

Caractéristiques

Rilevatore di movimento a infrarossi

- Dimensions réduites
- Pourvu d'une cellule crépusculaire et d'une temporisation
- Utilisation dans n'importe quelle position pour la détection de mouvement
- Angle de détection important

18.01/18.11
Bornes à cage



NOTE: Avec une tension de 110...125V AC, les pouvoirs de coupure (AC1, AC15 et lampes) indiqués dans les page 1 à 4, doivent être réduits de 50% (exemple 500W au lieu de 1000W)

Pour le schéma d'encombrement voir page 8

18.01



- 1 contact NO 10 A
- Utilisation intérieure
- Montage mural

18.11



- 1 contact NO 10 A
- Utilisation extérieure
- Montage mural

Caractéristiques des contacts

Configuration des contacts	1 NO	1 NO
Courant nominal / Courant maxi instantané A	10/20 (100 A - 5 ms)	10/20 (100 A - 5 ms)
Tension nominale/Tension max. commutable V AC	230/230	230/230
Charge nominale AC1 VA	2300	2300
Charge nominale AC15 (230 V) VA	450	450
Puissance lampes: incandescentes/halogènes 230V W	1000	1000
fluorescentes avec ballast électronique W	500	500
fluorescentes avec ballast électromagnétique compensé W	350	350
CFL W	300	300
LED 230 V W	300	300
Halogènes ou LED BT avec transformateur électronique W	300	300
Halogènes ou LED BT avec transfo électromagnétique W	500	500
Matériau des contacts standards	AgSnO ₂	AgSnO ₂

Caractéristiques de l'alimentation

Tension d'alimentation V AC (50/60 Hz)	120...230	120...230
DC	—	—
Puissance nominale AC/DC VA (50 Hz)/W	2.5/—	2.5/—
Plage d'utilisation V AC (50/60 Hz)	96...253	96...253
DC	—	—

Caractéristiques générales

Durée de vie électrique à charge nominale en AC1 cycles	100 · 10 ³	100 · 10 ³
Réglage du seuil d'intervention du crépusculaire lx	5...350	5...350
Réglage du temps de retard à l'extinction	10 s...12 min	10 s...12 min
Angle de détection	Voir diagramme pag. 7	Voir diagramme pag. 7
Température ambiante °C	-10...+50	-30...+50
Degré de protection	IP 40	IP 54

Homologation (selon le type)





Caractéristiques

Détecteur de mouvement pour application intérieure

- Fixation sur paroi ou en plafond
- Dimensions réduites
- Pourvu d'une cellule crépusculaire et d'une temporisation
- Temporisation réglable
- Angle de détection important

18.21/18.31/18.31...0031
Bornes à cage



NOTE: Avec une tension de 110...125V AC, les pouvoirs de coupure (AC1, AC15 et lampes) indiqués dans les page 1 à 4, doivent être réduits de 50% (exemple 500W au lieu de 1000W)

Pour le schéma d'encombrement voir page 8

18.21



- 1 contact NO 10 A
- Utilisation intérieure
- Montage en saillie
- Sortie raccordée à la tension d'alimentation

18.31



- 1 contact NO 10 A
- Utilisation intérieure
- Montage encastré
- Sortie raccordée à la tension d'alimentation

18.31...0031



- 1 contact NO 10 A
- Utilisation intérieure
- Particulièrement indiqué pour les hauteurs sous plafond importantes (jusqu'à 6m)
- Temps de retard à l'extinction (30 s...35 min)

Caractéristiques des contacts

Configuration des contacts	1 NO	1 NO	1 NO
Courant nominal / Courant maxi instantané A	10/20 (100 A - 5 ms)	10/20 (100 A - 5 ms)	10/20 (100 A - 5 ms)
Tension nominale/Tension max. commutable V AC	230/230	230/230	230/230
Charge nominale AC1 VA	2300	2300	2300
Charge nominale AC15 (230 V) VA	450	450	450
Puissance lampes: incandescentes/halogènes 230V W	1000	1000	1000
fluorescentes avec ballast électronique W	500	500	500
fluorescentes avec ballast électromagnétique compensé W	350	350	350
CFL W	300	300	300
LED 230 V W	300	300	300
Halogènes ou LED BT avec transformateur électronique W	300	300	300
Halogènes ou LED BT avec transfo électromagnétique W	500	500	500
Matériau des contacts standards	AgSnO ₂	AgSnO ₂	AgSnO ₂

Caractéristiques de l'alimentation

Tension d'alimentation V AC (50/60 Hz)	120...230	120...230	120...230
DC	—	—	—
Puissance nominale AC/DC VA (50 Hz)/W	2/1	2/1	2/1
Plage d'utilisation V AC (50/60 Hz)	96...253	96...253	96...253
DC	—	—	—

Caractéristiques générales

Durée de vie électrique à charge nominale en AC1 cycles	100 · 10 ³	100 · 10 ³	100 · 10 ³
Réglage du seuil d'intervention du crépusculaire lx	5...350	5...350	5...350
Réglage du temps de retard à l'extinction	10 s...12 min	10 s...12 min	30 s...35 min
Angle de détection	Voir diagramme pag. 7	Voir diagramme pag. 7	Voir diagramme pag. 7
Température ambiante °C	-10...+50	-10...+50	-10...+50
Degré de protection	IP 40	IP 40	IP 40

Homologation (selon le type)



Caractéristiques

Détecteur de mouvement pour application intérieure, avec contact libre de potentiel

- Applications avec Automate ou système de gestion centralisée
- Fixation sur paroi ou en plafond
- Dimensions réduites
- Pourvu d'une cellule crépusculaire et d'une temporisation
- Temporisation réglable
- Angle de détection important

18.21...0300/18.31...0300
Bornes à cage



NOTE: Avec une tension de 110...125V AC, les pouvoirs de coupure (AC1, AC15 et lampes) indiqués dans les page 1 à 4, doivent être réduits de 50% (exemple 500W au lieu de 1000W)

Pour le schéma d'encombrement voir page 8

Caractéristiques des contacts

Configuration des contacts	1 NO	1 NO
Courant nominal / Courant maxi instantané A	10/20 (100 A - 5 ms)	10/20 (100 A - 5 ms)
Tension nominale/Tension max. commutable V AC	250/400	250/400
Charge nominale AC1 VA	2500	2500
Charge nominale AC15 (230 V) VA	450	450
Puissance lampes: incandescentes/halogènes 230V W	1000	1000
fluorescentes avec ballast électronique W	500	500
fluorescentes avec ballast électromagnétique compensé W	350	350
CFL W	300	300
LED 230 V W	300	300
Halogènes ou LED BT avec transformateur électronique W	300	300
Halogènes ou LED BT avec transfo électromagnétique W	500	500
Matériau des contacts standards	AgSnO ₂	AgSnO ₂

Caractéristiques de l'alimentation

Tension d'alimentation V AC (50/60 Hz)	120...230	120...230
DC	24	24
Puissance nominale AC/DC VA (50 Hz)/W	2/1	2/1
Plage d'utilisation V AC (50/60 Hz)	96...253	96...253
DC	19.2...26.4	19.2...26.4

Caractéristiques générales

Durée de vie électrique à charge nominale en AC1 cycles	100 · 10 ³	100 · 10 ³
Réglage du seuil d'intervention du crépusculaire lx	5...350	5...350
Réglage du temps de retard à l'extinction	10 s...12 min	10 s...12 min
Angle de détection	Voir diagramme pag. 7	Voir diagramme pag. 7
Température ambiante °C	-10...+50	-10...+50
Degré de protection	IP 40	IP 40

Homologation (selon le type)

18.21-0300

- 1 contact NO 10 A
- Utilisation intérieure
- Montage en saillie
- Sortie avec contact libre de potentiel

18.31-0300

- 1 contact NO 10 A
- Utilisation intérieure
- Montage encastré
- Sortie avec contact libre de potentiel

Caractéristiques

Détecteurs de mouvement et de présence

- Surface de couverture importante: jusqu'à 120 m²
- deux zones de détection (type 18.51): une zone "présence" correspondant à une zone de faible activité de la part des occupants, et une zone "mouvement" correspondant à une zone de passage ou de grande activité
- Design moderne
- Temps d'installation réduit grâce à la connexion des câbles par bornes automatiques
- Un contact NO 10 A avec commutation "zéro crossing"
- Installation en paroi ou encastré, compatible avec les boîtes de dérivation 60 mm et boîtes 502

18.41/18.51/18.61
Bornes automatiques



NOTE: Avec une tension de 110...125V AC, les pouvoirs de coupure (AC1, AC15 et lampes) indiqués dans les page 1 à 4, doivent être réduits de 50% (exemple 500W au lieu de 1000W)

Pour le schéma d'encombrement voir page 8



- Applications: couloirs d'hôtel, bureaux, zones communes de passage
- Aire de détection: longueur 30 m, largeur 4 m.



- Applications: bureaux, écoles, zones de faible activité de la part des occupants
- Deux zones de détection: présence et mouvement.
- Angle de détection 360°



- Produit spécifique pour utilisation en paroi
- Angle de détection important: 180°
- Montage mural compatible avec les boîtes 60 mm

Caractéristiques des contacts

	18.41	18.51	18.61
Configuration des contacts	1 NO	1 NO	1 NO
Courant nominal / Courant maxi instantané A	10 / 20 (100 A 5 ms)	10 / 20 (100 A 5 ms)	10 / 20 (100 A 5 ms)
Tension nominale/Tension max. commutable V AC	250 / 400	250 / 400	250 / 400
Charge nominale AC1 VA	2500	2500	2500
Charge nominale AC15 (120/230 V) VA	450	450	450
Puissance lampes: incandescentes/halogènes 230V W	1000	1000	1000
fluorescentes avec ballast électronique W	500	500	500
fluorescentes avec ballast électromagnétique compensé W	350	350	350
CFL W	300	300	300
LED 230 V W	300	300	300
Halogènes ou LED BT avec transformateur électronique W	300	300	300
Halogènes ou LED BT avec transfo électromagnétique W	500	500	500
Matériau des contacts standards	AgSnO ₂	AgSnO ₂	AgSnO ₂

Caractéristiques de l'alimentation

	18.41	18.51	18.61
Tension d'alimentation V AC (50/60 Hz)	110...230	110...230	110...230
Puissance nominale VA (50 Hz)/ W	1.5 / 1	1.5 / 1	1.5 / 1
Plage d'utilisation V AC (50/60 Hz)	96...253	96...253	96...253

Caractéristiques générales

	18.41	18.51	18.61
Durée de vie électrique à charge nominale en AC1 cycles	100 · 10 ³	100 · 10 ³	100 · 10 ³
Réglage du seuil d'intervention du crépusculaire lx	1...500	1...500	1...500
Réglage du temps de retard à l'extinction	12 s...35 min	12 s...35 min	12 s...35 min
Angle de détection	Voir diagramme pag. 7	Voir diagramme pag. 7	Voir diagramme pag. 7
Température ambiante °C	-10...+50	-10...+50	-10...+50
Degré de protection	IP 40	IP 40	IP 40

Homologation (selon le type)



Codification

Exemple: série 18, détecteur de mouvement pour utilisation intérieure, montage mural, 1 NO - 10 A, alimentation 120...230 V AC.

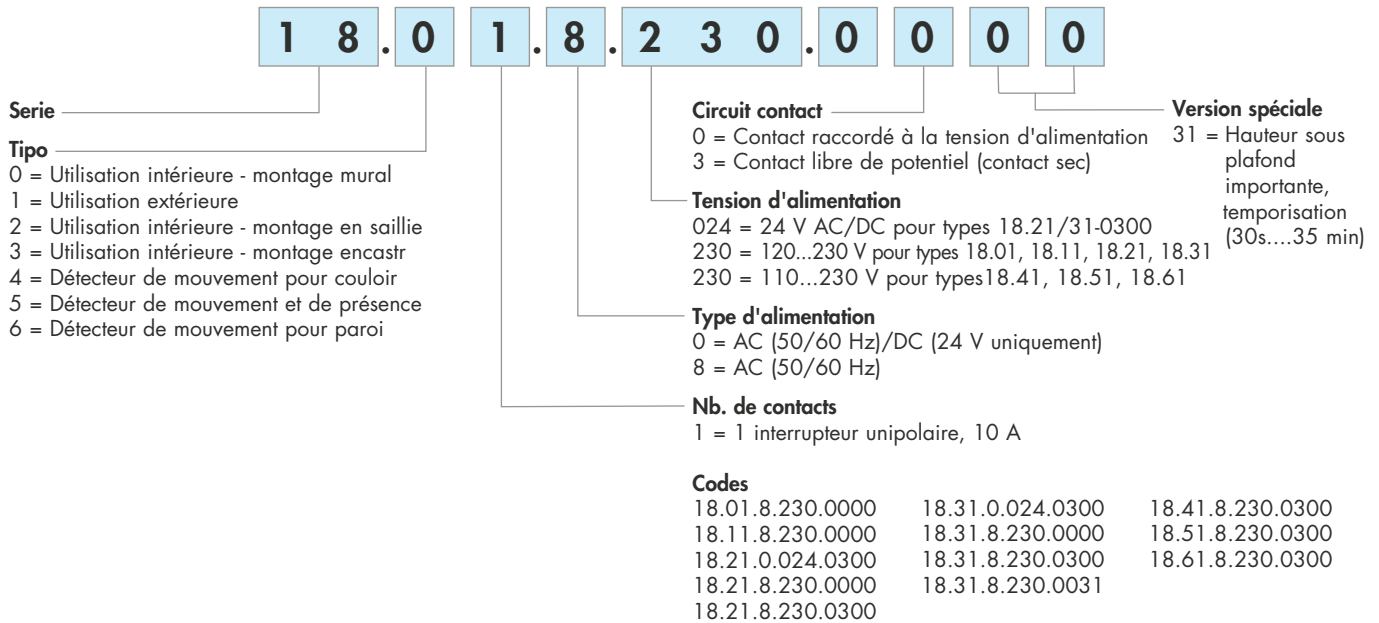

Caractéristiques générales

Isolement			
Type		18.01...18.31	18.41...18.61
Rigidité diélectrique entre contacts ouverts	V AC	1000	1000
Entre alimentation et contact	V AC	1500 (types 18.21...0300, 18.31...0300)	1500
Caractéristiques CEM			
Type d'essai	Normes de référence		
Décharge électrostatique	au contact	EN 61000-4-2	4 kV
	dans l'air	EN 61000-4-2	8 kV
Champ électromagnétique par radiofréquence (80 ... 2000 MHz)		EN 61000-4-3	3 V/m
Transitoires rapides sur les terminaux d'alimentation (burst 5/50 ns, 5 et 100 kHz)		EN 61000-4-4	1 kV
Pic de tension (surge 1.2/50 µs) sur les terminaux d'alimentation	mode commun	EN 61000-4-5	4 kV
	mode différentiel	EN 61000-4-5	4 kV (2.5 kV for 18.01/11)
Perturbation par radiofréquences de mode commun (0.15...230 MHz) sur les terminaux d'alimentation		EN 61000-4-6	3 V
Creux de tension	70 % U _N , 40 % U _N	EN 61000-4-11	10 cicli
Coupures brèves		EN 61000-4-11	10 cicli
Emissions conduites par radiofréquence	0.15...30 MHz	EN 55014	classe B
Emissions radiantes	30...1000 MHz	EN 55014	classe B
Bornes			
Technologie		Bornes à cage	
Couple de serrage	Nm	Bornes automatiques (voir page 9)	
Capacité de connexion des bornes		fil rigide	fil flexible*
	mm ²	1x6/2x4	1x4/2x2.5
	AWG	1x10/2x12	1x12/2x14
Longueur de câble à dénuder	mm	9	8
		8	8
Autres données			
Puissance dissipée dans l'ambiance	à vide W	0.3	
	à charge nominale W	1.4	

- Après l'alimentation initiale, ou après une interruption de l'alimentation, le détecteur fait une initialisation de son logiciel interne pendant environ 30 secondes. Cependant, cette durée de 30 secondes dépendra de certaines circonstances:
 - si le détecteur est en position ON avant l'interruption de l'alimentation, et si le niveau de luminosité est (à l'instant présent) au-dessous du seuil pré-réglé, alors le contact de sortie se fermera immédiatement au retour de l'alimentation, pour le temps de temporisation réglé avec le potentiomètre (sans détection d'un nouveau mouvement);
 - si le détecteur est en position OFF avant l'interruption de l'alimentation, ou si la luminosité ambiante est à l'instant présent au-dessus du seuil pré-réglé, alors le détecteur ne commutera pas avant la fin de la phase de réinitialisation (en prenant en compte tout nouveau mouvement détecté).

Schéma de raccordement

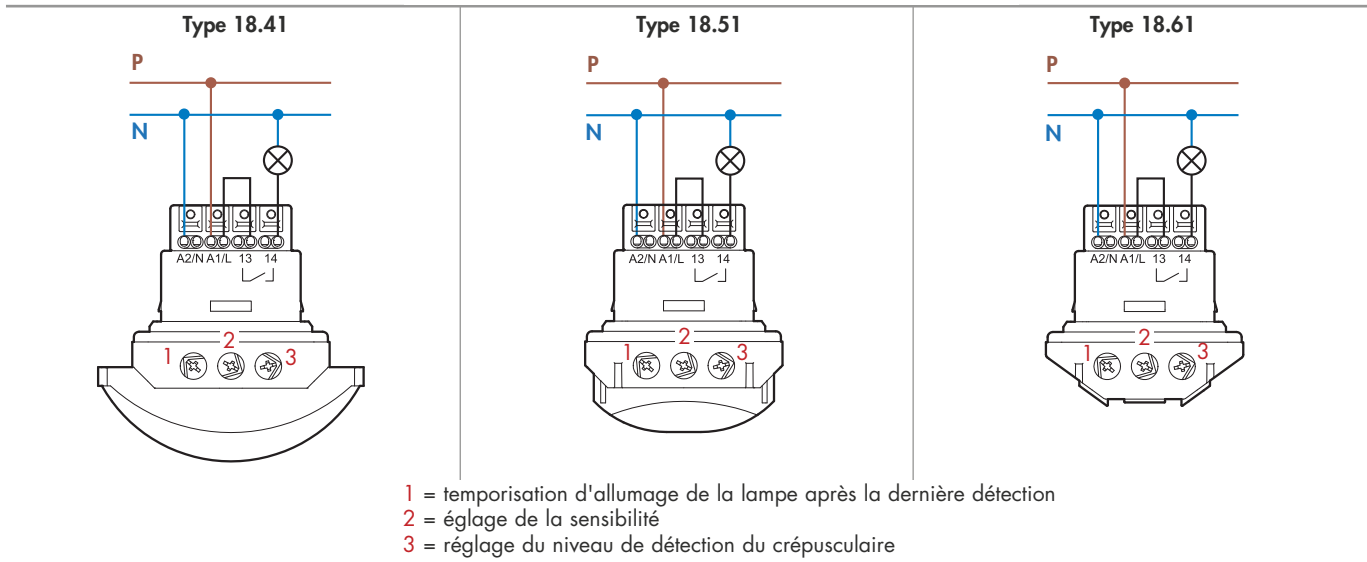
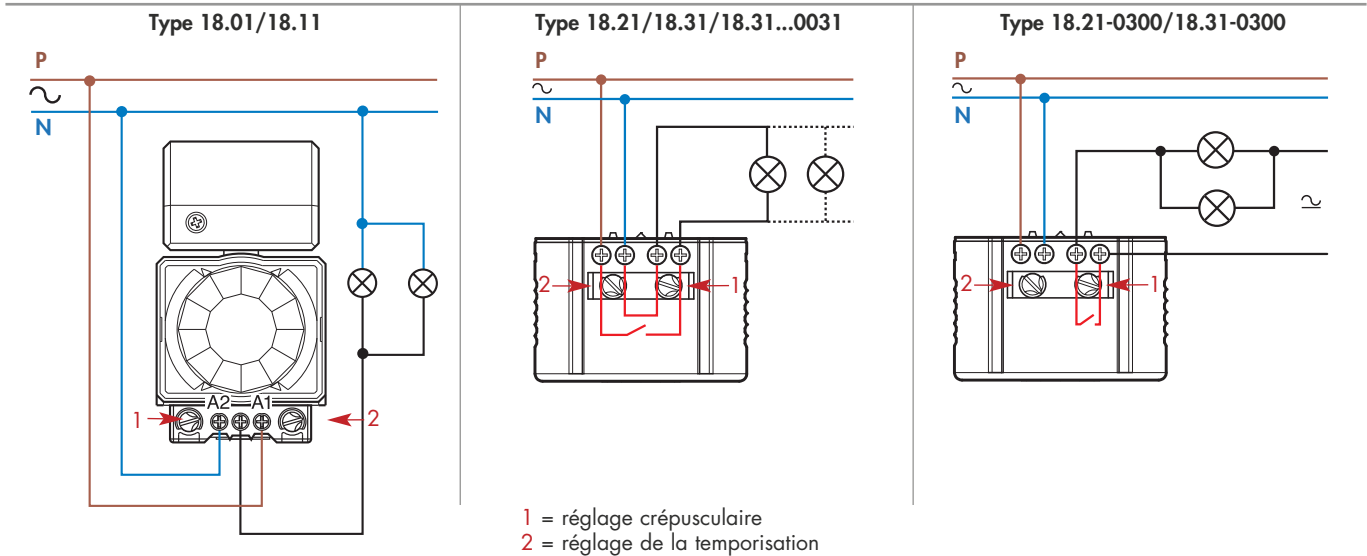

La puissance nominale indiquée dans les spécifications pour la commutation de lampes, s'entend si le raccordement est effectué selon les schémas ci-dessus.
Si les lampes sont alimentées par une phase différente de celle alimentant le détecteur de mouvement, il faut alors réduire de 50% la puissance des lampes à commuter.

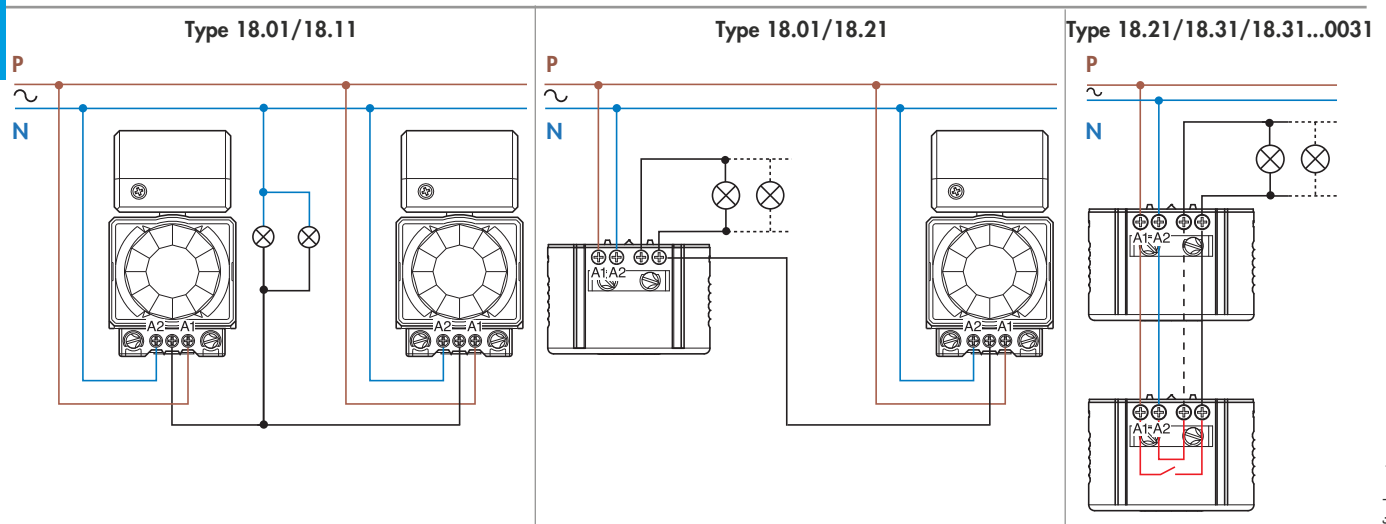

Nota: respecter la polarité indiquée pour la phase et le neutre.

Zone de détection

18.01, 18.11 - Installation en paroi

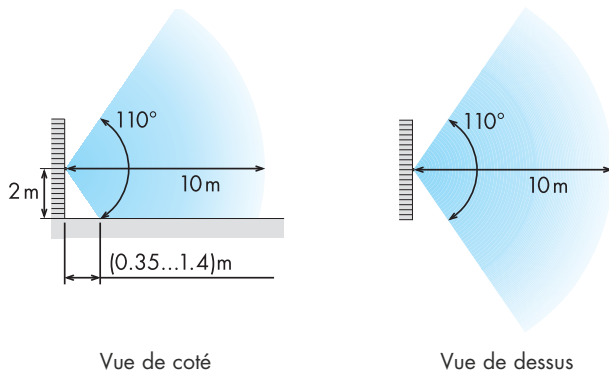

18.01, 18.11 - Installation en saillie

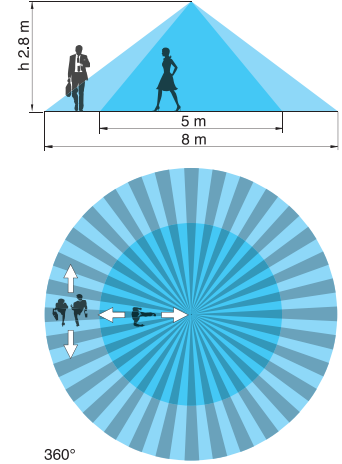

18.21, 18.31 - Installation en saillie

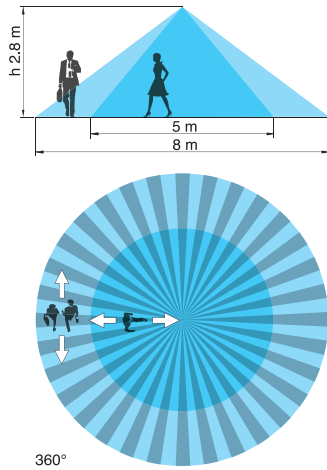

18.31...0031 - Installation intérieure en plafond et en saillie

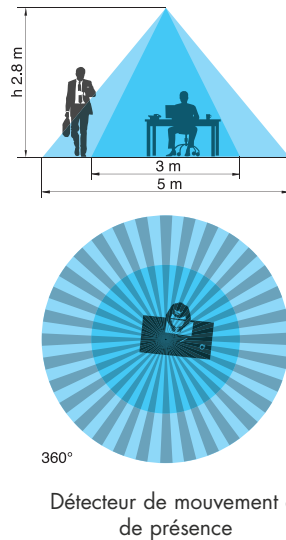

18.31...0031 - Installation sous plafond grande hauteur

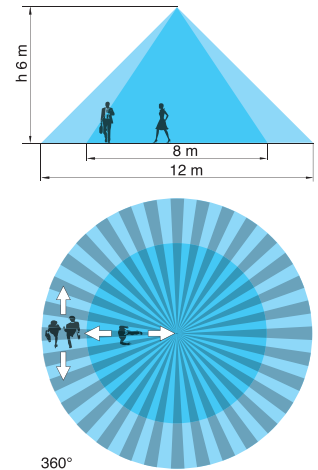

Détecteur de mouvement et de présence

Pour applications avec hauteur sous-plafond importante (jusqu'à 6m)

18.41

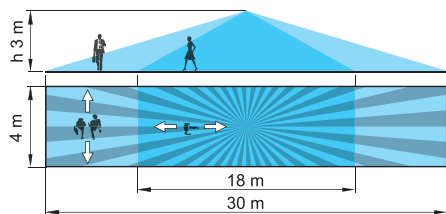

18.51

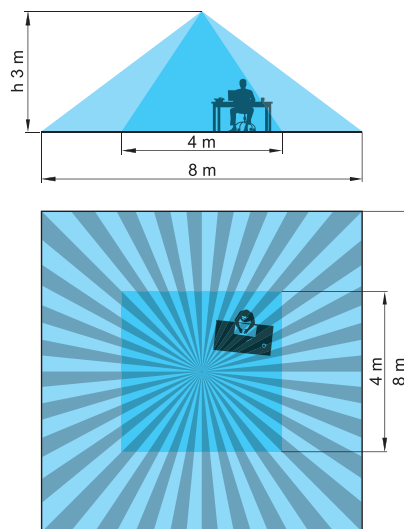

18.61

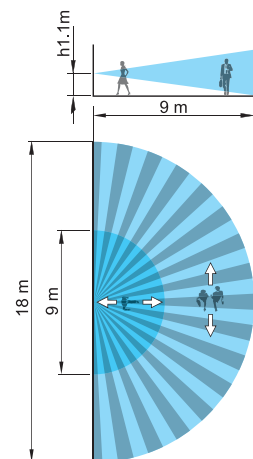

Accessoires

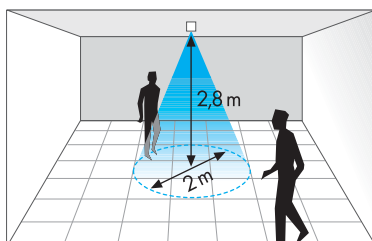

Membrane obturatrice pour limitation des rayons pour les types 18.21 et 18.31

En installant cette membrane sur un appareil en saillie ou en encastré à une hauteur de 2.8 mètres le diamètre de la zone de détection est réduit à 2 mètres.

(Nota: Avec la membrane obturatrice, le niveau d'intervention sera significativement augmenté.)

Schéma d'encombrement

Type	Faux plafond	Encastré	En saillie
18.21			
18.31			
18.31...0031			
18.41			
18.51			
18.61			

Type 18.01

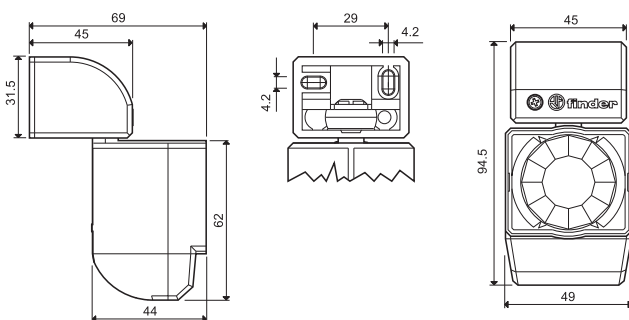

Type 18.11

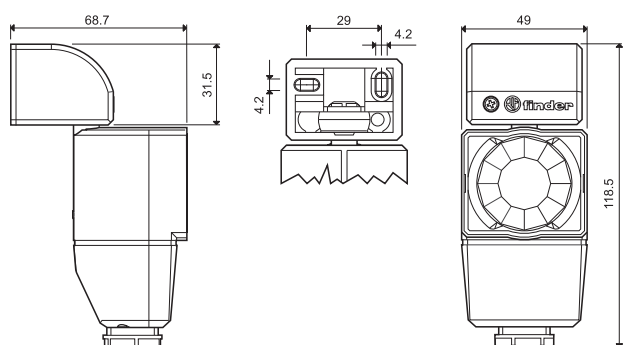

Caractéristiques principales pour 18.41, 18.51 et 18.61

Bornes automatiques (Push in)

Elles permettent la connexion rapide des câbles rigides, ou de fils souples avec embouts, par une simple insertion dans la borne (A). Il est possible d'ouvrir la borne, pour extraire le fil, en appuyant sur le poussoir (bleu) avec un tournevis ou avec le doigt (C). si on utilise un fil souple, il est nécessaire d'ouvrir la borne avec le poussoir, pour l'extraction (C) ou pour sa mise en place (B).

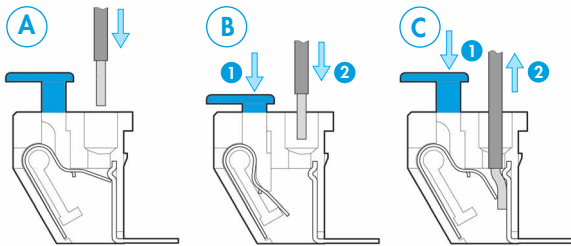

Les bornes doubles facilitent les pontages ou le raccordement d'autres produits en parallèle. Chaque borne accepte un câble de 2.5 mm² de section.

Chaque poussoir est équipé d'un trou qui permet le passage des embouts des instruments de mesure.

Réglage

La **sensibilité** à la lumière est réglable d'une valeur minimale (environ 1 lx) jusqu'à une valeur optimale pour les bureaux et ambiance de travail (500 lx), avec la possibilité d'exclure complètement le capteur de lumière et de garantir ainsi l'allumage quelque soit la luminosité. Pour obtenir un maximum d'économies d'énergie, il est évidemment conseillé de régler le sélecteur à la sensibilité correspondant au confort de la lumière naturelle.

Luminosité (3):

- I. luminosité minimale (environ 1 lux)
- II. ambiance de passage (> 10 lux)
- III. bureaux, ambiance de travail (environ 500 lx)
- IV. éclairage permanent ON (∞ lx)

Le **réglage de la sensibilité** (2) permet d'adapter le détecteur de mouvement à l'environnement dans lequel il est utilisé et d'éviter des éclairages non voulus par un excès de sensibilité par exemple.

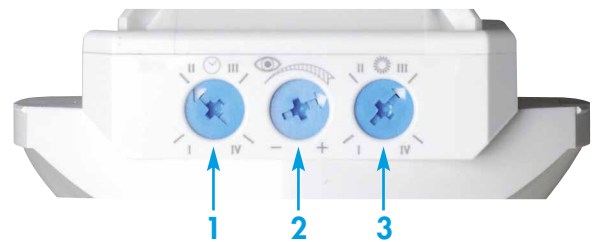

Retard à l'extinction (1), il est réglable de 12 secondes à 35 minutes.

Temps:

- I. 12 secondes
- II. 3 minutes
- III. 15 minutes
- IV. 35 minutes

