

Wi-Fi



Ethernet



L'Écomètre peut être utilisé sans connexion internet, en local (directement sur l'écran du produit), ou être ajouté à une installation connectée «with Netatmo» et piloté via l'application Home + Control.

Pack de démarrage
«with Netatmo» optionnel



Il n'est pas nécessaire d'installer un pack de démarrage «with Netatmo» pour utiliser l'Écomètre connecté via l'app Home + Control. Cependant, l'Écomètre n'est pas une passerelle. Si vous souhaitez ajouter d'autres produits connectés «with Netatmo», il vous faudra installer un pack de démarrage incluant un Module Control, une Prise Control ou toutes autres interfaces de connexion «with Netatmo».

Composition

4 120 32 Écomètre connecté

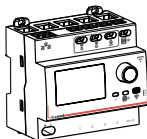

L'Écomètre connecté doit être utilisé avec des Tores de mesure référence 4 120 08 non fournis (5 maximum)

4 120 08 Tore de mesure

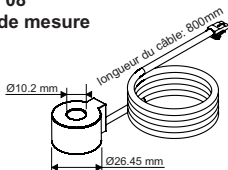

4 120 33 Pack Écomètre connecté

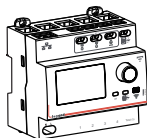

Ce pack contient un Écomètre connecté + Tores de mesure (x3)



I_{max} = 80A AC

Attention au sens du courant

Directive CE
Conforme à la directive européenne suivante :

Directive basse tension
(LVD) 2014/35/UE

Compatibilité électromagnétique
(CEM) n°2014/30/UE

	U	I_{max}	F	A
-5°C +45°C	100 - 240V~ 50/60Hz	80A	2,4 à 2,4835GHz < 100 mW	±1% sous 63A

Mesure



Total



Chauffage électrique
et climatisation



Eau chaude
sanitaire



Prises



Autres (éclairage,
prises VE...)



Gaz



Eau
chaude



Eau
froide

Caractéristiques

4 120 32/33

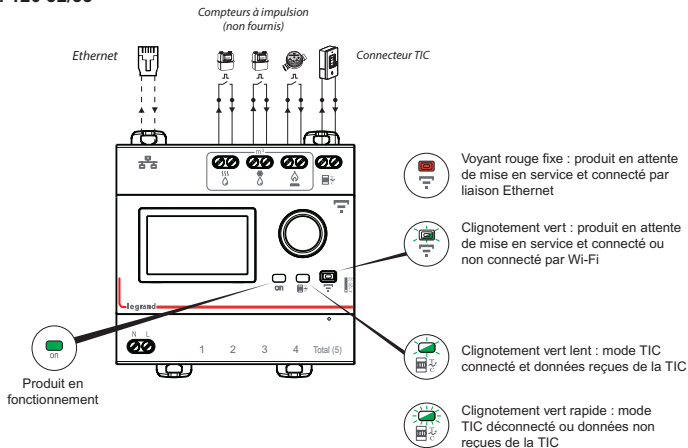

Installation étape par étape

① Choisissez un emplacement pour l'Écocompteur connecté au tableau électrique

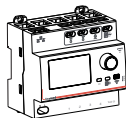
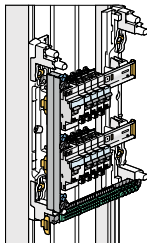

OU



L'Écocompteur se connecte en Wi-Fi **ou** via un câble Ethernet (Câble RJ45).

Connexion Wi-Fi

Si une box est présente dans l'habitation, vérifiez avec un smartphone que le niveau du signal Wi-Fi est suffisant.

Si le signal n'est pas suffisant, essayez de rapprocher la box internet du tableau électrique, ajoutez un répéteur Wi-Fi ou connectez l'Écocompteur à votre box internet à l'aide d'un câble Ethernet.

Précaution impérative de sécurité



Ne pas respecter strictement les conditions d'installation et d'utilisation peut entraîner des risques de choc électrique ou d'incendie.

② Montage, câblage

 Coupez le courant au disjoncteur général

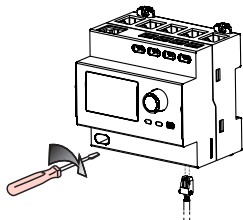
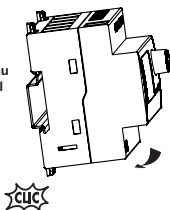

Entrée impulsions:
MAX
1x 1,5mm²
2x 1mm²

N, L:
MAX
1x 2,5mm²
1x 1,5mm²

Entrée impulsions
N, L:
MAX : 0,5Nm

3,5 mm



Protection du dispositif

L'Écompteur connecté doit être protégé par un disjoncteur ou un fusible de calibre 2A.

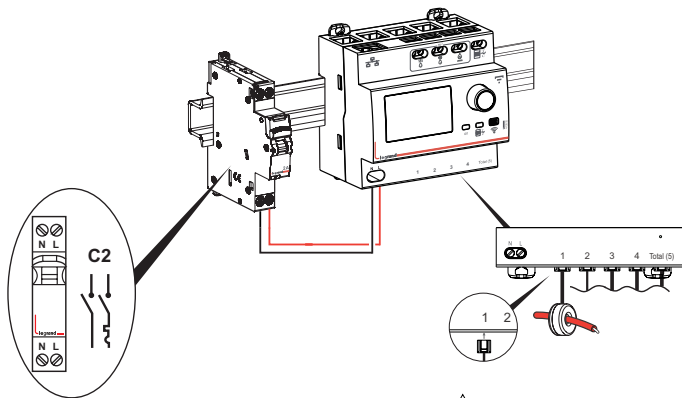

 **Attention au sens du courant**
Une flèche présente sur le tore indique le bon sens du courant.

Installation sans raccordement de la TIC

Si la TIC (Télé Information Client) n'est pas raccordée (cas de figure par défaut) : la mesure de la consommation totale proviendra du tore raccordé sur l'entrée « Total (5) ».

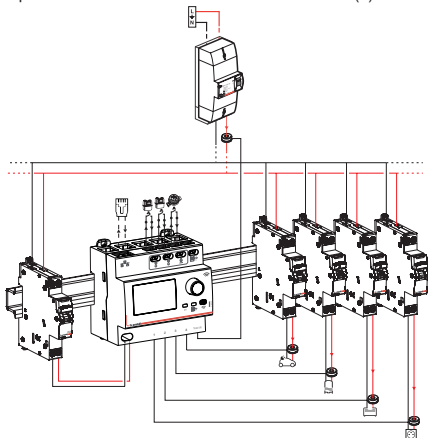

Installation avec raccordement de la TIC

Si la TIC (Télé Information Client) est raccordée et fonctionnelle : la consommation totale proviendra de la TIC. Le tore raccordé sur l'entrée « Total (5) » pourra alors remonter les données de consommation d'un circuit à part entière.

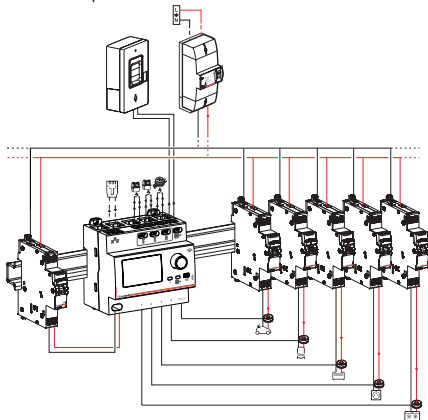

N.B. : Chaque entrée peut facilement être assignée à un poste de consommation personnalisé dans l'application **Home + Control**.

③ Finalisez l'installation dans l'application **Home + Control**

Téléchargez l'application **Home + Control**.
Créez un compte et laissez-vous guider.



N.B. : Si vous disposez déjà d'une installation connectée «with Netatmo», rendez-vous simplement dans les paramètres de votre application **Home + Control** section « **Ajout de produit** ».

Installation hors-ligne de l'Écocompteur

Si vous ne possédez pas de smartphone ou si vous ne souhaitez pas connecter votre Écocompteur à internet, vous pouvez procéder à son installation en mode hors-ligne en suivant les étapes décrites ci-dessous. Vous devez alors configurer le produit, en local, en naviguant entre les différents écrans grâce à la molette présente en face avant du produit :

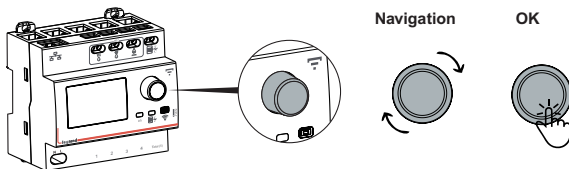

N.B. : Ce choix d'installation hors-ligne ne vous empêchera pas d'ajouter, par la suite, l'Écocompteur à votre installation connectée dans l'application Home + Control

① Configuration de la date et de l'heure

ECOCOMPTEUR 0:00
Aujourd'hui 01/07/2021
12 kWh 1,67€
MENU

Accédez au MENU en cliquant sur la molette

< ECOCOMPTEUR
Consommation >
Puissance >
Réglages >

Section « Réglages »

< REGLAGES
Langue >
Date & Heure >
Entrées >
Devisé & Tarifs >
Code Apple HomeKit >
Système >

Section « Date & Heure »

< DATE & HEURE
Date 7/1/2021
Heure 13:53
Fuséau horaire >
Horloge 24h Oui

Réglez la date et l'heure sur l'Écocompteur

② Personnalisation des entrées

Lignes de consommation électrique

<	REGLAGES	>
	Langue	>
	Date & Heure	>
	Entrées	>
	Devise & Tarifs	>
	Code Apple HomeKit	>
	Système	>

<	ENTRÉES	>
	Ligne 1	>
	Ligne 2	>
	Ligne 3	>
	Ligne 4	>
	Ligne 5	>
	Gaz	>

<	Ligne 1	>
	Renommer	>

<	Ligne 1	>
	Ligne 1	-----
		VALIDER

Accédez à la section « Entrées »

Renommez si vous le souhaitez les lignes de consommation électrique (lignes 1 à 5)

Entrée Gaz

<	ENTRÉES	>
	Ligne 1	>
	Ligne 2	>
	Ligne 3	>
	Ligne 4	>
	Ligne 5	>
	Gaz	>

<	Gaz	>
	Coefficient	>

COEF. GAZ	
Quantité de gaz par impulsion	
00.25 dm ³ /imp	

Réglez le coefficient impulsionnel de votre compteur gaz. Cette information est généralement indiquée sur votre facture de gaz.

Entrées Eau Chaude et Eau Froide

<	ENTRÉES	>
	Ligne 1	>
	Ligne 2	>
	Ligne 3	>
	Ligne 4	>
	Gaz	>
	Eau froide	>

COEF. EAU FROIDE	
Quantité d'eau froide par impulsion	
01.00 L/imp	

Réglez le coefficient impulsionnel de votre compteur d'eau. Cette information est généralement indiquée sur la vanne du compteur d'eau.

③ Réglage de la devise et des tarifs

<	REGLAGES	>
	Langue	>
	Date & Heure	>
	Entrées	>
	Devise & Tarifs	>
	Code Apple HomeKit	>
	Système	>

<	DEVISE & TARIFS	>
	Devise	>
	Tarifs	>

Accédez à la section « Devise et tarifs »

Sélectionnez la devise souhaitée (\$ ou €)

Tarifs Électricité

<	DEVISE & TARIFS	>
	Devise	>
	Tarifs	>

<	TARIFS	>
	Electricité	>
	Eau	>
	Gaz	>

Pour régler le tarif de votre contrat d'électricité, sélectionnez « Tarifs » puis « Électricité ».

<	TYPE DE CONTRAT	>
	Base	>
	HP/HC	>

TARIF BASE	
Entrez le prix de l'électricité	
0.1500 €/kWh	

Réglez le tarif Base en renseignant le prix du kWh indiqué par exemple sur votre contrat Electricité, sur l'une de vos factures ou sur l'interface en ligne de votre fournisseur d'énergie.

<	TYPE DE CONTRAT
Base	
HP/HC	>

TARIF HEURES CREUSES
Entrez le prix en heures creuses
0,1350 €/kWh

TARIF HEURES PLEINES
Entrez le prix en heures pleines
0,1650 €/kWh

PLAGES HEURES CREUSES	
Nombre de plages	2
Page 1	>
Page 2	>
VALIDER	

PLAGE HEURES CREUSES
De 0 h 00
à 8 h 00

Si vous avez souscrit à un abonnement Heures Pleines / Heures Creuses, le tarif de l'électricité varie en fonction de l'heure de la journée. Saisissez les tarifs heures creuses et heures pleines du kWh puis créez autant de plages horaires que nécessaire afin de renseigner les heures creuses de votre contrat d'électricité. Ces informations sont généralement indiquées sur votre contrat, sur l'une de vos factures ou sur l'interface en ligne de votre fournisseur d'énergie.

Tarif du contrat Eau

TARIF EAU
Entrez le prix d'1m ³ d'eau
0,00 €/m ³

Renseignez le prix du m³ d'eau indiqué sur votre contrat.
(champ accessible depuis le menu Tarifs)

Tarif du contrat Gaz

TARIF GAZ
Entrez le prix d'1m ³ de gaz
0,00 €/m ³

Renseignez le prix du m³ de gaz indiqué sur votre contrat.
(champ accessible depuis le menu Tarifs)

④ Votre Écompteur est prêt !

Utilisation en lecture directe sur l'écran

Ecran d'accueil

Consommation électrique cumulée (kWh) du jour sélectionné

ECOMPTEUR 0:00
Aujourd'hui
01/07/2021
12 kWh 1,67€
MENU



Tournez la molette pour sélectionner un jour

Consommation électrique cumulée (€) du jour sélectionné

Consommation détaillée (par poste)

<	ECOMPTEUR
Consommation	>
Puissance	>
Réglages	>

<	CONSOMMATION
Electricité	>
Eau chaude	>
Eau froide	>
Gaz	>

<	ELECTRICITE
Ligne 1	>
Ligne 2	>
Ligne 3	>
Ligne 4	>
Ligne 5	>

<	Ligne 1
Jour	>
Mois	>
Année	>

Consultez la consommation cumulée de manière journalière, mensuelle ou annuelle.

<	Ligne 1	>
	01/07/2021	
	9,6 kWh	
<	1,44 €	>
	RETOUR	

Puissance instantanée

<	ECOMPTEUR
Consommation	>
Puissance	>
Réglages	>

	PUISSANCE
Totale	22.2 kW
Climatisation	9 kW
Prises	3.4 kW
Chauffage	5 kW
Chauffe-eau	4.8 kW
	RETOUR

Scannez votre code HomeKit

Au cours de l'installation de l'application mobile iOS, ce code vous sera demandé.



Accédez au MENU en cliquant sur la molette

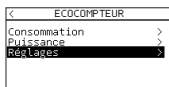

Section « Réglages »



Section
« Code Apple HomeKit »



Scannez votre code HomeKit ou saisissez manuellement le code indiqué à l'écran

N.B. : le code présent sur la notice n'est pas représentatif de votre code HomeKit (visuel à titre d'exemple)

HomeKit (en utilisant l'application Maison)

Pour contrôler cet accessoire compatible HomeKit, la dernière version d'iOS ou d'iPadOS est recommandée. Le contrôle de cet accessoire HomeKit automatiquement et hors de la maison nécessite un HomePod, Apple TV ou iPad configuré comme concentrateur.

Il est recommandé de mettre à jour vers la dernière version du logiciel et du système d'exploitation.

Mention légale

L'utilisation des produits avec le logo Apple HomeKit signifie qu'un accessoire électronique a été conçu pour se connecter spécifiquement à l'iPod, iPhone ou iPad, et a été certifié par le développeur pour répondre aux normes de performance d'Apple.

Apple n'est pas responsable du fonctionnement de cet appareil ni de sa conformité aux normes de sécurité et de réglementation. Veuillez noter que l'utilisation de cet accessoire avec l'iPod, l'iPhone ou l'iPad peut affecter les performances sans fil. iPhone, iPod et iPad sont des marques d'Apple Inc. déposées aux Etats-Unis et dans d'autres pays.

App Store est une marque de service d'Apple Inc. déposée aux Etats-Unis et dans d'autres pays.

HomeKit et iPadOS sont des marques d'Apple Inc. iOS est une marque de Cisco déposée aux Etats-Unis et dans d'autres pays et est utilisée sous licence.

Android, Google Play et le logo Google Play sont des marques de Google LLC.

Réinitialisation de l'Écompteur

Via l'application Home + Control

Pour effacer votre Écompteur et restaurer ses paramètres d'usine, rendez-vous dans les paramètres de votre application **Legrand Home + Control** section « Gérer ma maison » puis supprimez le produit.

En mode hors-ligne

Si vous n'avez pas accès à un smartphone, vous pouvez procéder à la réinitialisation de votre Écompteur directement sur le produit en suivant les étapes décrites ci-dessous :

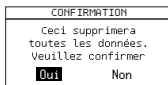
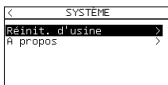
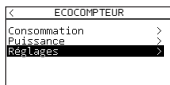

www.legrand.fr/reference/412032
www.legrand.fr/reference/412033

LEGRAND - Pro & Consumer Service - BP 30076
87002 LIMOGES CEDEX FRANCE • www.legrand.com

DÉCLARATION **UE** DE CONFORMITÉ SIMPLIFIÉE

Le soussigné,

Legrand

déclare que les équipements radioélectriques cités sur cette notice sont conformes à la directive 2014/53/UE

Le texte complet de la déclaration UE de conformité est disponible à l'adresse internet suivante :

www.legrandoc.com