

## PATIO 2

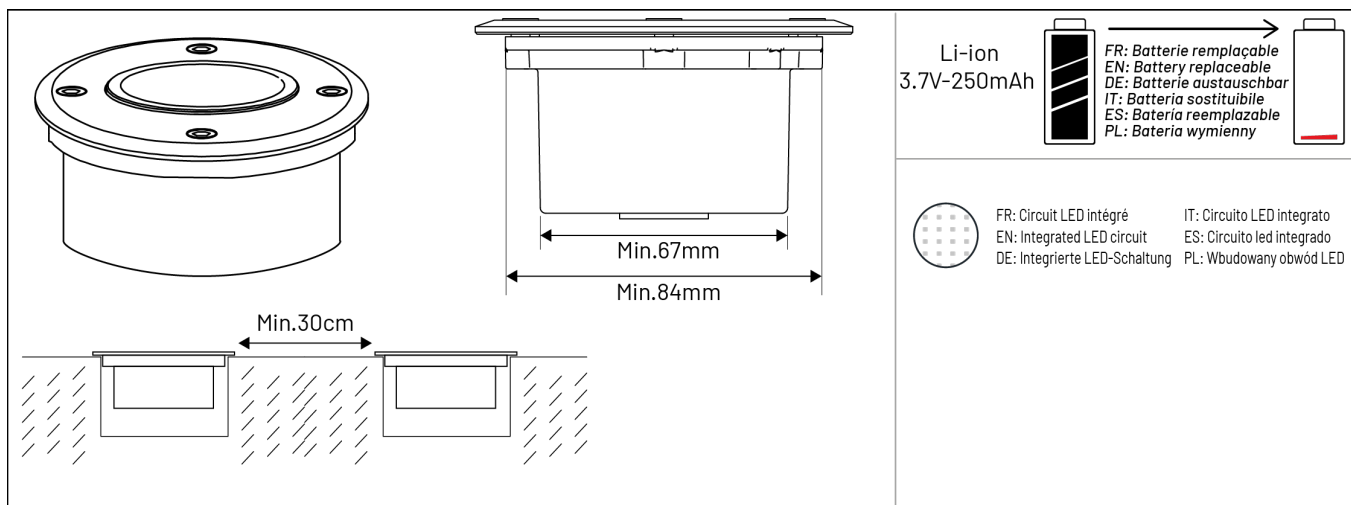

		<b>CRI</b>			
3297025001120	0,2W	> 80	IP 67	3,7V	10x5.3 cm

FR: Les produits électriques ne doivent pas être mis au rebut avec les déchets ménagers. En fin de vie, veuillez les recycler dans points de collectes prévus à cet effet. Adressez-vous aux autorités locales ou à votre revendeur pour obtenir des conseils.

EN: Electrical products must not be thrown out with domestic waste. They must be taken to a communal collecting point for environmentally friendly disposal in accordance with local regulations. Contact your local authorities or stockist for advice on recycling.

DE: Elektrische Produkte dürfen nicht mit dem Hausmüll entsorgt werden. Bitte entsorgen Sie sie am Ende ihrer Lebensdauer in den dafür vorgesehenen Sammelstellen. Wenden Sie sich an Ihre lokale Behörde oder Ihren Händler, um Rat zu erhalten.

IT: I prodotti elettrici non devono essere smaltiti con i rifiuti domestici. A fine vita si prega di riciclarli negli appositi punti di raccolta. Contattare l'autorità locale o il proprio rivenditore per un consiglio.

ES: Los productos eléctricos no deben desecharse con la basura doméstica. Al final de su vida útil, recíclelos en los puntos de recogida previstos para tal fin. Póngase en contacto con su autoridad local o su distribuidor para obtener asesoramiento.

PL: Produkty elektryczne nie mogą być wyrzucane razem z odpadami domowymi. Po zakończeniu ich eksploatacji prosimy o recykling w przeznaczonych do tego punktach zbiórki. Skontaktuj się z lokalnymi władzami lub sprzedawcą w celu uzyskania porady.

FR: Les batteries doivent être recyclées ou détruites de manière appropriée. Ne jeter pas les batteries dans les ordures ménagères, les déchets municipaux ou au feu, car elles risqueraient de fuir ou d'exploser. N'ouvrez pas, ne court-circuitez pas et n'endommagez pas les batteries, au risque de provoquer des blessures.

EN: Batteries must be recycled or disposed of in an appropriate manner. Do not dispose of batteries in household garbage, municipal waste or on fire, as they may leak or explode. Do not open, short circuit, or damage the batteries, as this may cause injury.

DE: Batterien müssen auf geeignete Weise recycelt oder entsorgt werden. Entsorgen Sie Batterien nicht im Hausmüll, Hausmüll oder ins Feuer, da sie auslaufen oder explodieren können. Öffnen, kurzschließen oder beschädigen Sie die Batterien nicht, da dies zu Verletzungen führen kann.

IT: Le batterie devono essere riciclate o smaltite in modo appropriato. Non gettare le batterie nei rifiuti domestici, nei rifiuti urbani o nel fuoco, poiché potrebbero perdere liquidi o esplodere. Non aprire, cortocircuitare o danneggiare le batterie, poiché ciò potrebbe causare lesioni.

ES: Las baterías deben reciclarse o desecharse de manera adecuada. No deseche las baterías en la basura doméstica, basura municipal o en el fuego, ya que pueden tener fugas o explotar. No abra, cortocircuite ni dañe las baterías, ya que esto puede causar lesiones.

PL: Baterie należy poddać recyklingowi lub zutylizować w odpowiedni sposób. Nie wyrzucaj baterii do śmieci domowych, komunalnych ani do ognia, ponieważ mogą wyciekać lub eksplodować. Nie otwieraj, nie zwieraj ani nie uszkadzaj baterii, ponieważ może to spowodować obrażenia.

FR: Produit conforme aux Directives de l'Union Européenne  
EN: Product conforms to European Union Directives  
DE: Produkt entspricht den Richtlinien der Europäischen Union  
IT: Prodotto conforme alle Direttive dell'Unione Europea  
ES: El producto cumple con las directivas de la Unión Europea  
PL: Produkt zgodny z dyrektywami Unii Europejskiej

FR: Classe III, matériel alimenté sous une tension inférieure à 50 volts  
EN: Class III, equipment supplied at a voltage of less than 50 volts  
DE: Klasse III, Geräte, die mit einer Spannung von weniger als 50 Volt versorgt werden  
IT: Classe III, apparecchiature alimentate a una tensione inferiore a 50 volt  
ES: Clase III, equipo alimentado a un voltaje de menos de 50 voltios  
PL: Klasa III, sprzęt zasilany napięciem poniżej 50 woltów



# 1) Consignes générales de sécurité - General safety instructions - Allgemeine Sicherheitshinweise Istruzioni generali di sicurezza - Instrucciones generales de seguridad - Ogólne instrukcje bezpieczeństwa

## FR

- Vérifiez que le produit n'est pas endommagé avant toute manipulation.  
- Ne pas exposer le produit à de forte chaleur. Ne pas jeter au feu.  
- Ne pas regarder directement la source lumineuse.  
- Nettoyez régulièrement le produit en utilisant un chiffon doux, légèrement humide et non-pelucheux.  
- Maintenir le produit hors de la portée des enfants.  
Veillez à respecter le courant et la tension de charge. Ne pas jeter la batterie ou le produit au feu (risque d'explosion).  
-Ce produit est classé IP67: totalement protégée contre les poussières et protégé contre l'immersion pendant 30min jusqu'à 1m de profondeur.  
Garantie légale de 2 ans à compter de la date d'achat contre les défauts de fabrication, défaillances et dysfonctionnements du produit sous réserve d'une utilisation conforme à la destination du produit et sous réserve d'une installation conforme aux règles de l'art et aux informations du présent manuel d'utilisation.  
Pour une meilleure expérience possible, nous avons donc étendu à 1 an la garantie pour ce produit, soit 3 ans au total. Pour que la garantie soit applicable, le produit doit avoir été installé, utilisé, nettoyé et entretenu conformément aux consignes de la notice. Toute modification sur le produit n'est pas prise en compte par la garantie.  
Pour déposer une réclamation au titre de cette garantie, vous devez présenter une preuve d'achat (ticket de caisse, facture d'achat ou tout autre preuve recevable en vertu de la loi en vigueur).  
Conservez votre preuve d'achat dans un endroit sûr. La garantie ne s'applique pas aux produits d'occasion ou aux modèles d'exposition. Sauf indication contraire prévue par la loi en vigueur, tout produit de remplacement fourni au titre de la présente garantie ne sera garanti que jusqu'à expiration de la période de garantie initiale.  
Cette garantie est valable dans le pays où vous avez acheté ce produit. Toute demande au titre de la garantie doit être adressée directement au distributeur auprès duquel vous avez acheté ce produit.

## EN

- Check that the product is not damaged before handling.  
- Do not expose the product to high heat. Do not throw into fire.  
- Do not look directly at the light source.  
- Clean the product regularly using a soft, slightly damp, lint-free cloth.  
- Keep the product out of the reach of children.  
Be sure to respect the charging current and voltage. Do not throw the battery or product into fire (risk of explosion).  
- This product is classified IP67: completely protected against dust and protected against immersion for 30 minutes up to 1m deep.  
2-year legal warranty from the date of purchase against manufacturing defects, failures and malfunctions of the product subject to use in accordance with the intended purpose of the product and subject to installation in accordance with the rules of the art and the information in this user manual.  
For a better experience, we have therefore extended the warranty for this product to 1 year, for a total of 3 years. For the warranty to be applicable, the product must have been installed, used, cleaned and maintained in accordance with the instructions in the manual. Any modification to the product is not covered by the warranty. To file a claim under this warranty, you must present proof of purchase (receipt, invoice or any other proof admissible under applicable law).  
Keep your proof of purchase in a safe place. The warranty does not apply to used products or display models. Unless otherwise provided by applicable law, any replacement product provided under this warranty will only be guaranteed until the expiry of the initial warranty period.  
This warranty is valid in the country where you purchased this product. Any warranty claim must be addressed

## DE

- Überprüfen Sie vor der Handhabung, dass das Produkt nicht beschädigt ist.  
- Setzen Sie das Produkt keiner hohen Hitze aus. Nicht ins Feuer werfen.  
- Schauen Sie nicht direkt in die Lichtquelle.  
- Reinigen Sie das Produkt regelmäßig mit einem weichen, leicht feuchten, fusselfreien Tuch.  
- Bewahren Sie das Produkt außerhalb der Reichweite von Kindern auf.  
Beachten Sie unbedingt den Ladestrom und die Ladenspannung. Werfen Sie den Akku oder das Produkt nicht ins Feuer (Explosionsgefahr).  
-Dieses Produkt ist IP67-klassifiziert: vollständig staubgeschützt und 30 Minuten lang gegen Eintauchen in bis zu 1 m Tiefe geschützt.  
Gesetzliche Garantie von 2 Jahren ab Kaufdatum auf Herstellungsfehler, Ausfälle und Fehlfunktionen des Produkts, vorausgesetzt, dass das Produkt bestimmungsgemäß verwendet wird und die Installation gemäß den Regeln der Technik und den Informationen in diesem Benutzerhandbuch erfolgt Handbuch.  
Für das bestmögliche Erlebnis haben wir daher die Garantie für dieses Produkt auf 1 Jahr bzw. insgesamt 3 Jahre verlängert.  
Damit die Garantie in Kraft tritt, muss das Produkt gemäß den Anweisungen in der Anleitung installiert, verwendet, gereinigt und gewartet worden sein. Jegliche Modifikation des Produkts fällt nicht unter die Garantie.  
Um einen Anspruch im Rahmen dieser Garantie geltend zu machen, müssen Sie einen Kaufbeleg (Quittung, Kaufrechnung oder einen anderen nach geltendem Recht zulässigen Nachweis) vorlegen.  
Bewahren Sie Ihren Kaufbeleg an einem sicheren Ort auf. Die Garantie gilt nicht für gebrauchte Produkte oder Ausstellungsmodelle. Sofern das geltende Recht nichts anderes vorschreibt, gilt für jedes im Rahmen dieser Garantie bereitgestellte Ersatzprodukt nur eine Garantie bis zum Ablauf des ursprünglichen Garantiezeitraums.  
Diese Garantie gilt in dem Land, in dem Sie dieses Produkt gekauft haben. Etwasige Garantieansprüche sollten direkt an

## IT

- Verificare che il prodotto non sia danneggiato prima di maneggiarlo.  
- Non esporre il prodotto a fonti di calore elevate. Non gettare nel fuoco.  
- Non guardare direttamente la fonte di luce.  
- Pulire regolarmente il prodotto utilizzando un panno morbido, leggermente umido e privo di pelucchi.  
- Tenere il prodotto fuori dalla portata dei bambini.  
Assicurati di rispettare la corrente e la tensione di carica. Non gettare la batteria o il prodotto nel fuoco (rischio di esplosione).  
-Questo prodotto è classificato IP67: completamente protetto contro la polvere e protetto contro l'immersione per 30 minuti fino a 1 m di profondità.  
Garanzia legale di 2 anni dalla data di acquisto contro difetti di fabbricazione, guasti e malfunzionamenti del prodotto soggetto ad utilizzo conforme alla destinazione d'uso del prodotto e soggetto ad installazione a regola d'arte e alle informazioni presenti in questa utenza manuale.  
Per la migliore esperienza possibile, abbiamo quindi esteso la garanzia di questo prodotto a 1 anno, o 3 anni in totale. Affinché la garanzia sia applicabile, il prodotto deve essere stato installato, utilizzato, pulito e sottoposto a manutenzione in conformità con le istruzioni riportate nelle istruzioni. Qualsiasi modifica al prodotto non è coperta dalla garanzia.  
Per presentare un reclamo ai sensi della presente garanzia, è necessario presentare la prova di acquisto (ricevuta, fattura di acquisto o qualsiasi altra prova ammissibile ai sensi della legge applicabile).  
Conserva la prova d'acquisto in un luogo sicuro. La garanzia non si applica ai prodotti usati o ai modelli da esposizione. Salvo diversamente richiesto dalla legge applicabile, qualsiasi prodotto sostitutivo fornito ai sensi della presente garanzia sarà garantito solo fino alla scadenza del periodo di garanzia originale.

La garantie est limitée à la réparations ou au remplacement des pièces reconnues comme défectueuses. Elle ne couvre, en aucun cas les frais annexes (déplacements, main d'oeuvre) et les dommages directs et indirects. Sauf indication contraire prévue par la loi en vigueur, cette garantie ne couvre pas les coûts des accessoires (transport, expédition, frais d'interventions d'installation ou de désinstallation, main d'oeuvre etc...).  
Cette garantie ne couvre pas les défauts et dommages causés par l'usure normale ni les dommages résultant d'une utilisation non conforme, d'une installation ou assemblage défectueux, d'une mauvaise utilisation.  
Certains risques ne sont pas couverts par la garantie; ci-dessous quelques exemples d'exclusions (liste non exhaustive):  
Tout dommage résultant d'un impact environnemental : surtension, fluctuations de courant ou de réseau, humidité, chaleur, poussière, surfaces oxydées, températures extrêmes, orage, inondation, grêle, etc...Arlux vous recommande de déclarer votre kit solaire auprès de votre assurance.  
Montage et installation inappropriés du produit ainsi que son réglage.  
Maintenance insuffisante du produit et de ses pièces.  
Usure du produit ou de ses pièces en raison de leur usage inhabituel.  
Utilisation non prévue du produit ou de ses pièces.  
Ajouts ou modifications non autorisés du produit ou de ses pièces.  
Tout dommage mécanique résultant d'une mauvaise manipulation, d'une rupture, d'un accident ou d'une réparation non autorisée du produit et de ses pièces.  
Tout dommage provenant d'un emballage et d'une expédition inappropriée du produit lors du retour du produit ou de ses pièces  
Perte des accessoires inclus dans le produit.

directly to the distributor from whom you purchased this product. The warranty is limited to the repair or replacement of parts recognized as defective. It does not cover, under any circumstances, additional costs (travel, labor) and direct and indirect damage. Unless otherwise indicated by the law in force, this warranty does not cover the costs of accessories (transport, shipping, installation or uninstallation intervention costs, labor, etc.).  
This warranty does not cover defects and damage caused by normal wear and tear or damage resulting from improper use, faulty installation or assembly, or improper use.  
Certain risks are not covered by the warranty; below are some examples of exclusions (non-exhaustive list):  
Any damage resulting from an environmental impact: surge, current or network fluctuations, humidity, heat, dust, oxidized surfaces, extreme temperatures, storms, flooding, hail, etc. Arlux recommends that you declare your solar kit to your insurance.  
Inappropriate assembly and installation of the product as well as its adjustment.  
Insufficient maintenance of the product and its parts.  
Wear and tear of the product or its parts due to their unusual use.  
Unintended use of the product or its parts.  
Unauthorized additions or modifications to the product or its parts.  
Any mechanical damage resulting from mishandling, breakage, accident or unauthorized repair of the product and its parts.  
Any damage resulting from improper packaging and shipping of the product when returning the product or its parts  
Loss of accessories included in the product.

den Händler gerichtet werden, bei dem Sie dieses Produkt gekauft haben.  
Die Gewährleistung beschränkt sich auf die Reparatur oder den Ersatz der als mangelhaft anerkannten Teile. Sie deckt unter keinen Umständen zusätzliche Kosten (Reise, Arbeit) sowie direkte und indirekte Schäden ab. Sofern das geltende Recht nichts anderes vorsieht, deckt diese Garantie nicht die Kosten für Zubehör (Transport, Versand, Installations- oder Deinstallationskosten, Arbeitskosten usw.) ab.  
Diese Garantie deckt keine Mängel und Schäden ab, die durch normale Abnutzung oder Schäden verursacht werden, die auf unsachgemäßen Gebrauch, fehlerhafte Installation oder Montage oder Missbrauch zurückzuführen sind.  
Einige Risiken sind nicht durch die Garantie abgedeckt; Nachfolgend finden Sie einige Beispiele für Ausschlüsse (nicht erschöpfende Liste):  
Alle Schäden, die durch Umwelteinflüsse entstehen: Überspannung, Strom- oder Netzschwankungen, Feuchtigkeit, Hitze, Staub, oxidierte Oberflächen, extreme Temperaturen, Stürme, Überschwemmungen, Hagel usw. Arlux empfiehlt Ihnen, Ihr Solarset bei Ihrer Versicherung anzumelden.  
Unsachgemäße Montage und Installation des Produkts sowie dessen Einstellung.  
Unzureichende Wartung des Produkts und seiner Teile.  
Verschleiß des Produkts oder seiner Teile durch ungewöhnlichen Gebrauch.  
Unbeabsichtigte Verwendung des Produkts oder seiner Teile.  
Unbefugte Ergänzungen oder Änderungen am Produkt oder seinen Teilen.  
Alle mechanischen Schäden, die auf falsche Handhabung, Bruch, Unfall oder unbefugte Reparatur des Produkts und seiner Teile zurückzuführen sind.  
Jegliche Schäden, die durch unsachgemäße Verpackung und Versand des Produkts bei der Rücksendung des Produkts oder seiner Teile entstehen  
Verlust des im Produkt enthaltenen Zubehörs.

Questa garanzia è valida nel paese in cui hai acquistato questo prodotto. Eventuali richieste di garanzia devono essere presentate direttamente al distributore da cui è stato acquistato questo prodotto.  
La garanzia è limitata alla riparazione o sostituzione delle parti riconosciute difettose. Non copre, in nessun caso, costi aggiuntivi (viaggi, manodopera) e danni diretti e indiretti. Se non diversamente specificato dalla legge applicabile, la presente garanzia non copre i costi degli accessori (costi di trasporto, spedizione, installazione o disinstallazione, manodopera, ecc.).  
Questa garanzia non copre difetti e danni causati dalla normale usura o danni derivanti da uso improprio, installazione o assemblaggio difettosi o uso improprio.  
Alcuni rischi non sono coperti dalla garanzia; Di seguito alcuni esempi di esclusioni (elenco non esaustivo):  
Qualsiasi danno derivante dall'impatto ambientale: sovratensione, fluttuazioni di corrente o di rete, umidità, calore, polvere, superfici ossidate, temperature estreme, tempeste, inondazioni, grandine, ecc. Arlux ti consiglia di dichiarare il tuo kit solare alla tua assicurazione.  
Assemblaggio e installazione impropri del prodotto nonché la sua regolazione.  
Manutenzione insufficiente del prodotto e delle sue parti.  
Usura del prodotto o di sue parti dovuta ad un uso insolito.  
Uso non previsto del prodotto o delle sue parti.  
Aggiunte o modifiche non autorizzate al prodotto o a sue parti.  
Qualsiasi danno meccanico derivante da uso improprio, rottura, incidente o riparazione non autorizzata del prodotto e delle sue parti.  
Qualsiasi danno derivante da imballaggio e spedizione inadeguati del prodotto in caso di restituzione del prodotto o di sue parti  
Perdita degli accessori inclusi nel prodotto.

## ES

- Comprobar que el producto no esté dañado antes de su manipulación.
- No exponer el producto a altas temperaturas. No tirar al fuego.
- No mire directamente a la fuente de luz.
- Limpie el producto periódicamente con un paño suave, ligeramente húmedo y sin pelusa.
- Mantener el producto fuera del alcance de los niños.

Asegúrese de respetar la corriente y el voltaje de carga. No arroje la batería ni el producto al fuego (riesgo de explosión).

-Este producto tiene clasificación IP67: completamente protegido contra el polvo y protegido contra inmersión durante 30 minutos hasta 1m de profundidad.

Garantía legal de 2 años a partir de la fecha de compra contra defectos de fabricación, fallos y mal funcionamiento del producto sujeto a uso de acuerdo con el fin previsto del producto y sujeto a instalación de acuerdo con las reglas del arte y la información de este usuario. manual.

Por lo tanto, para obtener la mejor experiencia posible, hemos ampliado la garantía de este producto a 1 año, o 3 años en total.

Para que la garantía sea aplicable, el producto debe haber sido instalado, utilizado, limpiado y mantenido de acuerdo con las instrucciones del manual. Cualquier modificación al producto no está cubierta por la garantía.

Para presentar un reclamo bajo esta garantía, deberá presentar comprobante de compra (recibo, factura de compra o cualquier otro comprobante admisible según la ley aplicable).

Guarde su comprobante de compra en un lugar seguro. La garantía no aplica para productos usados o modelos de exhibición. A menos que la ley aplicable exija lo contrario, cualquier producto de reemplazo proporcionado bajo esta garantía estará garantizado solo hasta el vencimiento del periodo de garantía original.

Esta garantía es válida en el país donde compró este producto. Cualquier reclamo de garantía debe realizarse

## PL

- Przed użyciem sprawdzić, czy produkt nie jest uszkodzony.
- Nie wystawiaj produktu na działanie wysokiej temperatury. Nie wrzucaj do ognia.
- Nie patrz bezpośrednio na źródło światła.
- Regularnie czyść produkt za pomocą miękkiej, lekko zwilżonej i niestrzępiącej się szmatki.
- Przechowywać produkt w miejscu niedostępnym dla dzieci.

Należy przestrzegać prądu i napięcia ładowania. Nie wrzucaj baterii ani produktu do ognia (ryzyko eksplozji).

-Ten produkt ma klasę IP67: jest całkowicie chroniony przed kurzem i chroniony przed zanurzeniem na głębokość do 1 m na 30 minut.

Garantacja prawna 2 lata od daty zakupu na wady produkcyjne, awarie i nieprawidłowe działanie produktu pod warunkiem używania go zgodnie z przeznaczeniem produktu i montażu zgodnie z zasadami sztuki i informacjami zawartymi w tym podręczniku podręcznik.

Dlatego też, aby zapewnić jak najlepsze doświadczenia, przedłużyliśmy gwarancję na ten produkt do 1 roku, czyli łącznie 3 lat.

Aby gwarancja miała zastosowanie, produkt musi zostać zainstalowany, używany, czyszczony i konserwowany zgodnie z instrukcjami zawartymi w instrukcji. Wszelkie modyfikacje produktu nie są objęte gwarancją.

Aby złożyć reklamację w ramach niniejszej gwarancji, należy przedstawić dowód zakupu (paragon, fakturę zakupu lub inny dowód dopuszczalny na mocy obowiązującego prawa).

Przechowuj dowód zakupu w bezpiecznym miejscu. Gwarancja nie dotyczy produktów używanych oraz modeli wystawowych. O ile obowiązujące prawo nie stanowi inaczej, każdy produkt zamienny dostarczony w ramach niniejszej gwarancji będzie objęty gwarancją tylko do wygaśnięcia pierwotnego okresu gwarancji.

Niniejsza gwarancja obowiązuje w kraju, w którym zakupiono ten produkt. Wszelkie roszczenia gwarancyjne należy

directamente al distribuidor al que le compró este producto.

La garantía se limita a la reparación o sustitución de piezas reconocidas como defectuosas. No cubre, en ningún caso, costes adicionales (viajes, mano de obra) ni daños directos e indirectos. A menos que la ley aplicable especifique lo contrario, esta garantía no cubre los costos de los accesorios (transporte, envío, costos de instalación o desinstalación, mano de obra, etc.).

Esta garantía no cubre defectos y daños causados por el desgaste normal o daños resultantes de un uso inadecuado, instalación o montaje defectuoso o mal uso.

Algunos riesgos no están cubiertos por la garantía; A continuación se muestran algunos ejemplos de exclusiones (lista no exhaustiva):

Cualquier daño resultante del impacto ambiental: sobretensiones, fluctuaciones de corriente o red, humedad, calor, polvo, superficies oxidadas, temperaturas extremas, tormentas, inundaciones, granizo, etc. Arlux te recomienda declarar tu kit solar a tu seguro.

Montaje e instalación incorrectos del producto así como su ajuste.

Mantenimiento insuficiente del producto y sus piezas.

Desgaste del producto o de sus piezas por uso inusual.

Uso no previsto del producto o sus piezas.

Adiciones o modificaciones no autorizadas al producto o sus piezas.

Cualquier daño mecánico resultante de mal manejo, rotura, accidente o reparación no autorizada del producto y sus piezas.

Cualquier daño resultante de un embalaje y envío inadecuados del producto al devolver el producto o sus piezas.

Pérdida de accesorios incluidos en el producto.

kierować bezpośrednio do dystrybutora, u którego zakupiono ten produkt.

Garantacja ogranicza się do naprawy lub wymiany części uznanych za wadliwe. Nie obejmuje w żadnym wypadku dodatkowych kosztów (podróży, robocizny) oraz szkód bezpośrednich i pośrednich. O ile obowiązujące prawo nie stanowi inaczej, niniejsza gwarancja nie obejmuje kosztów akcesoriów (kosztów transportu, wysyłki, instalacji lub deinstalacji, robocizny itp.).

Niniejsza gwarancja nie obejmuje wad i uszkodzeń spowodowanych normalnym użytkowaniem lub uszkodzeniami wynikającymi z niewłaściwego użytkowania, wadliwej instalacji lub montażu lub niewłaściwego użycia.

Niektóre ryzyka nie są objęte gwarancją; Poniżej znajduje się kilka przykładów wyłączeń (lista nie jest wyczerpująca):

Wszelkie szkody wynikające z oddziaływania środowiska: przepięcia, wahania prądu lub sieci, wilgoć, ciepło, kurz, utlenione powierzchnie, ekstremalne temperatury, burze, powódzie, grad itp. Arlux zaleca zgłoszenie zestawu fotowoltaicznego do ubezpieczenia.

Nieprawidłowy montaż i instalacja produktu oraz jego regulacja.

Niewystarczająca konserwacja produktu i jego części.

Zużycie produktu lub jego części spowodowane nietypowym użytkowaniem.

Niezamierzone użycie produktu lub jego części.

Nieautoryzowane dodatki lub modyfikacje produktu lub jego części.

Wszelkie uszkodzenia mechaniczne wynikające z niewłaściwego obchodzenia się, stłuczenia, wypadku lub nieautoryzowanej naprawy produktu i jego części.

Wszelkie szkody wynikające z niewłaściwego opakowania i wysyłki produktu w przypadku zwrotu produktu lub jego części

Utrata akcesoriów zawartych w produkcie.

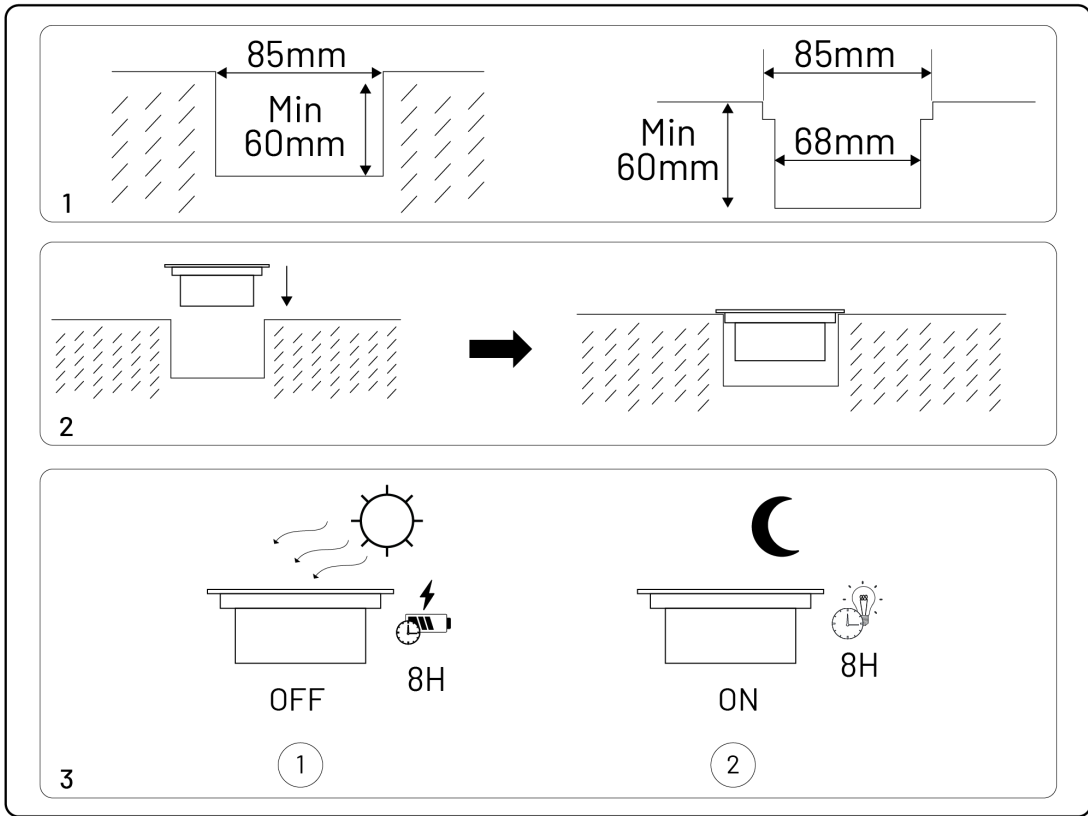

FR: Batterie remplaçable  
 EN: Battery replaceable  
 DE: Batterie austauschbar  
 IT: Batteria sostituibile  
 ES: Batería reemplazable  
 PL: Bateria wymienny

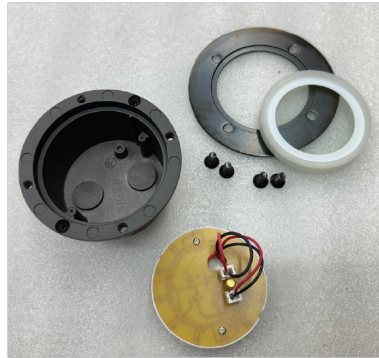

1

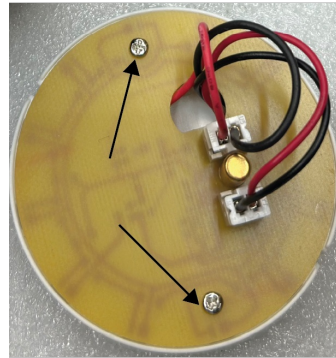

2

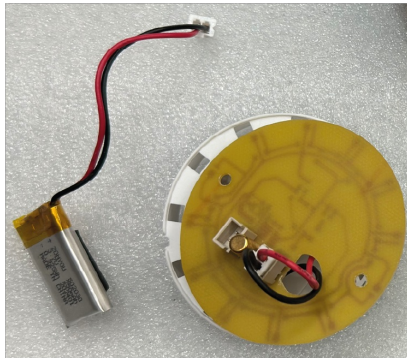

3