



Principales

Gamme de produit	Modicon TM7
Type de produit ou équipement	Bloc d'extension E/S analogiques
Compatibilité de gamme	Modicon LMC058 Modicon M258
Matière du coffret	Plastique
Type de bus	Bus TM7
[Ue] tension assignée d'emploi	24 V CC
Nombre d'entrées/sorties	4
Nombre de bloc entrée/sortie	4 E

Complémentaires

Nombre d'entrées analogiques	4
Type d'entrée analogique	Courant
Plage d'entrée analogique	0...20 mA
Résolution d'entrée analogique	12 bits
Alimentation électrique du capteur	24 V, 500 mA pour tous les canaux avec protection contre surcharge, court-circuit et inversion de polarité
Raccordement électrique	1 connecteur mâle M12 - codage B - 4 voies pour bus IN 1 connecteur femelle M12 - codage B - 4 voies pour bus OUT 4 connecteurs femelles M12 - codage A - 5 voies pour détecteur 1 connecteur mâle M8 - 4 voies pour puissance IN 1 connecteur femelle M8 - 4 voies pour puissance OUT
Signalisation locale	Pour diagnostic du bus 2 LEDs Pour état capteur/actionneur d'alimentation électrique 2 LEDs
Position de montage	Toutes positions
Mode de fixation	Par 2 vis
Poids du produit	0,2 kg

Environnement

Normes	CEI 61131-2
Certifications du produit	GOST-R ATEX II 3g EEx nA II T5 C-Tick cURus
Marquage	CE
Température ambiante de fonctionnement	-10...60 °C
Température ambiante de stockage	-25...85 °C
Humidité relative	5...95 % sans condensation ni chute d'eau
Degré de pollution	2 se conformer à CEI 60664
Degré de protection IP	IP67 se conformer à CEI 61131-2
Altitude de fonctionnement	0...2000 m
Altitude de stockage	0...3000 m
Tenue aux vibrations	7,5 mm amplitude constante (f= 2...8 Hz) se conformer à CEI 60721-3-5 Classe 5M3 2 gn accélération constante (f= 8...200 Hz) se conformer à CEI 60721-3-5 Classe 5M3 4 gn accélération constante (f= 200...500 Hz) se conformer à CEI 60721-3-5 Classe 5M3
Tenue aux chocs mécaniques	30 gn pour 11 ms se conformer à CEI 60721-3-5 Classe 5M3

Tenue aux décharges électrostatiques	6 KV en contact se conformer à EN/CEI 61000-4-2 8 kV dans l'air se conformer à EN/CEI 61000-4-2
Tenue aux champs électromagnétiques rayonnés	10 V/M 0,08...2 Hz se conformer à EN/CEI 61000-4-3 1 V/m 2...2,7 Hz se conformer à EN/CEI 61000-4-3
Tenue aux transitoires rapides	2 KV se conformer à EN/CEI 61000-4-4 (alimentation puissance) 1 KV se conformer à EN/CEI 61000-4-4 (entrée/sortie) 1 kV se conformer à EN/CEI 61000-4-4 (câble blindé)
Tenue aux surtensions pour circuit DC 24 V	1 KV alimentation (mode commun) se conformer à EN/CEI 61000-4-5 0,5 KV alimentation (mode différentiel) se conformer à EN/CEI 61000-4-5 1 KV liens non blindés (mode commun) se conformer à EN/CEI 61000-4-5 0,5 KV liens non blindés (mode différentiel) se conformer à EN/CEI 61000-4-5 1 KV liens blindés (mode commun) se conformer à EN/CEI 61000-4-5 0,5 kV liens blindés (mode différentiel) se conformer à EN/CEI 61000-4-5
Compatibilité électromagnétique	EN/CEI 61000-4-6
Perturbation radiée/conduite	CISPR11

Emballage

Type d'emballage 1	PCE
Nb produits dans l'emballage 1	1
Hauteur de l'emballage 1	5,000 cm
Largeur de l'emballage 1	5,800 cm
Longueur de l'emballage 1	10,600 cm
Poids de l'emballage 1	217,000 g
Type d'emballage 2	S02
Nb produits dans l'emballage 2	24
Hauteur de l'emballage 2	15,000 cm
Largeur de l'emballage 2	30,000 cm
Longueur de l'emballage 2	40,000 cm
Poids de l'emballage 2	5,442 kg

Durabilité de l'offre

Statut environnemental de l'offre	Produit Green Premium
Régulation REACh	Déclaration REACh
Directive RoHS UE	Conformité pro-active (Produit en dehors du scope légal RoHS UE) Déclaration RoHS UE
Sans métaux lourds toxiques	Oui
Sans mercure	Oui
Régulation RoHS Chine	Déclaration RoHS Pour La Chine
Information sur les exemptions RoHS	Oui
Profil environnemental	Profil Environnemental Du Produit
Profil de circularité	Informations De Fin De Vie
DEEE	Sur le marché de l'Union Européenne, le produit doit être mis au rebut selon un protocole spécifique de collecte des déchets et ne jamais être jeté dans une poubelle d'ordures ménagères.
Sans PVC	Oui

Garantie contractuelle

Garantie	18 mois
----------	---------

Bloc d'entrée analogique

Description

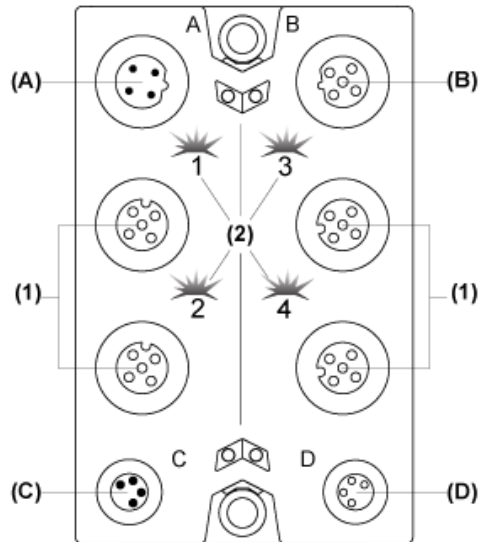

- (A) Connecteur IN du bus TM7
- (B) Connecteur OUT du bus TM7
- (C) Connecteur IN de l'alimentation 24 VCC
- (D) Connecteur OUT de l'alimentation 24 VCC
- (1) Connecteurs d'entrée
- (2) Voyants d'état

Affectations des connecteurs et des voies

Connecteurs d'entrée	Type de voie	Voies
1	Entrée	I0
2	Entrée	I1
3	Entrée	I2
4	Entrée	I3

Bloc TM7 de taille1

Dimensions

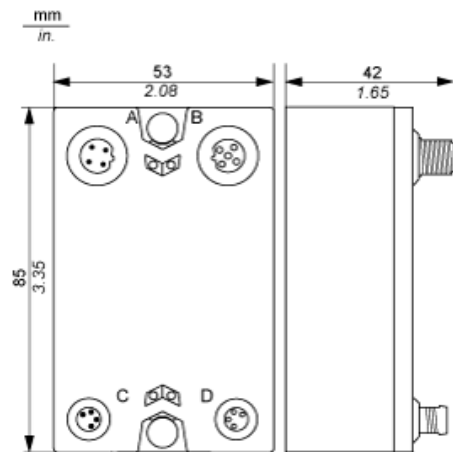

Espacement requis

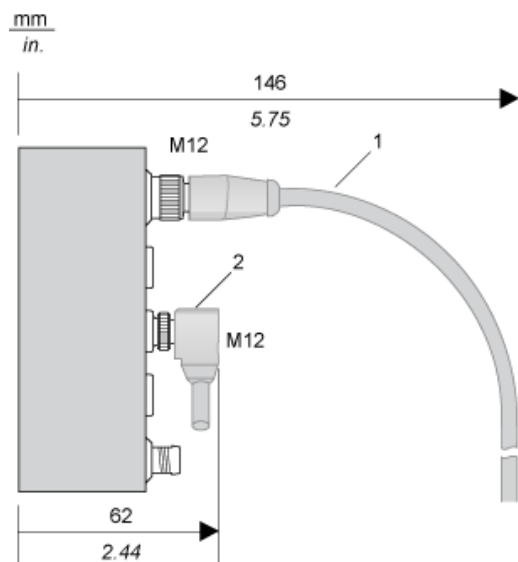

- 1 Câble droit
- 2 Câble coudé

Instructions d'installation

Bloc TM7 sur un cadre en aluminium

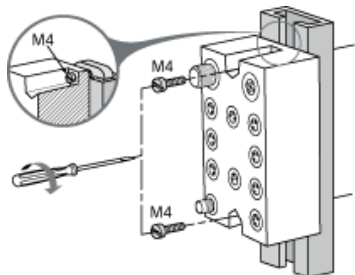

NOTE : Le couple de serrage maximum des vis M4 requises est de 0,6 N.m (5.3 lbf-in).

Bloc TM7 sur un rail DIN

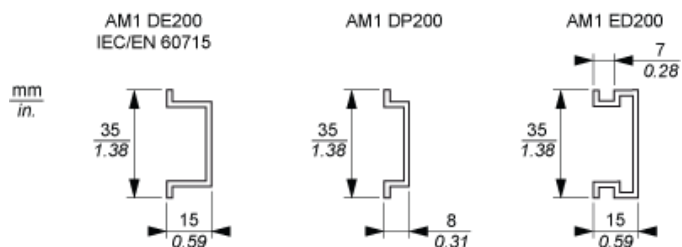

NOTE : Seuls les blocs de taille 1 (la plus petite) peuvent être installés sur un rail DIN avec la plaque de montage TM7ACMP.

Bloc TM7 directement sur la machine

Gabarit de perçage du bloc :

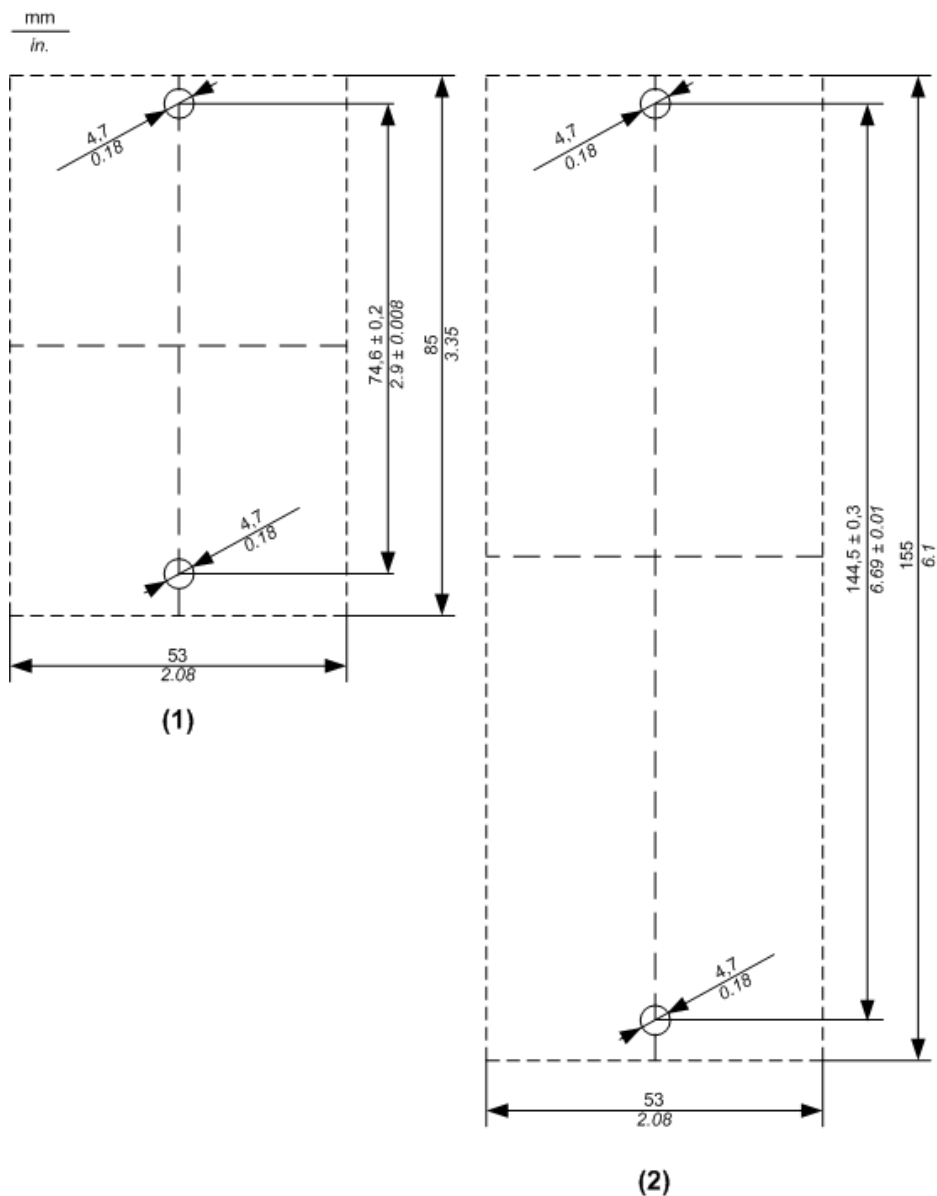

- (1) Taille 1
- (2) Taille 2

L'épaisseur de la plaque d'embase doit être prise en compte lors de la définition de la longueur des vis.

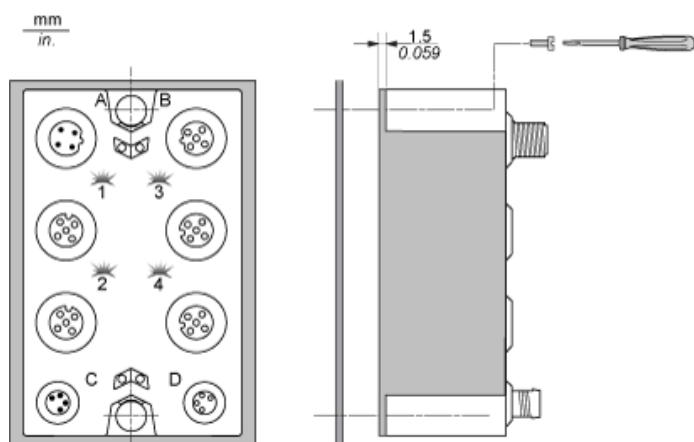

NOTE : Le couple de serrage maximum des vis M4 requises est de 0,6 N.m (5.3 lbf-in).

Schéma de câblage

Brochage des connecteurs d'entrée

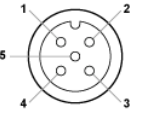
Connexion	Broche	Entrée M12
	1	Alimentation de capteur 24 Vcc
2	Entrée analogique +	
3	0 Vcc	
4	Entrée analogique -	
5	Blindage	

Câblage de l'alimentation

Quand vous fournissez du courant à un bloc d'E/S TM7 au moyen du connecteur OUT d'alimentation 24 Vcc du bloc d'E/S précédent, les deux blocs occupent le même segment d'alimentation d'E/S 24 Vcc. En revanche, si vous connectez une alimentation isolée externe au connecteur IN d'alimentation 24 Vcc d'un bloc d'E/S TM7, vous établissez un nouveau segment d'alimentation d'E/S 24 Vcc commençant par ce bloc d'E/S.

Bloc d'E/S câblé avec une alimentation 24 Vcc externe :

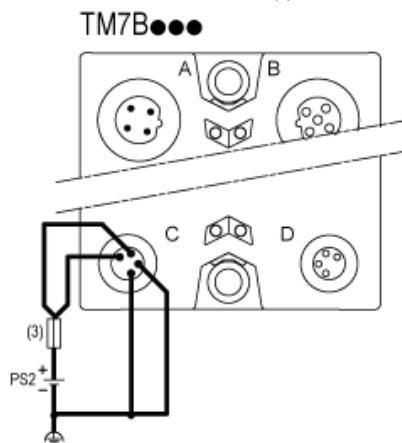

(3) Fusible externe type T à action retardée 8 A max. 250 V
PS2 Alimentation d'E/S isolée externe, 24 Vcc