

EVH5A22N400F

Customer Care Center

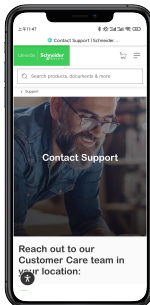

Go2SE



Schneider Charge



Veillez scanner le QR code de Go2SE sur la plaque nominative du produit afin d'obtenir la dernière édition du manuel d'utilisation et de visionner les vidéos d'installation.

Les informations fournies dans ce document contiennent des descriptions générales, des caractéristiques techniques et/ou des recommandations concernant des produits/solutions.

Ce document n'est pas destiné à remplacer une étude détaillée ou un plan de développement ou de représentation opérationnel et propre au site. Il ne doit pas être utilisé pour déterminer l'adéquation ou la fiabilité des produits/solutions pour des applications utilisateur spécifiques. Il incombe à chaque utilisateur individuel d'effectuer, ou de faire effectuer par un professionnel de son choix (intégrateur, spécificateur ou équivalent), l'analyse de risques exhaustive appropriée ainsi que l'évaluation et les tests des produits/solutions par rapport à l'application ou l'utilisation particulière envisagée.

La marque Schneider Electric et toutes les marques de commerce de Schneider Electric SE et de ses filiales mentionnées dans ce document sont la propriété de Schneider Electric SE ou de ses filiales. Toutes les autres marques peuvent être des marques de commerce de leurs propriétaires respectifs.

Ce document et son contenu sont protégés par les lois sur la propriété intellectuelle applicables et sont fournis à titre d'information uniquement. Aucune partie de ce document ne peut être reproduite ou transmise sous quelque forme ou par quelque moyen que ce soit (électronique, mécanique, photocopie, enregistrement ou autre), à quelque fin que ce soit, sans l'autorisation écrite préalable de Schneider Electric.

Schneider Electric n'accorde aucun droit ni aucune licence d'utilisation commerciale de ce document ou de son contenu, sauf dans le cadre d'une licence non exclusive et personnelle, pour le consulter tel quel.

Schneider Electric se réserve le droit d'apporter à tout moment des modifications ou des mises à jour relatives au contenu de ce document ou à son format, sans préavis.

Les équipements électriques doivent être installés, exploités et entretenus par un personnel qualifié. Schneider Electric décline toute responsabilité quant aux conséquences de l'utilisation de cet appareil.

Sécurité

Informations importantes



Lisez ces instructions attentivement et examinez l'équipement pour vous familiariser avec l'appareil avant d'essayer de l'installer, de le faire fonctionner ou d'en effectuer l'entretien. Les messages spéciaux suivants peuvent apparaître dans cette documentation ou sur l'équipement pour avertir de dangers potentiels ou pour attirer l'attention sur des informations qui clarifient ou simplifient une procédure.



L'ajout de ce symbole à une étiquette de sécurité « Danger » ou « Avertissement » dénote l'existence d'un risque électrique susceptible de provoquer des blessures corporelles si les instructions ne sont pas respectées.



Ceci est le symbole d'alerte de sécurité. Il est utilisé pour vous avertir des risques potentiels de blessures. Respectez tous les messages de sécurité qui suivent ce symbole afin de prévenir tout risque de blessure ou de décès.

▲ DANGER

DANGER indique une situation dangereuse qui, si elle n'est pas évitée, **causera la mort** ou des blessures graves.

▲ AVERTISSEMENT

AVERTISSEMENT indique une situation dangereuse qui, si elle n'est pas évitée, **peut entraîner** la mort ou des blessures graves.

▲ ATTENTION

ATTENTION indique une situation dangereuse qui, si elle n'est pas évitée, **peut entraîner** des blessures mineures ou modérées.

AVIS

AVIS est utilisé pour aborder des pratiques qui ne sont pas liées à des blessures physiques.





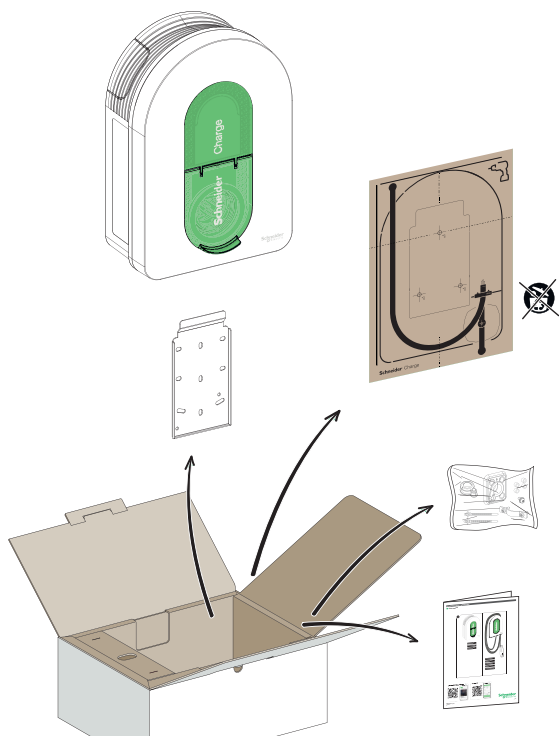

VEUILLEZ NOTER

- L'installation, l'entretien et le remplacement éventuel de cet appareil ne doivent être effectués que par un électricien qualifié.
- Cet appareil ne doit pas être réparé.
- Toutes les réglementations locales, régionales et nationales applicables doivent être observées lors de l'installation, de l'utilisation, de l'entretien et du remplacement de cet appareil.
- Cet appareil ne doit pas être installé si, lors de son déballage, vous constatez qu'il est endommagé.
- Schneider Electric ne peut être tenu pour responsable en cas de non-respect des instructions contenues dans ce document et dans les documents auxquels il fait référence.
- Les instructions de service doivent être respectées pendant toute la durée de vie de cet appareil.

Symbole	Contenu
	<ul style="list-style-type: none">■ Risque électrique<ul style="list-style-type: none">□ L'équipement doit être installé, mis en service, entretenu et réparé uniquement par du personnel qualifié.□ L'installation doit être conforme aux normes en vigueur et aux réglementations locales.□ Consultez la section « Installation » page 6 pour plus de détails.■ Risque électrique / risque d'incendie<ul style="list-style-type: none">□ La borne de recharge, le câble et le connecteur doivent être régulièrement inspectés pour détecter tout dommage potentiel (inspection visuelle).□ Si la borne de recharge est endommagée, elle doit être immédiatement éteinte et remplacée.□ N'effectuez aucune opération de maintenance sur l'équipement.□ N'ouvrez pas et ne modifiez pas la borne de recharge.□ N'enlevez pas les signes tels que les symboles de sécurité, les avertissements, les plaques signalétiques, les panneaux ou les marquages.■ N'utilisez pas de câble de rallonge pour connecter la borne de recharge au véhicule électrique.■ Ne connectez aucun autre type de dispositif à la borne de recharge (outils électriques, etc.). Ne branchez que des véhicules électriques ou leur équipement de charge.■ Ne débranchez pas le connecteur en tirant sur le câble. Tenez le connecteur dans votre main pour le débrancher du véhicule électrique.■ Ne pliez pas, ne pressez pas et n'inclinez pas le connecteur au point de l'endommager mécaniquement.■ Évitez que le connecteur n'entre en contact avec une source de chaleur, de la saleté ou de l'eau.■ Lorsque vous utilisez une borne de recharge intégrée pour recharger votre voiture électrique, veuillez lire attentivement les conseils et les instructions du véhicule. <p>Le non respect des consignes de sécurité peut provoquer la mort, des blessures et des dommages à l'équipement.</p>
	<ul style="list-style-type: none">■ Ne nettoyez jamais la borne de recharge en l'aspergeant d'eau (Tuyau d'arrosage, nettoyeurs haute pression, etc.).

1 Contents



	Joint d'étanchéité		Petit joint ⁽³⁾
	Ziptec x 2		Grand joint ⁽⁴⁾
	Entretoise x 4 ⁽¹⁾		Grand pont de serrage ⁽⁴⁾
	Torx M4 * 10 ⁽²⁾		

- (1) Utilisé uniquement pour l'installation sur un mur irrégulier
 (2) Vis de rechange
 (3) Utilisé pour le câble d'alimentation 10-20 mm
 (4) Utilisé pour le câble d'alimentation 20-23 mm

2 Caractéristiques

2.1 Données générales

- Indice de protection contre les infiltrations : IP55 (IEC 60529)
- Indice de protection contre les chocs : IK10 (IEC 62262)
- Prise pour câble T2 selon IEC 62196-1 et IEC 62196-2
- Température de fonctionnement :
 - -30°C à +50°C pour 7,4kW(1P 32A) Schneider Charge avec prise T2S (-22°F à +122°F) (jusqu'à 55°C /131°F avec déclassement)
 - -30°C à +55°C pour 11kW(3P 16A) Schneider Charge avec prise T2S (-22°F à +131°F)
 - -30°C à +45°C pour 22kW(3P 32A) Schneider Charge avec prise T2S (-22°F à +113°F) (jusqu'à 55°C /131°F avec déclassement)
- Température de stockage : -40°C à +85°C (-40°F à +185°F)
- Humidité relative : 5-95%
- Tension nominale (selon le modèle) :
 - Pour 7,4 kW : 220-240V AC +/- 10 %, 50/60 Hz
 - Pour 11 kW/22 kW : 380-415V AC +/- 10 %, 50/60 Hz
- Courant de charge nominal : 32 A pour 7,4 kW, 16 A pour 11 kW et 32 A pour 22 kW
- Précision de la mesure du courant, de la tension et de la puissance : 1%
- Schéma du système de prise de terre : TN-S, TN-C-S, TT, IT (seulement 220-240V, mono-phasé)
- Conçu pour une utilisation à l'intérieur et à l'extérieur
- OCPP 1,6J
- Fonction Wi-Fi 2,4 GHz
 - Bandes de fréquences opérationnelles : 2412MHz - 2472MHz
 - Puissance de sortie RF maximale : moins de 20 dBm (18,25 dBm)
- 1 port Ethernet

2.2 Certification

- IEC/EN 61851-1
- IEC 61851-21 - 2
- EN 61000-6-1
- EN 61000-6-3
- EN 300328
- EV Ready

2.3 Environnement

- Conforme à la directive européenne RoHS
- Conforme à la réglementation européenne REACH

3 Déclaration relative aux fonctionnalités sans fil

Pour l'Europe (où le marquage CE est applicable) :

Par la présente, Schneider Electric Industries, déclare que cette borne de recharge pour véhicules électriques Schneider Charge est conforme aux exigences essentielles et aux autres dispositions pertinentes des directives relatives aux équipements radioélectriques RED 2014/53/EU.

La déclaration de conformité UE pour l'offre Schneider Charge (EV23101601) peut être téléchargée sur : se.com/docs.

- Wi-Fi:
 - Bandes de fréquences opérationnelles : 2412MHz - 2472MHz
 - Puissance de sortie RF maximale : moins de 20 dBm (18,25 dBm).

4 Schéma électrique

⚠ ⚠ DANGER

HAZARD OF ELECTRIC SHOCK, EXPLOSION OR ARC FLASH

Do not install automatic reset systems on the residual current protection device.

- Débranchez l'alimentation principale avant d'intervenir sur la borne de recharge.
- Utilisez un testeur de tension de calibre approprié.
- Ne mettez pas la borne de recharge sous tension si la résistance de terre mesurée est supérieure au seuil défini dans les réglementations applicables.
- Connexion à un déclencheur à minimum de tension (MNx). Il n'est pas fourni avec la borne de recharge.
- Ne vous connectez pas à une prise de terre IT si la tension est supérieure à 240Vac
- Installez les protections contre les surintensités et les courants résiduels en amont de la borne de recharge.
- N'utilisez pas de système de réarmement automatique du disjoncteur différentiel.

Failure to follow these instructions will result in death or serious injury.

220-240V mono-phasé

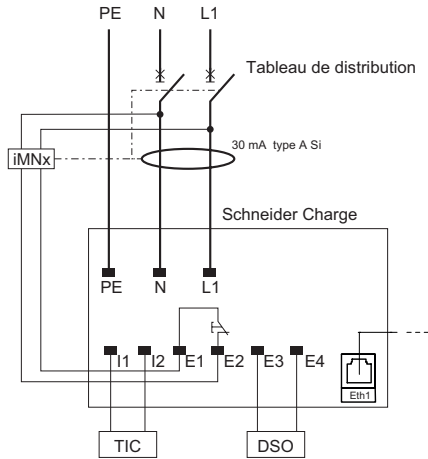

380-415V triphasé

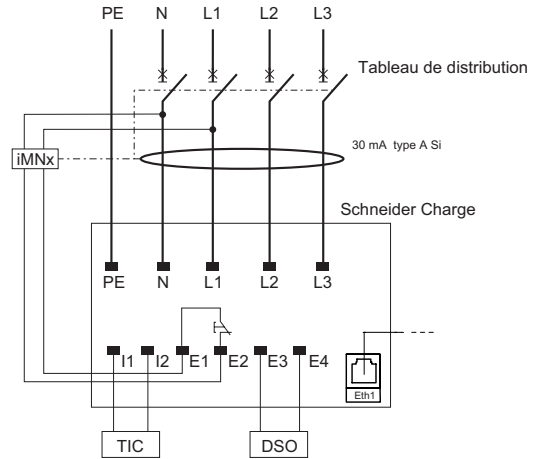

i Assurez-vous que le fil de la prise de terre est raccordé de manière fiable.

220-240V mono-phasé Sans Neutre*

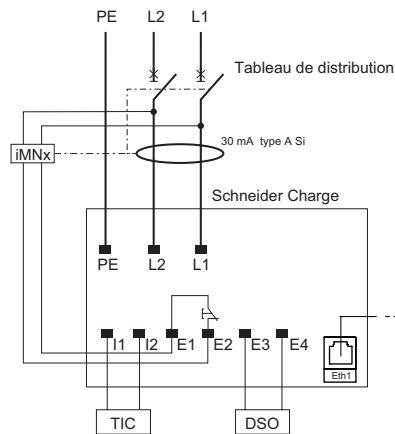

* Pour une application dans le réseau électrique IT

i Assurez-vous que le fil de la prise de terre est raccordé de manière fiable.

iMNx : Déclencheur à minimum de tension

5 Installation

⚠ ⚠ DANGER

RISQUE DE CHOC ÉLECTRIQUE, D'EXPLOSION OU D'ARC ÉLECTRIQUE

N'installez pas la borne de recharge dans un environnement explosif.

Le non-respect de ces instructions peut entraîner la mort ou des blessures graves.

⚠ AVERTISSEMENT

RISQUE D'ENDOMMAGEMENT DE LA STATION DE RECHARGE

- N'effectuez pas l'installation à l'extérieur par temps pluvieux sans protection contre la pluie.
- Protéger la borne de recharge de la poussière et de l'eau pendant la fixation du support.
- Fixez la borne de recharge sur une surface plane.
- Utilisez des vis, des rondelles et des chevilles adaptées au matériau du mur.
- L'épaisseur de la tête de vis doit être inférieure à 5,5 mm.

En cas de non-respect de ces instructions, il y a risque de décès, de blessures graves ou d'endommagement de l'équipement.

5 Installation

5.1 Fixation murale

i Assurez-vous qu'il y a suffisamment d'espace sur le côté droit de la position de montage pour actionner le bouton latéral et observer le LED latéral.

Entrée de câble par le bas

Entrée de câble à par le mur

Entrée de câble par le haut

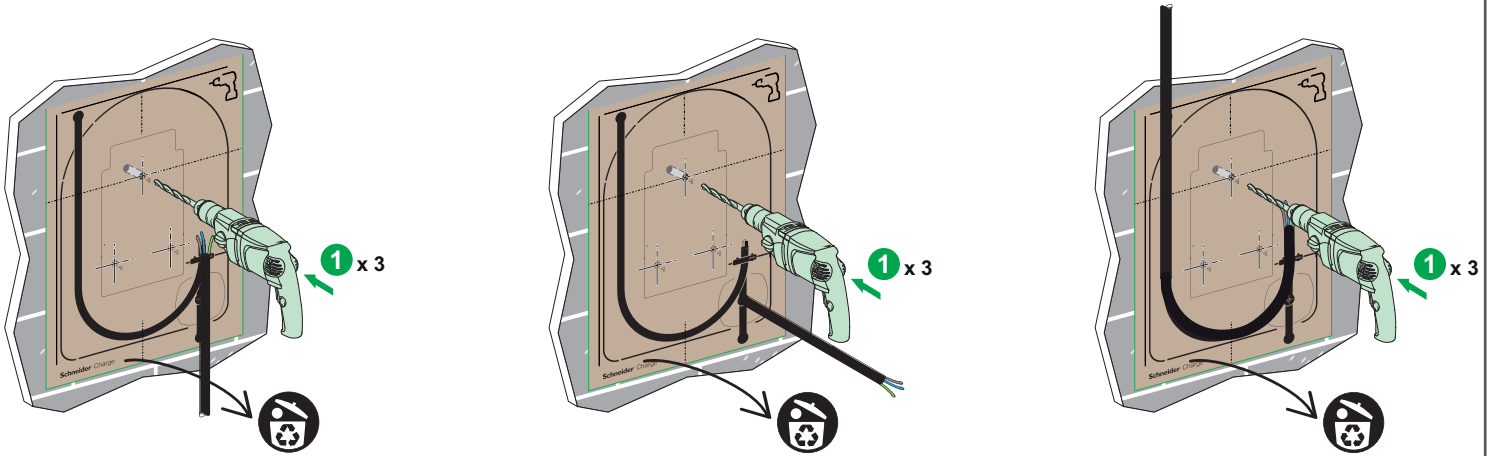

i Utilisez des entretoises  si votre mur est irrégulier.

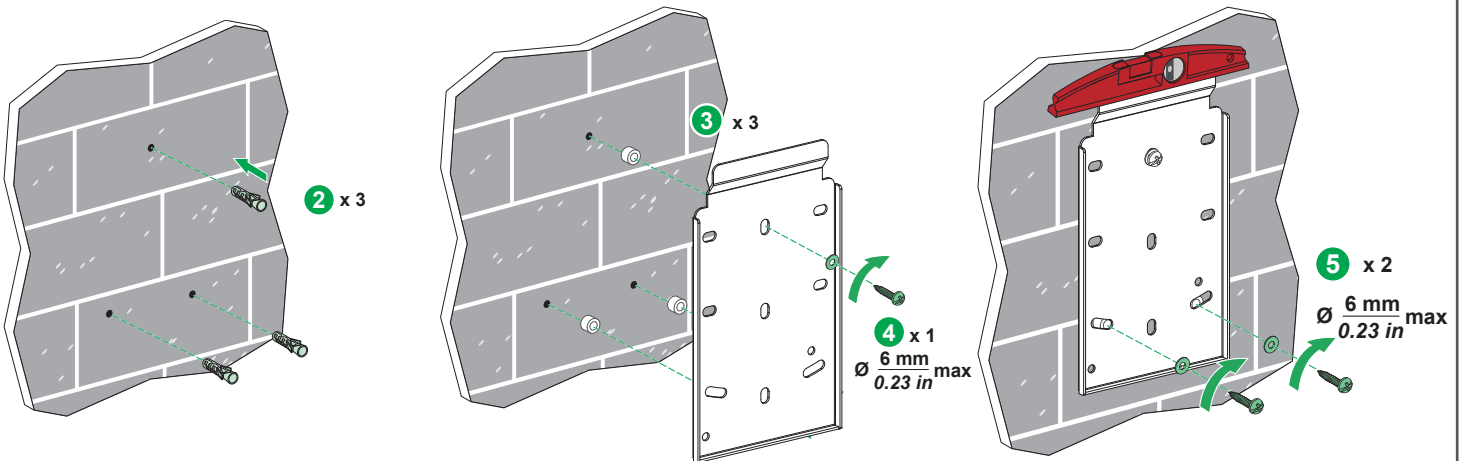

i Si le câble d'alimentation entre par le haut, veuillez ouvrir ce trou.

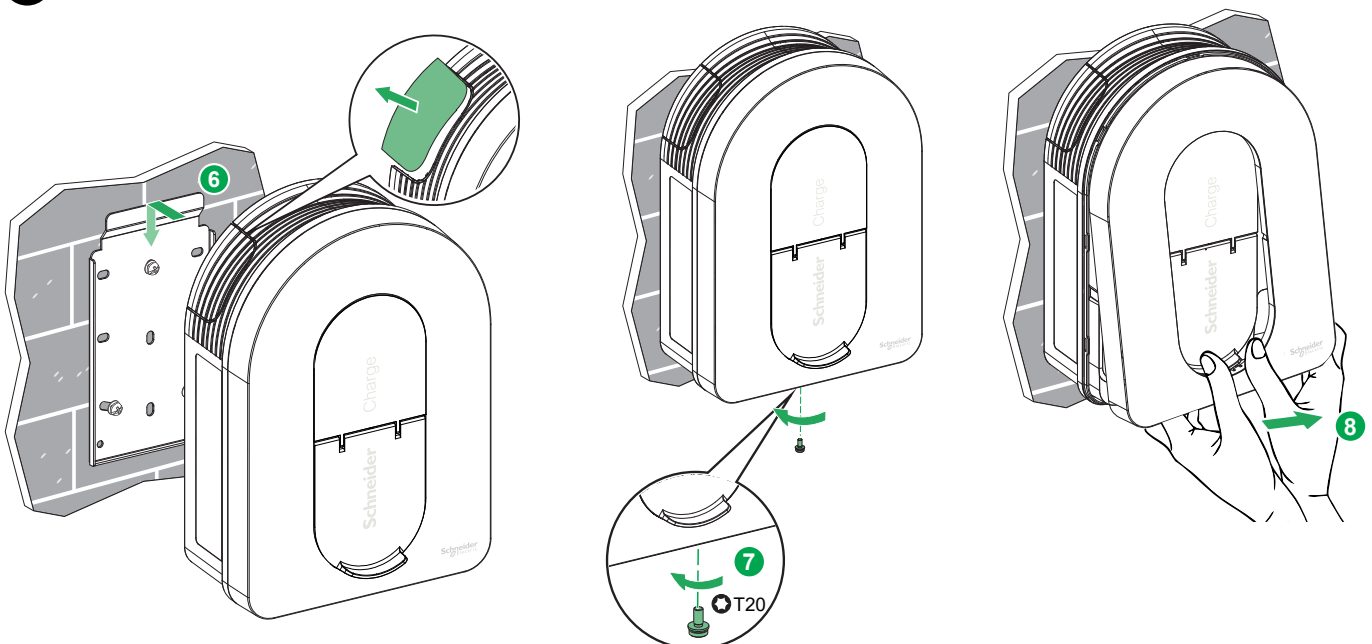

5 Installation

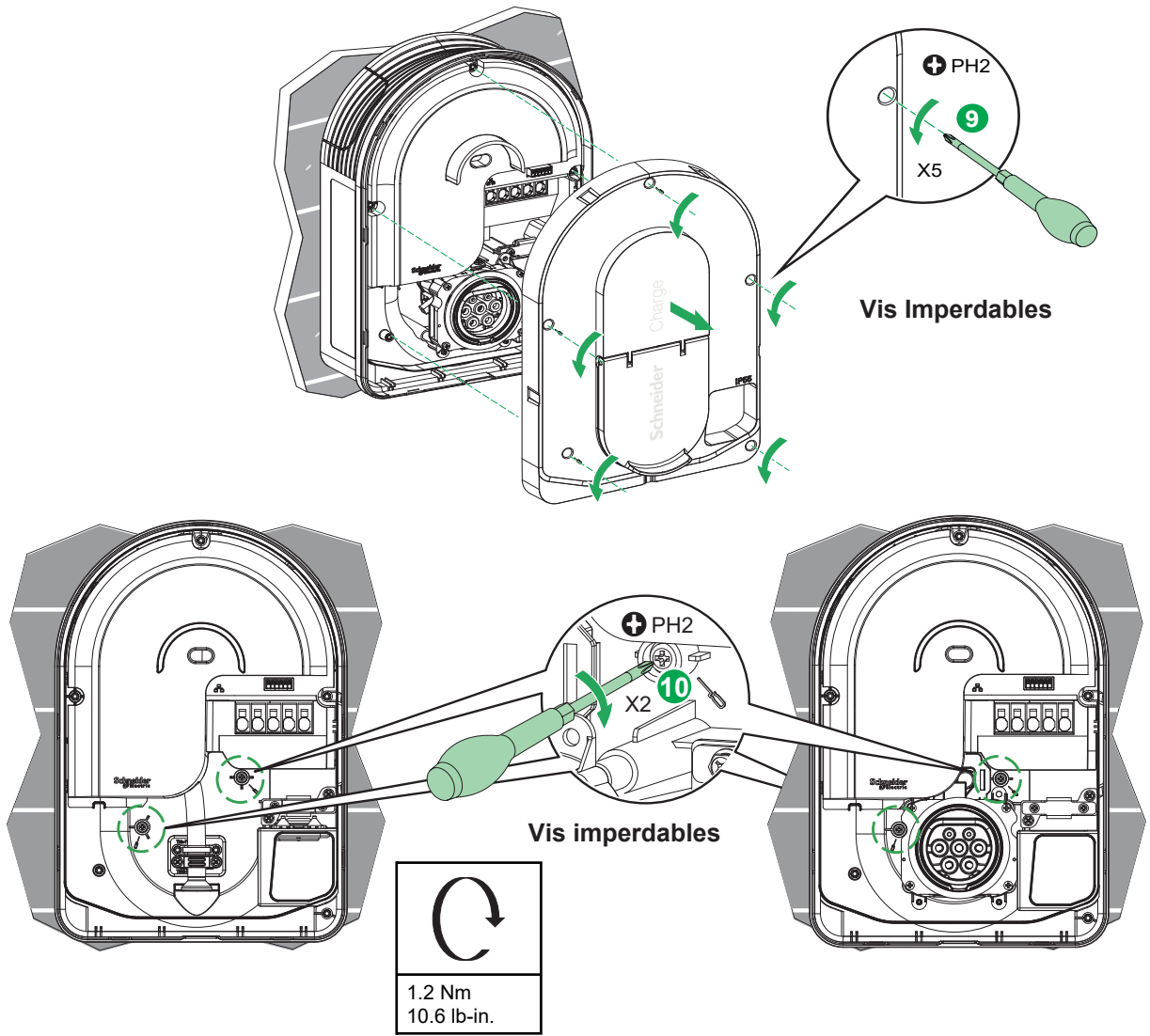

5.2 Câblage

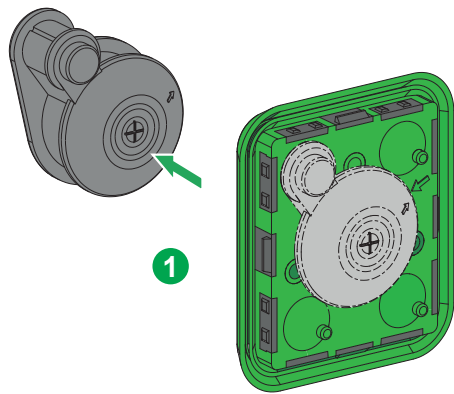

i Choisissez le joint en fonction du diamètre du câble d'alimentation.
Si vous choisissez un joint de petite taille, découpez le trou en fonction du diamètre de votre câble.

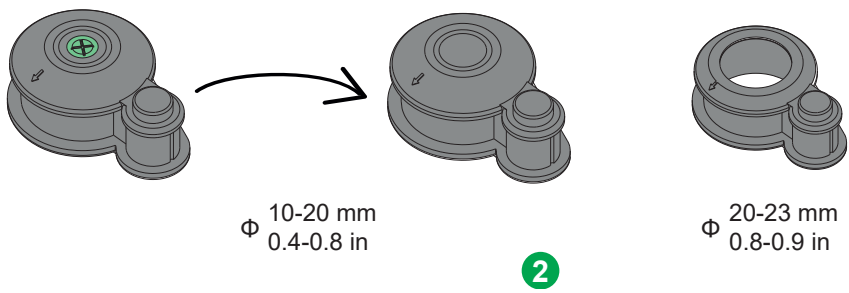

5 Installation

5.2 Câblage

i Sautez les étapes 3-7, 11 si vous n'utilisez pas de câble Ethernet.

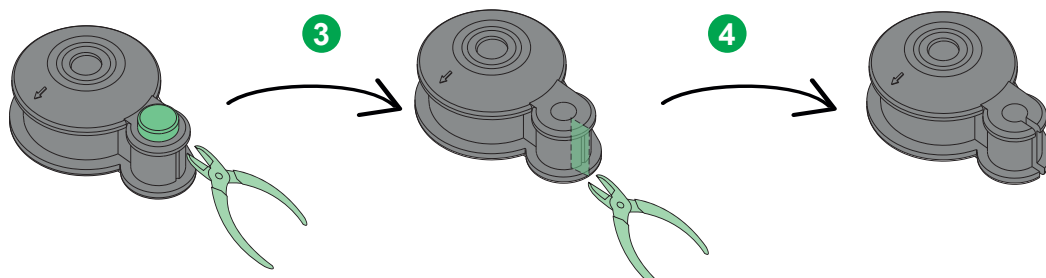

i N'inversez pas le sens du joint.

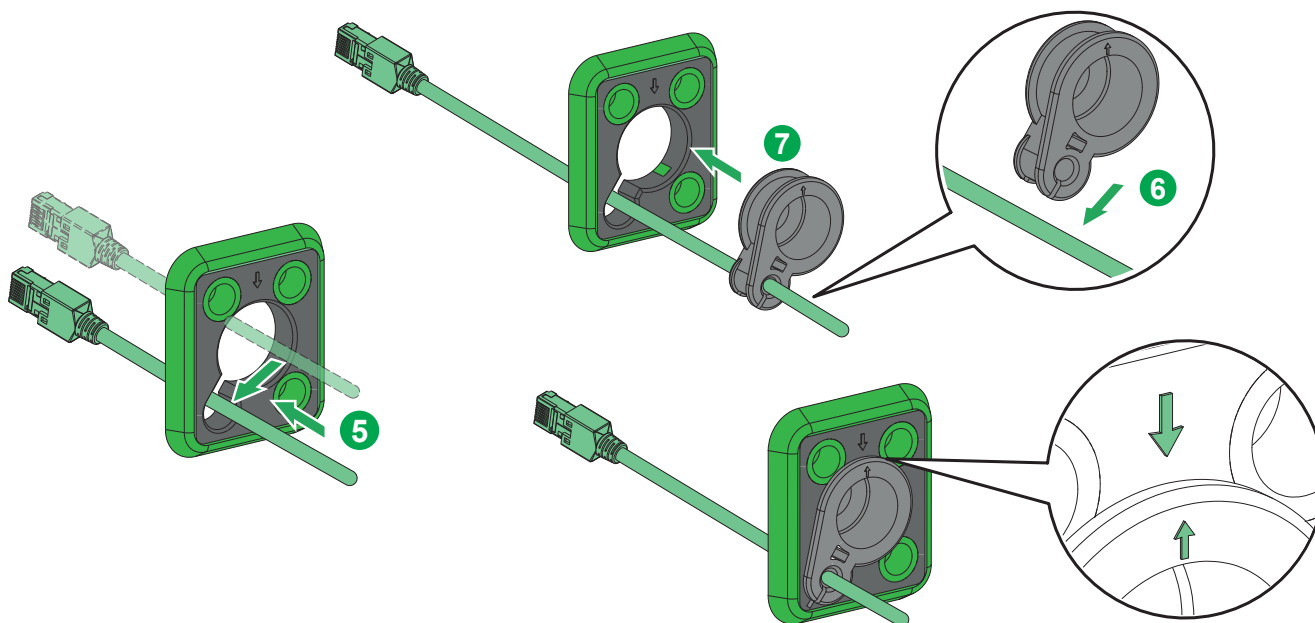

i Sautez l'étape 8 si vous n'utilisez pas l'iMNx/TIC/DSO.

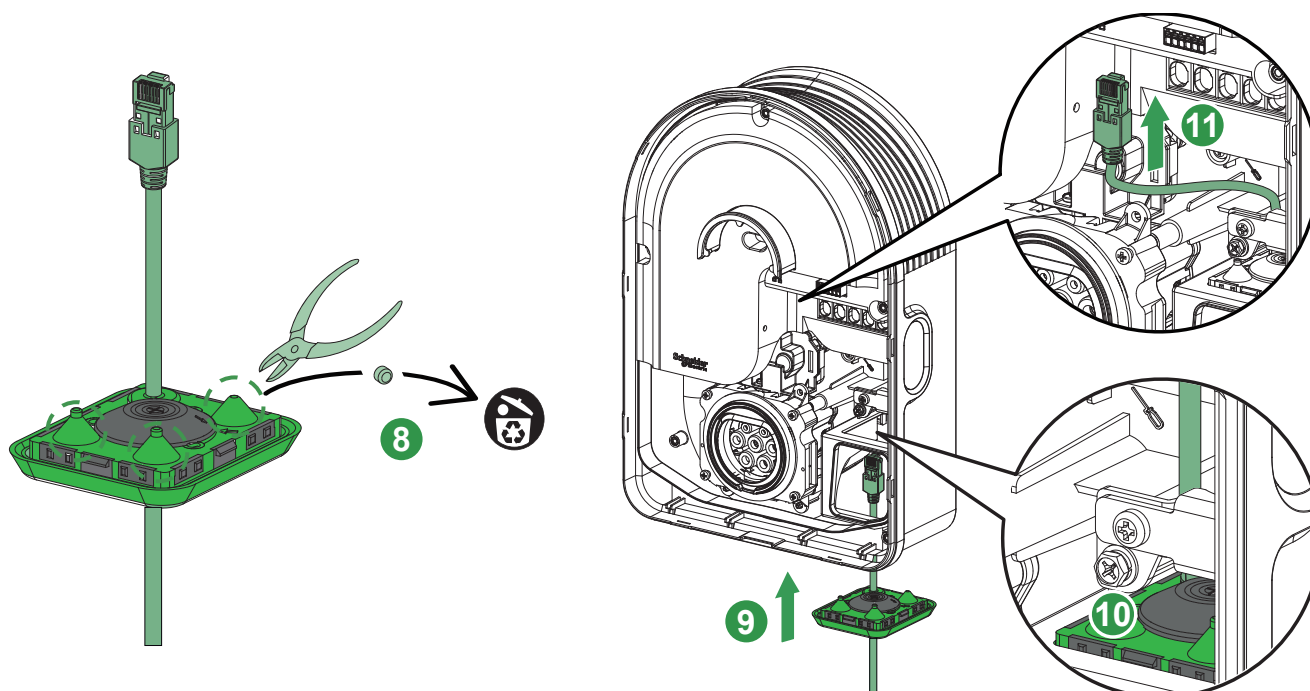

Acheminement des câbles

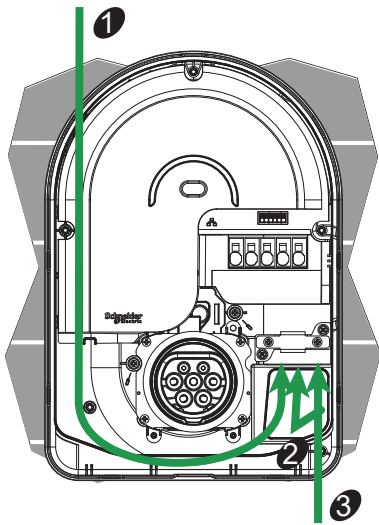

Trois possibilités de câblage

- ❶ Entrée de câble par le haut
- ❷ Entrée de câble à travers le mur
- ❸ Entrée de câble par le bas

Diamètre du câble : 10-20mm

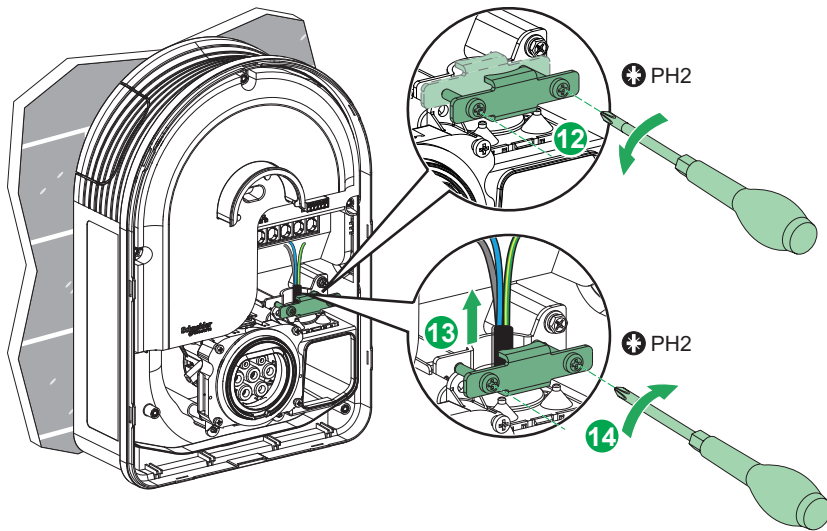

Diamètre du câble : 20-23mm

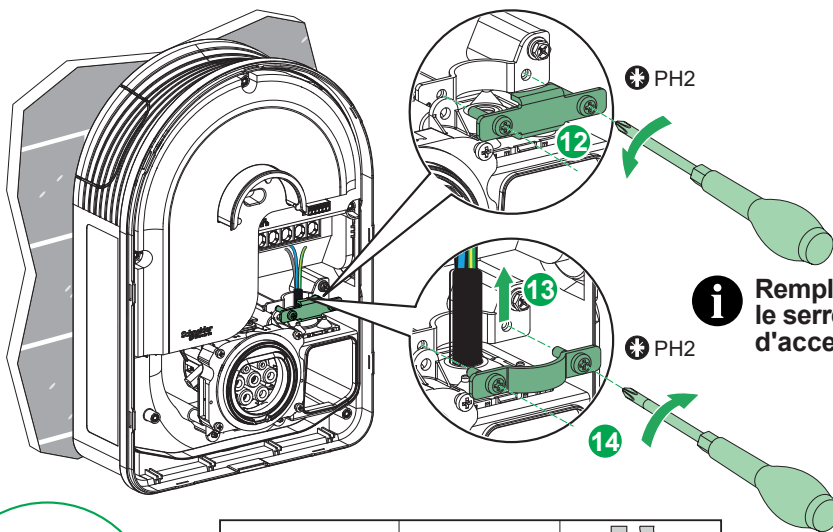

Cié de serrage	Section du câble	
Câble flexible	2.5-10 mm ² AWG 13.2-7	19 mm 0.75 in
Câble rigide	2.5-10 mm ² AWG 13.2-7	19 mm 0.75 in

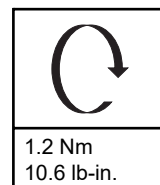

Câblage iMNX/TIC/DSO

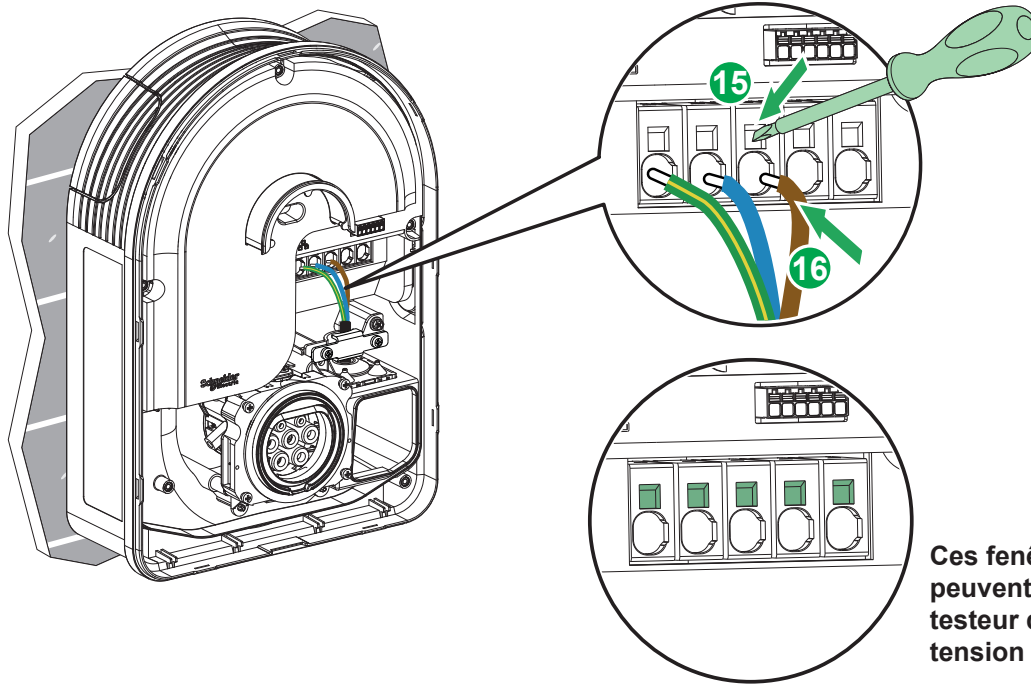

Ces fenêtres de position peuvent être utilisées par le testeur d'absence de tension (VAT).

AVIS

ÉQUIPEMENT INOPÉRANT

- Les bornes DSO ne doivent être connectées qu'à des contacts secs hors tension.
 - Les bornes iMNx de la borne de recharge ne doivent être connectées qu'aux bornes E1 E2 iMNx ou MNx, à l'exclusion de tout autre dispositif de déclenchement.
- Le non-respect de ces instructions peut causer des dommages à l'équipement.

i Sauter l'étape 17-19 si vous n'utilisez pas l'iMNX/TIC/DSO.

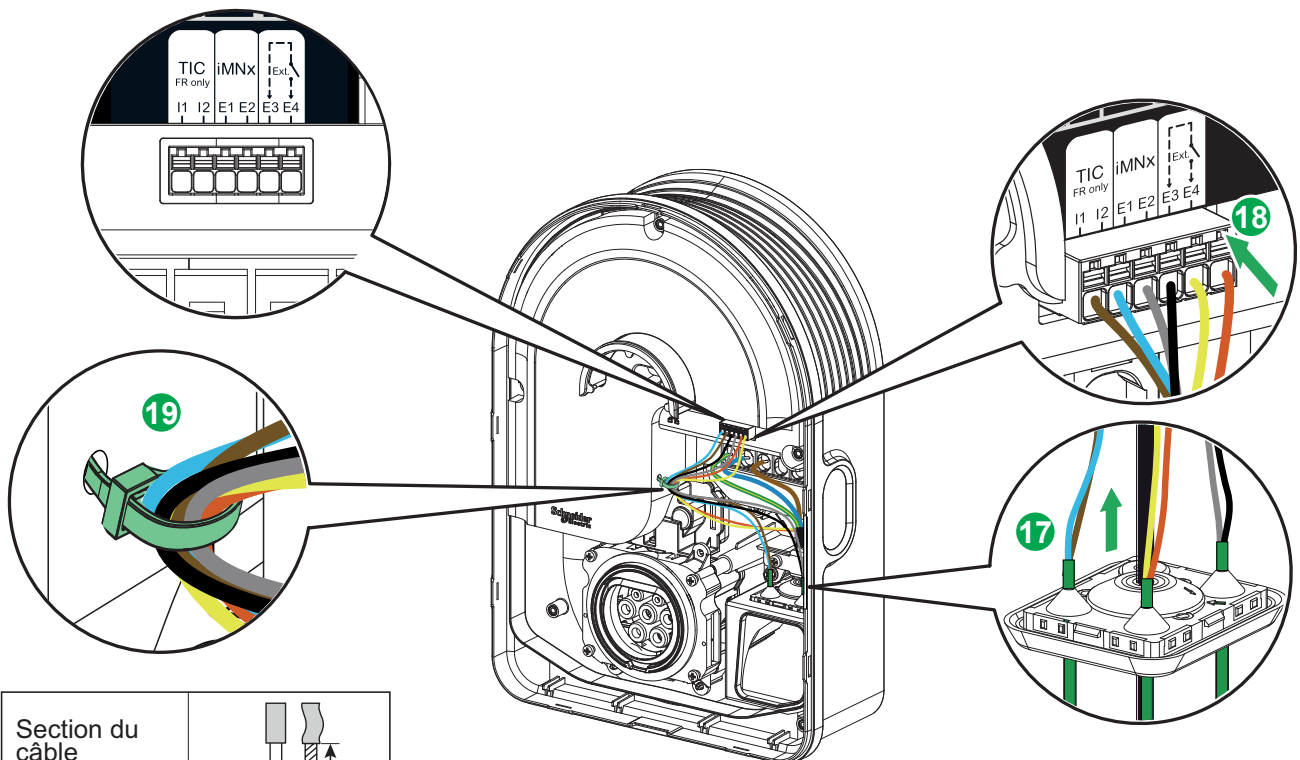

Section du câble	
≤1.5 mm ²	9 mm ²
≤AWG 15	0.35 in

5 Installation

5.3 Câblage

i Sélectionnez une étiquette de sécurité à installer en fonction de la langue souhaitée.

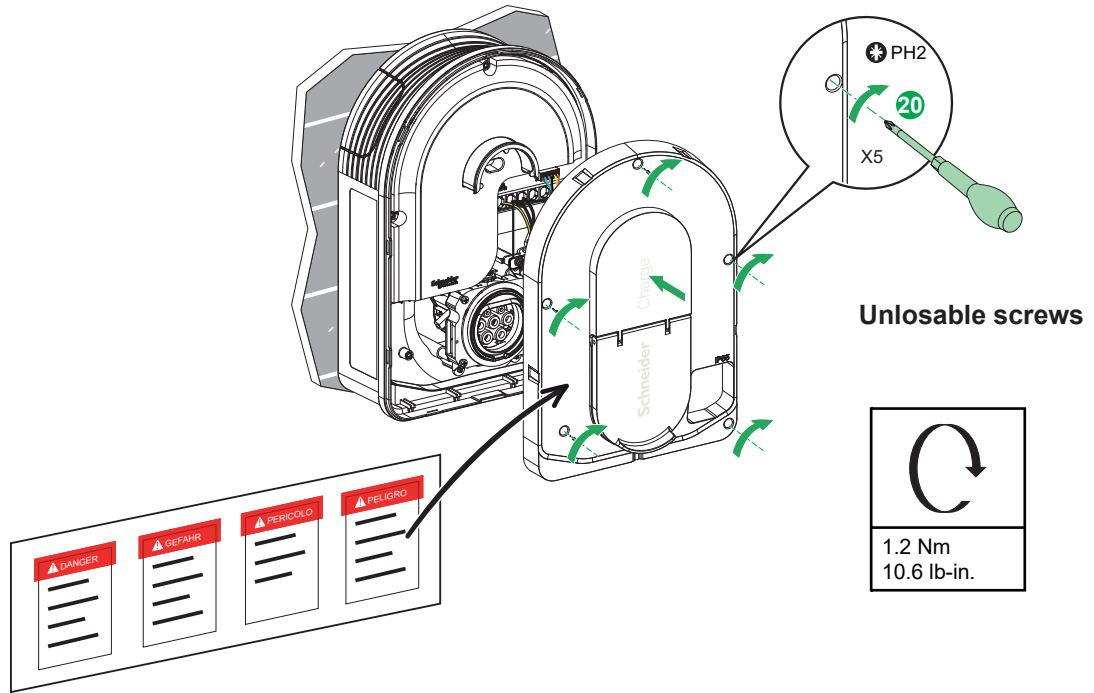

i En cas de perte de la vis, une autre pièce est fournie dans la boîte d'accessoires.

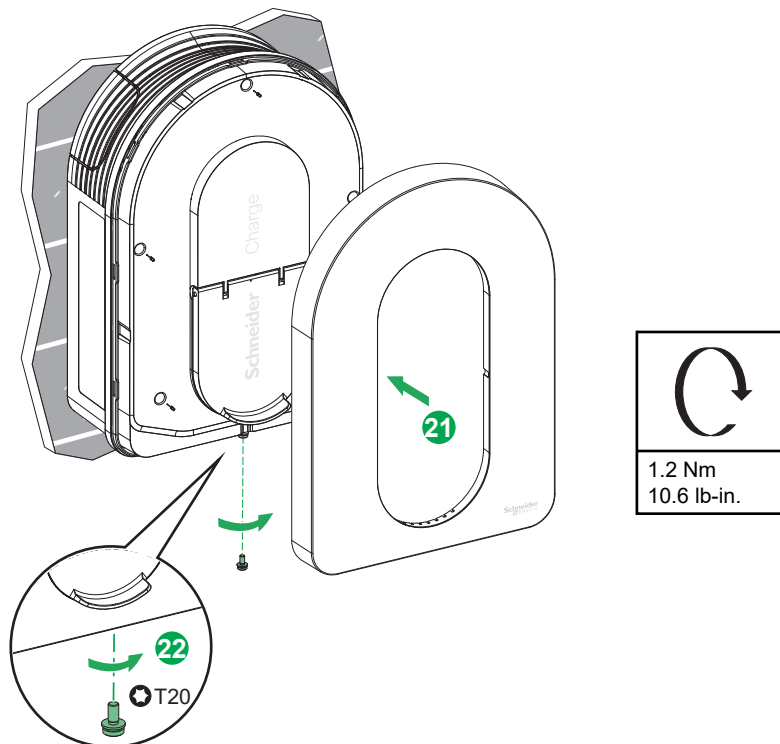

6 Inspection

⚠ ⚠ DANGER

RISQUE DE CHOC ÉLECTRIQUE, D'EXPLOSION OU D'ARC ÉLECTRIQUE

Veillez porter un équipement de protection individuelle (EPI) approprié et respecter toutes les procédures de sécurité.

Le non-respect de ces instructions peut entraîner la mort ou des blessures graves.

- Veillez à ce que la face avant soit bien fixée.
- Assurez-vous de la fixation du câble d'alimentation par le collier de serrage.
- Veillez à ce que le couvercle de la station de charge reste intact et n'ait pas subi de dommages mécaniques ou de déformations.
- Veillez à ce que la station de charge soit solidement fixée au mur.
- Veillez à ce que le câble de charge ne soit pas entravé par un obstacle lors de sa connexion à la station de charge.

7 Fonctionnement

⚠ ATTENTION

RISQUE D'ENDOMMAGEMENT DE LA STATION DE RECHARGE

N'utilisez pas de câble de rallonge ni d'adaptateur pour connecter la borne de recharge au véhicule électrique.
En cas de non-respect de ces instructions, il y a risque de blessures ou d'endommagement de l'équipement.

7.1 Branchement du véhicule électrique à la station de recharge

- Branchez le connecteur de charge dans la prise du chargeur (seulement pour les versions avec prise T2S).
- Branchez le connecteur de charge dans la prise du véhicule.
- Le voyant LED de charge passe du vert fixe au bleu.

7.2 Débranchez le connecteur du véhicule électrique

⚠ AVERTISSEMENT

RISQUE DE BLESSURE

Ne pas forcer lors du débranchement du connecteur de charge du véhicule électrique car il est verrouillé mécaniquement.

LE NON-RESPECT DE CES INSTRUCTIONS PEUT ENTRAÎNER LA MORT, DES BLESSURES GRAVES OU DES DOMMAGES À L'ÉQUIPEMENT.











- Interrompez la session de charge via le véhicule électrique pour déverrouiller le connecteur.
- Débranchez le connecteur du véhicule électrique.
- Enroulez le câble de charge autour de la station de charge.







Lire le guide complet de l'appareil en ligne







- Scannez le code QR en fonction de votre pays ou de votre lieu de résidence et choisissez votre langue.
 - Pour des informations complètes sur l'appareil, notamment le fonctionnement, la configuration et l'utilisation du produit avec un système Wiser.



8 Indicateurs de la borne de recharge

 Voyant avant	Statut de la borne de recharge	
 Blanc fixe		Redémarrage de la borne de recharge - Veuillez patienter !
 Vert respirant		Point d'accès Wi-Fi activé pour la mise en service
 Vert clignotant		Mise à jour du logiciel en cours - Veuillez patienter !
 Vert continu		Prêt
 Bleu respirant		Chargement en cours
 Bleu clignotant		Suspension de la charge par le véhicule électrique ou batterie pleine ou préparation de la session de charge ou entrée DSO
 Bleu continu		Suspension de la charge par le véhicule électrique ou batterie pleine
 Orange respirant		Non connecté à l'application de charge intelligente lorsque la connectivité est configurée
 Orange continu		Verrouillé
 Rouge solide		Arrêt / Erreur - Référez-vous à la section de dépannage

 Voyant lumineux latéral	Statut de la borne de recharge	
 Pas de lumière		Le bouton PUSH n'est pas activé - Éteignez puis rallumez la borne de recharge pour l'activer
 Vert continu		Prêt à activer le point d'accès Wi-Fi pour la mise en service Prêt à entrer en mode d'appairage avec le module anti-déclenchement (régulateur de pointe)
 Vert clignotant		Point d'accès Wi-Fi activé pour la mise en service
 Bleu clignotant		Mode d'appairage avec le module anti-déclenchement (régulateur de pointe) activé
 Rouge clignotant		Communication par courant porteur du module anti-déclenchement ou communication TIC perdue

Symptôme	Causes possibles et solutions	
	Le connecteur est branché dans le véhicule électrique mais ne se charge pas, la LED est allumée en vert fixe.	<ul style="list-style-type: none"> ■ Vérifiez que le connecteur a été inséré correctement en le débranchant et en le rebranchant dans la prise du véhicule électrique. ■ Vérifiez la séquence de charge en suivant la procédure décrite dans la section « Fonctionnement ».
	Connecteur branché dans le véhicule électrique mais pas de charge, LED allumée Bleu clignotant	<ul style="list-style-type: none"> ■ Vérifiez que vous n'avez pas de programme en cours via l'application de charge intelligente qui empêche la charge de la voiture. ■ Dans le cas où vous avez installé un module anti-déclenchement Le module anti-déclenchement limite la puissance maximale absorbée par le Schneider Charge et peut complètement arrêter la charge pour éviter une coupure de courant de votre alimentation électrique domestique en toutes circonstances. Réduisez la charge de la maison afin de disposer d'un courant d'au moins 9A par phase pour redémarrer la charge de la voiture. Assurez-vous que vous avez suffisamment de puissance dans votre abonnement électrique pour la charge de la voiture et pour les charges domestiques. Vous devez probablement augmenter l'abonnement électrique de votre installation électrique.
	Connecteur branché sur le véhicule électrique mais pas de charge, LED allumée Bleu continu	<ul style="list-style-type: none"> ■ Vérifiez que vous n'avez pas un programme en cours dans votre voiture qui empêche la charge de la voiture.
	La luz LED de la estación de carga está palpitando	<ul style="list-style-type: none"> ■ Redémarrer le Schneider Charge. ■ La Schneider Charge n'est pas connectée au réseau domestique lors de l'utilisation du Wi-Fi : <ul style="list-style-type: none"> □ Vérifiez que vous avez connecté la Schneider Charge à un réseau Wi-Fi de 2,4 GHz avec un mot de passe WPA2. □ Vérifiez que le nom et le mot de passe Wi-Fi sont corrects. □ Si le signal Wi-Fi est trop faible : connectez la borne de recharge avec un câble Ethernet ou ajoutez un répéteur Wi-Fi. ■ Vérifiez que le routeur internet fonctionne correctement.
	Le voyant de la borne de recharge est allumé en rouge	<ul style="list-style-type: none"> ■ Coupez l'alimentation électrique de la borne de recharge, débranchez le connecteur du véhicule électrique, rebranchez l'alimentation électrique, attendez que la borne de recharge soit prête (LED allumée en vert fixe), avant de rebrancher le connecteur au véhicule électrique. En cas de récurrence, veuillez entrer en contact avec le centre d'assistance à la clientèle de Schneider Electric.
	LED de la borne de recharge éteinte	<ul style="list-style-type: none"> ■ Pas d'alimentation électrique. Vérifiez que le câblage est correct et que le disjoncteur ne s'est pas déclenché. ■ En cas contraire, coupez l'alimentation électrique de la borne de recharge. La borne de recharge est peut-être endommagée. La borne de recharge est peut-être endommagée. Veuillez contacter le Centre d'assistance à la clientèle de Schneider Electric.
	LED de la borne de recharge Lumière blanche clignotante puis coupure de l'alimentation	<ul style="list-style-type: none"> ■ Surtension grave de l'alimentation électrique (tension supérieure à 300 V entre la ligne de phase et la ligne neutre). Coupez l'alimentation électrique de la borne de recharge. La borne de recharge est peut-être endommagée. Veuillez vérifier la tension d'alimentation.
	L'autocollant du code QR pour le mot de passe du point d'accès Wi-Fi est perdu	<ul style="list-style-type: none"> ■ Le mot de passe du point d'accès Wi-Fi permettant de connecter l'application de mise en service (Wiser Home ou eSetup) pour effectuer la configuration ou modifier les paramètres peut être récupéré à l'intérieur du produit en retirant le couvercle avant.
	Le code PIN pour l'application de mise en service (Wiser Home ou eSetup) est perdu	<ul style="list-style-type: none"> ■ Un nouveau code PIN peut être créé en cliquant sur « Réinitialiser le code PIN » et en suivant les instructions de l'application de mise en service (Wiser Home ou eSetup).
	Le disjoncteur principal s'est déclenché	<ul style="list-style-type: none"> ■ ajoutez un module anti-déclenchement (Tous les pays) ou connectez le TIC au compteur pour permettre le délestage. ■ si le module anti-déclenchement est déjà installé, vérifiez que le paramétrage est correct et qu'il est bien appairé avec la borne de recharge : consultez le guide d'utilisation du module anti-déclenchement. ■ Pour la version TIC : <ul style="list-style-type: none"> □ vérifiez que la TIC est correctement connectée à la borne de recharge à l'aide de l'application de mise en service (Wiser Home ou eSetup). □ si vous avez changé votre contrat d'historique à standard, vous devez redémarrer la borne de recharge pour autoriser la modification dans la borne de recharge. Il détectera automatiquement le type de contrat à chaque redémarrage.
	Connectez la borne de recharge à une application de recharge intelligente sans succès	<ul style="list-style-type: none"> ■ Lorsque l'application secondaire demande le numéro de série, vous devez entrer le numéro d'identification du point de charge (CPID) qui se trouve sur le côté de la borne de recharge.





EVH5A22N400F

Customer Care Center

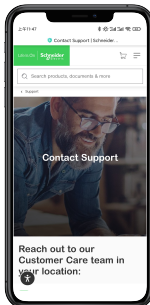

Go2SE



Schneider Charge



Please scan the QR code of Go2SE on product nameplate to get the latest edition of user manual and watch the installation videos.

The information provided in this document contains general descriptions, technical characteristics and/or recommendations related to products/solutions.

This document is not intended as a substitute for a detailed study or operational and site-specific development or schematic plan. It is not to be used for determining suitability or reliability of the products/solutions for specific user applications. It is the duty of any such user to perform or have any professional expert of its choice (integrator, specifier or the like) perform the appropriate and comprehensive risk analysis, evaluation and testing of the products/solutions with respect to the relevant specific application or use thereof.

The Schneider Electric brand and any trademarks of Schneider Electric SE and its subsidiaries referred to in this document are the property of Schneider Electric SE or its subsidiaries. All other brands may be trademarks of their respective owner.

This document and its content are protected under applicable copy right laws and provided for informative use only. No part of this document may be reproduced or transmitted in any form or by any means (electronic, mechanical, photocopying, recording, or otherwise), for any purpose, without the prior written permission of Schneider Electric.

Schneider Electric does not grant any right or license for commercial use of the document or its content, except for a non-exclusive and personal license to consult it on an "as is" basis.

Schneider Electric reserves the right to make changes or updates with respect to or in the content of this document or the format thereof, at any time without notice.

Electrical equipment should be installed, operated, serviced, and maintained only by qualified personnel. No responsibility is assumed by Schneider Electric for any consequences arising out of the use of this material.

Safety

Important Information



Read these instructions carefully, and look at the equipment to become familiar with the device before trying to install, operate, or maintain it. The following special messages may appear throughout this documentation or on the equipment to warn of potential hazards or to call attention to information that clarifies or simplifies a procedure.



The addition of this symbol to a "Danger" or "Warning" safety label indicates that an electrical hazard exists which will result in personal injury if the instructions are not followed.



This is the safety alert symbol. It is used to alert you to potential personal injury hazards. Obey all safety messages that follow this symbol to avoid possible injury or death.

⚠ DANGER

DANGER indicates a hazardous situation which, if not avoided, **will result** in death or serious injury.

⚠ WARNING

WARNING indicates a hazardous situation which, if not avoided, **could result** in death or serious injury.

⚠ CAUTION

CAUTION indicates a hazardous situation which, if not avoided, **could result** in minor or moderate injury.

NOTICE

NOTICE is used to address practices not related to physical injury.





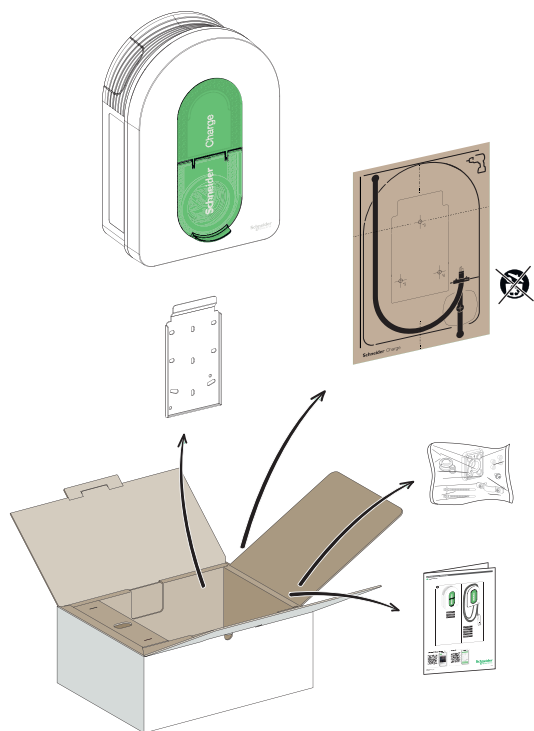

PLEASE NOTE

- The installation, maintenance and eventual replacement of this device must only be carried out by a qualified electrician.
- This device must not be repaired.
- All applicable local, regional and national regulations must be complied with during the installation, use, maintenance and replacement of this device.
- This device should not be installed if, when unpacking it, you observe that it is damaged.
- Schneider Electric cannot be held responsible in the event of non-compliance with the instructions in this document and in the documents to which it refers.
- The service instruction must be observed throughout the life time of this device.

Symbol	Content
	<ul style="list-style-type: none"> ■ Electrical hazard <ul style="list-style-type: none"> □ The equipment must be installed, commissioned, serviced, and maintained only by qualified personnel. □ The installation should comply with existing standards and local regulations. □ See section "Installation" page 6 for details. ■ Electrical hazard / fire hazard <ul style="list-style-type: none"> □ The charging station, the cable and the connector must be regularly checked by to detect any potential damage (visual inspection). □ In case the charging station is damaged, it must be immediately turned off and replaced. □ Do not perform any maintenance work on the equipment. □ Do not open or modify the charging station. □ Do not remove signs such as safety symbols, warnings, nameplates, signs or markings. ■ Do not use any extension cable to connect the charging station to the electric vehicle. ■ Do not connect any other type of loads to the charging station (power tools, etc.). Only connect electric vehicles or their charging equipment. ■ Do not disconnect the connector by pulling the cable. Hold the connector in your hand to disconnect the connector from the electrical vehicle. ■ Do not bend, squeeze or tilt the connector so that it is mechanically damaged. ■ Prevent the connector to be in contact with heat source, dirt or water. ■ When using an integrated charging station to charge your electric car, please read the vehicle's tips and instructions carefully. <p>Failure to follow safety instructions can result in death, injury, and equipment damage.</p>
	<ul style="list-style-type: none"> ■ Never clean the charging point by spraying it with water (Hose for garden watering, high pressure cleaners, etc)

1 Contents



	Gasket body		Gasket-small ⁽³⁾
	Ziptec x 2		Gasket-big ⁽⁴⁾
	Spacer x 4 ⁽¹⁾		Clamp-big ⁽⁴⁾
	Torx M4 * 10 ⁽²⁾		

(1) Only used for installation on irregular wall

(2) Replacement screw

(3) Used for power cable 10-20 mm

(4) Used for power cable 20-23 mm

2 Characteristics

2.1 General Data

- Ingress protection rating: IP55 (IEC 60529)
- Impact protection rating: IK10 (IEC 62262)
- Socket for T2 cable or T2 attached cable according to IEC 62196-1 and IEC 62196-2
- Operating temperature:
 - -30°C to +50°C for 7.4 kW (1P 32A) Schneider Charge with T2S socket (-22°F to +122°F) (up to 55°C/131°F with derating)
 - -30°C to +55°C for 11 kW (3P 16A) Schneider Charge with T2S socket (-22°F to +131°F)
 - -30°C to +45°C for 22 kW (3P 32A) Schneider Charge with T2S socket (-22°F to +113°F) (up to 55°C/131°F with derating)
- Storage temperature: -40°C to +85°C (-40°F to +185°F)
- Relative humidity: 5-95 %
- Rated voltage (depending on model):
 - For 7.4 kW: 220-240V AC +/- 10 %, 50/60 Hz
 - For 11 kW/22 kW: 380-415V AC +/- 10 %, 50/60 Hz
- Rated charging current: 32A for 7.4 kW, 16A for 11 kW and 32A for 22 kW
- Accuracy of current, voltage and power measurement: 1 %
- Diagram of the earthing system: TN-S, TN-C-S, TT, IT (only 220-240V, single-phase)
- Designed for indoor and outdoor use
- OCPP 1.6J
- Wi-Fi feature 2.4 GHz
 - Operating frequency bands: 2412 MHz-2472 MHz
 - Maximal RF output power: less than 20 dBm (18.25 dBm)
- 1 Ethernet port

2.2 Certification

- IEC/EN 61851-1
- IEC 61851-21 - 2
- EN 61000-6-1
- EN 61000-6-3
- EN 300328
- EV Ready

2.3 Environment

- Compliant with the RoHS European directive
- Compliant with the REACH European regulation

3 Wireless Feature Declaration

For Europe (where the CE marking is applicable):

Hereby, Schneider Electric Industries, declares that this electric vehicle charging station Schneider Charge is in compliance with the essential requirements and other relevant provisions of Radio Equipment Directives RED 2014/53/EU.

The EU declaration of conformity for Schneider Charge offer (EV23101601) can be downloaded on: se.com/docs.

- Wi-Fi:
 - Operating frequency bands: 2412 MHz-2472 MHz
 - Maximal RF output power: less than 20 dBm (18.25 dBm)

4 Electrical Diagram

⚠️ ⚠️ DANGER

HAZARD OF ELECTRIC SHOCK, EXPLOSION OR ARC FLASH

- Do not install automatic reset systems on the residual current protection device.
- Disconnect the mains power supply before working on the charging station.
- Use a Voltage Tester of appropriate rating.
- Do not turn on the charging station if the earth resistance measured is higher than the threshold defined in the enforceable regulations.
- Connection to a Undervoltage release (MNx). It is not supplied with the charging station.
- Do not connect to an IT earthing system if the voltage exceeds 240Vac
- Install the over-current and residual current protections upstream of Charging station.
- Do not use a system which automatically resets the residual current circuit breaker.

Failure to follow these instructions will result in death or serious injury.

220-240V 1-phase

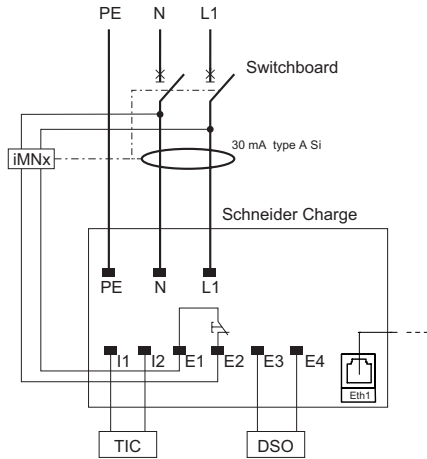

380-415V 3-phase

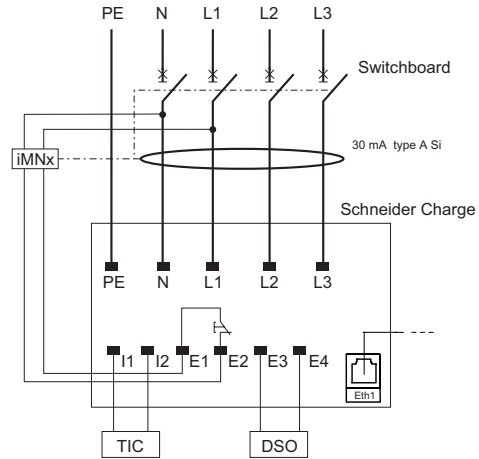

Ensure that the grounding wire is reliably connected.

220-240V 1-phase No Neutral*

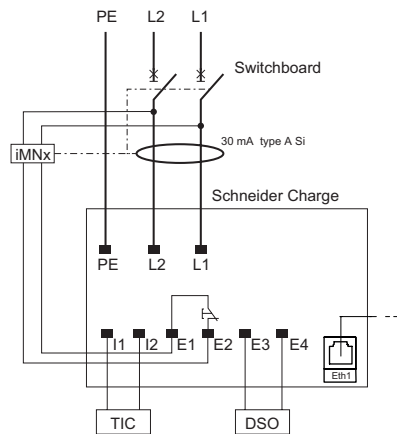

* For application in IT power grid



Ensure that the grounding wire is reliably connected.

iMNx: Undervoltage release

5 Installation

⚠️ ⚠️ DANGER

HAZARD OF ELECTRIC SHOCK, EXPLOSION OR ARC FLASH

- Do not install the charging station in explosive environment.
- Failure to follow these instructions will result in death or serious injury.**

⚠️ WARNING

RISK OF DAMAGING THE CHARGING STATION

- Do not perform the installation outside in rainy weather without protection from the rain.
 - Protect the charging station from dust and water while fixing the bracket.
 - Attach the charging station to a flat surface.
 - Use screws, washers and wall plugs suitable for the wall material.
 - Screw head thickness should be less than 5.5 mm.
- Failure to follow these instructions can result in death, serious injury, or equipment damage.**

5 Installation

5.1 Wall Mounting

i Ensure there is enough space on right side of mounting position to operate side button and observe side LED.

Cable entry from the bottom

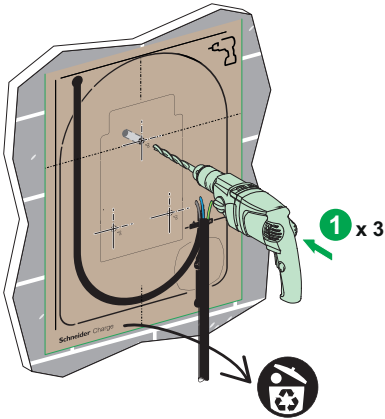

Cable entry through the wall

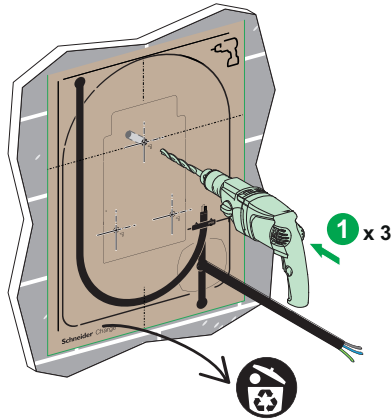

Cable entry from the top

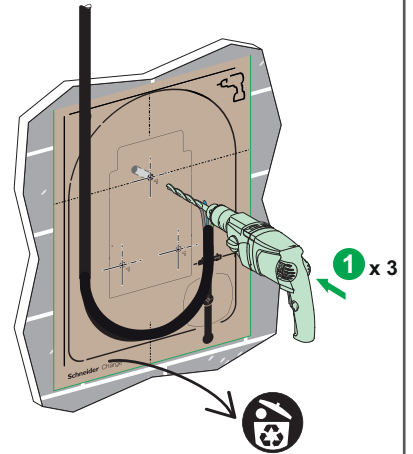

i Use spacers  if your wall is irregular.

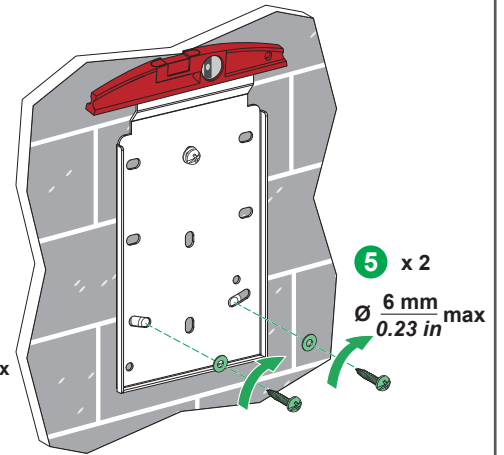
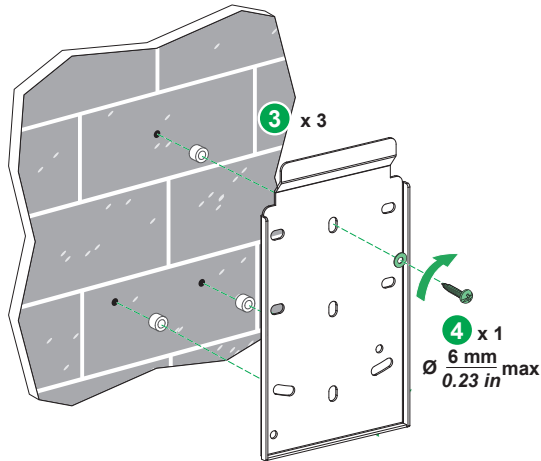
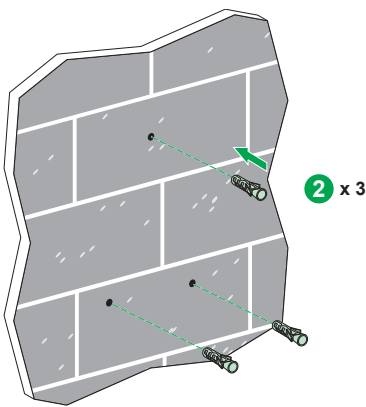

i If the power cable enters from the top, please open this knock-down hole.

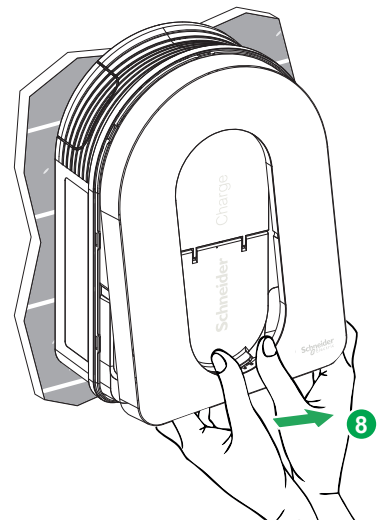
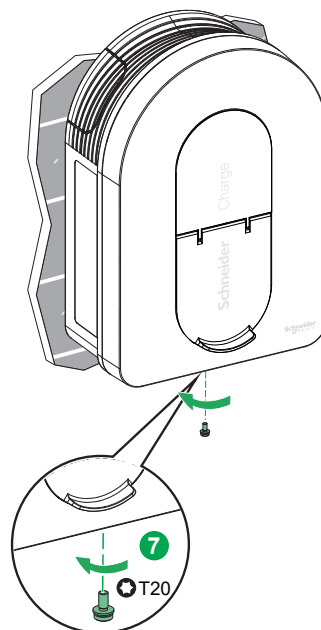
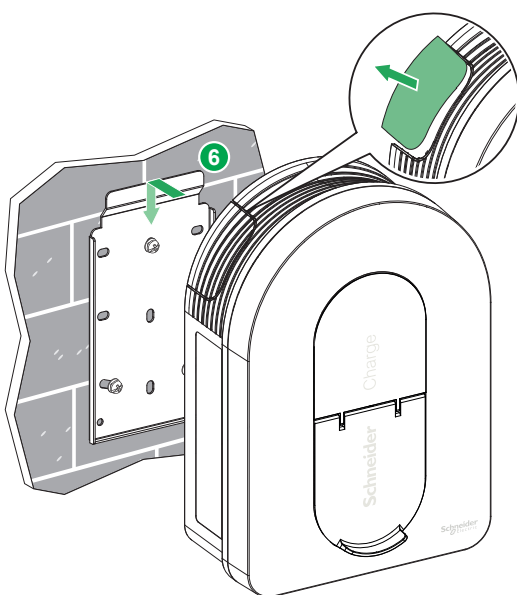

5 Installation

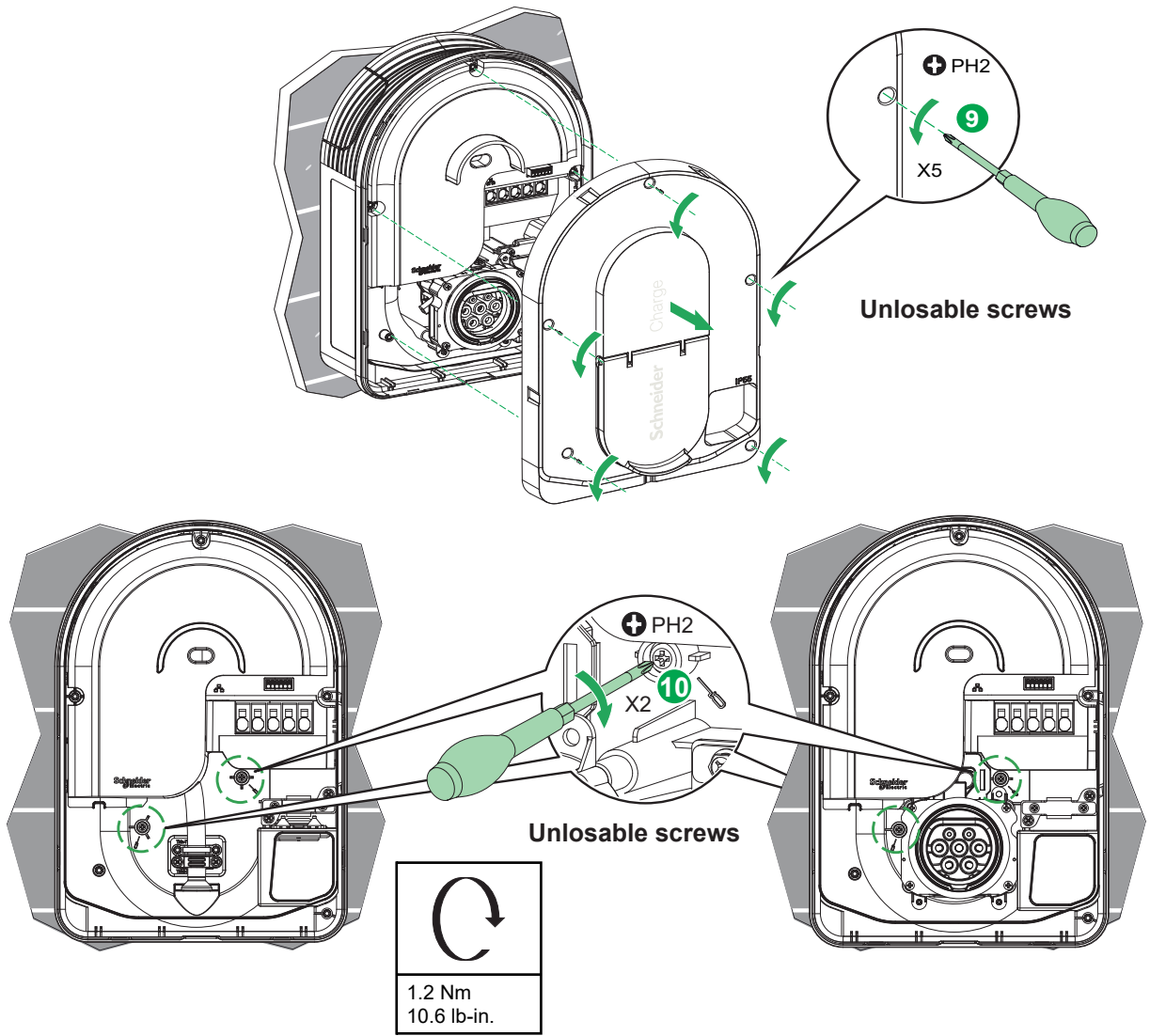

5.2 Wiring

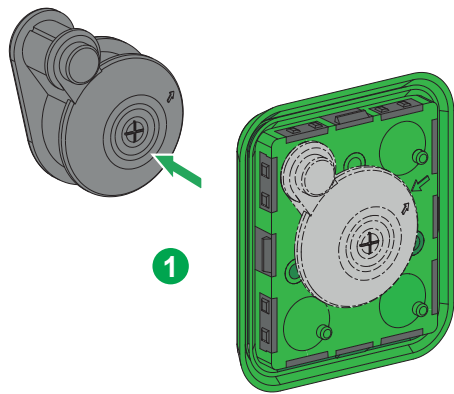

i Choose 1 gasket according to power cable diameter.
If gasket-small is chosen, cut the hole size according to your cable diameter.

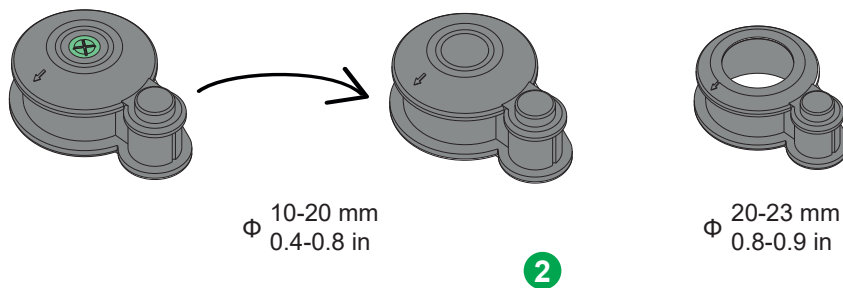

5 Installation

5.2 Wiring

i Skip step 3-7, 11 if no use of Ethernet cable.

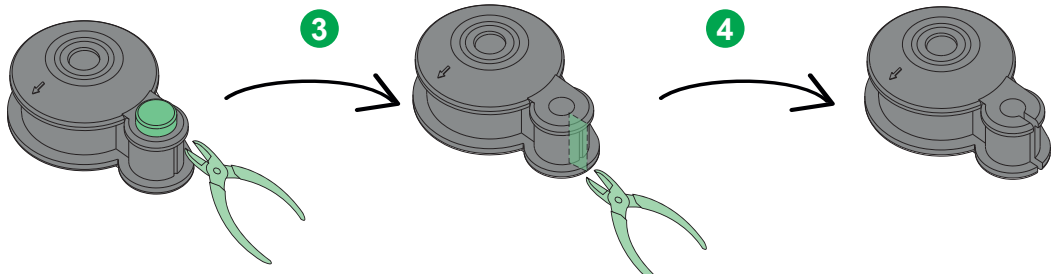

i Do not reverse gasket direction.

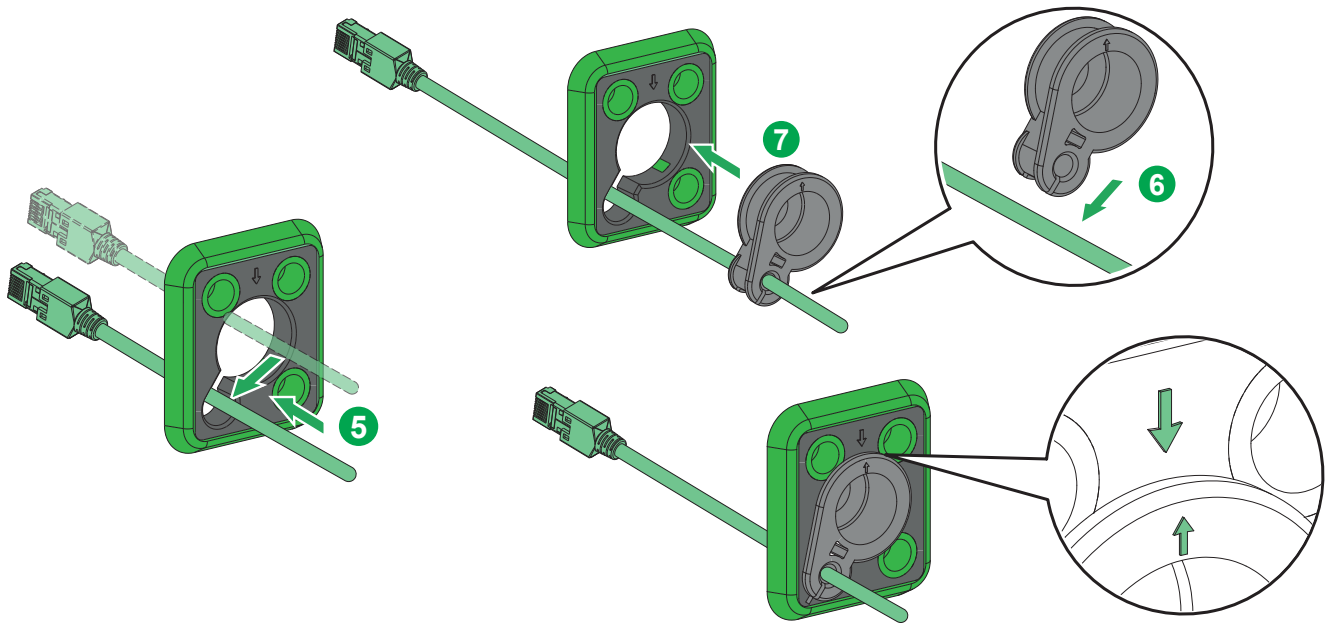

i Skip step 8 if no use of iMNx/TIC/DSO.

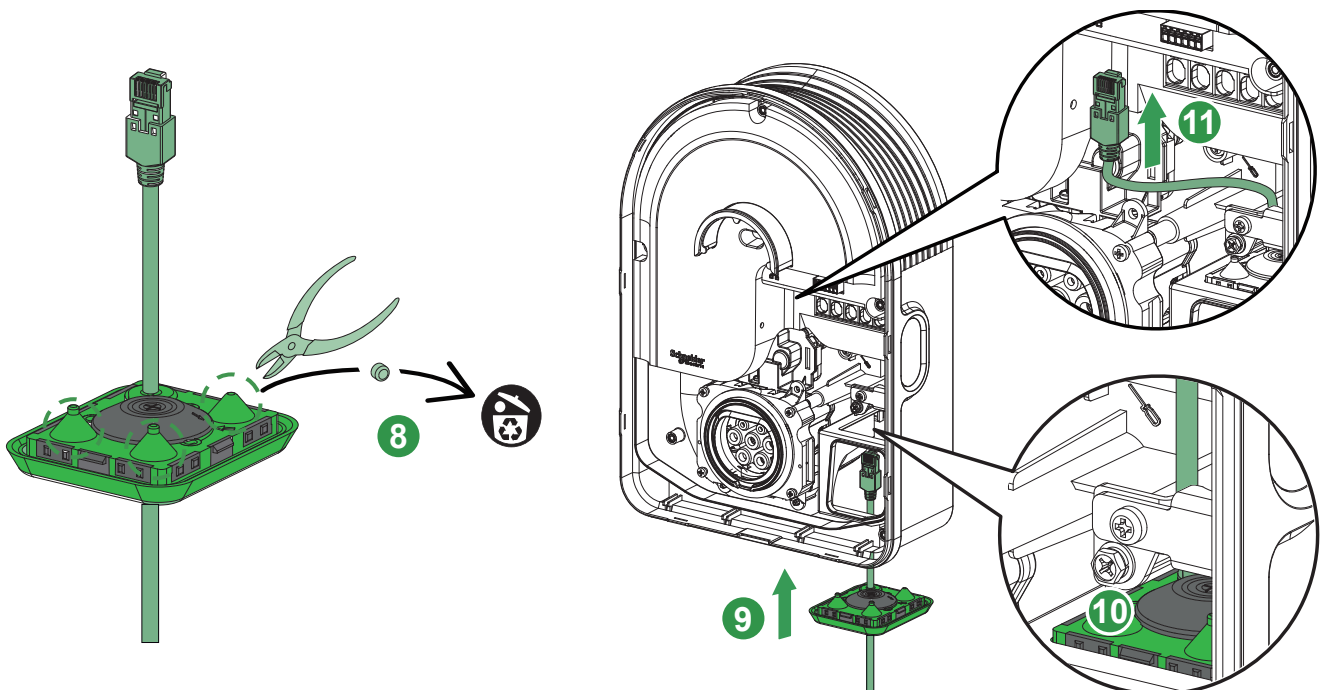

5 Installation

5.2 Wiring

Routing of cables

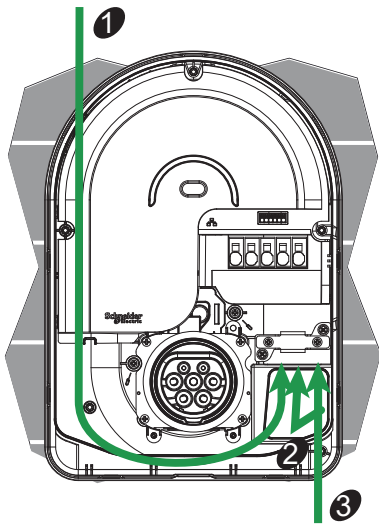

Three cabling possibilities

- ❶ Cable entry from the top
- ❷ Cable entry through the wall
- ❸ Cable entry from the bottom

Cable diameter: 10-20mm

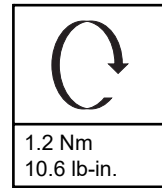
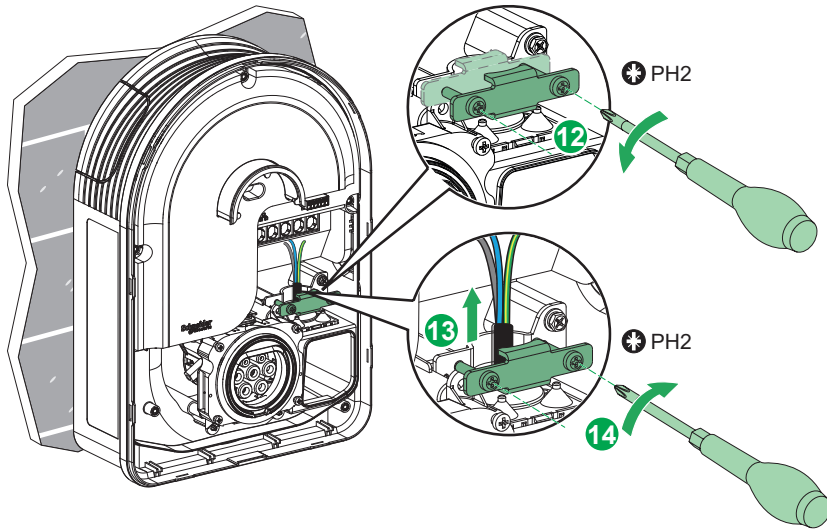

Cable diameter: 20-23mm

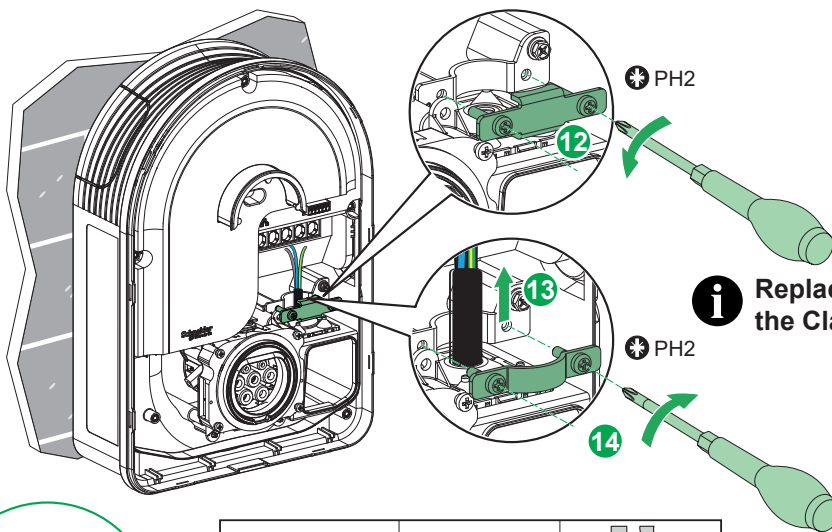

i Replace the factory-installed clamp with the Clamp-big from the accessory pack.

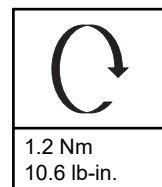

Cable connection type	Cable section	
Flexible cable	2.5-10 mm ² AWG 13.2-7	19 mm 0.75 in
Rigid cable	2.5-10 mm ² AWG 13.2-7	19 mm 0.75 in

5 Installation

5.2 Wiring

iMNx/TIC/DSO wiring

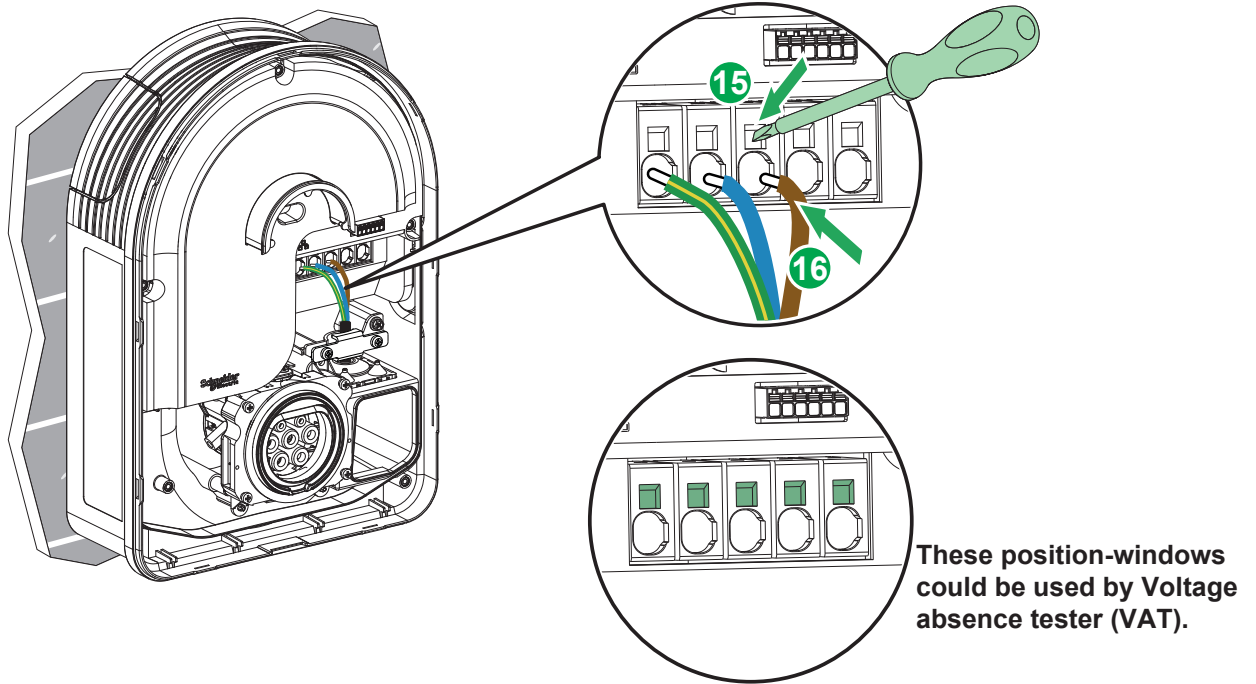

NOTICE

INOPERABLE EQUIPMENT

- DSO terminals must only be connected to dry contacts without voltage.
 - iMNx terminals from the charging station must only be connected to E1 E2 iMNx or MNx terminals, excluding any other tripping device.
- Failure to follow these instructions can result in equipment damage.

i Skip step 17-19 if no use of iMNx/TIC/DSO.

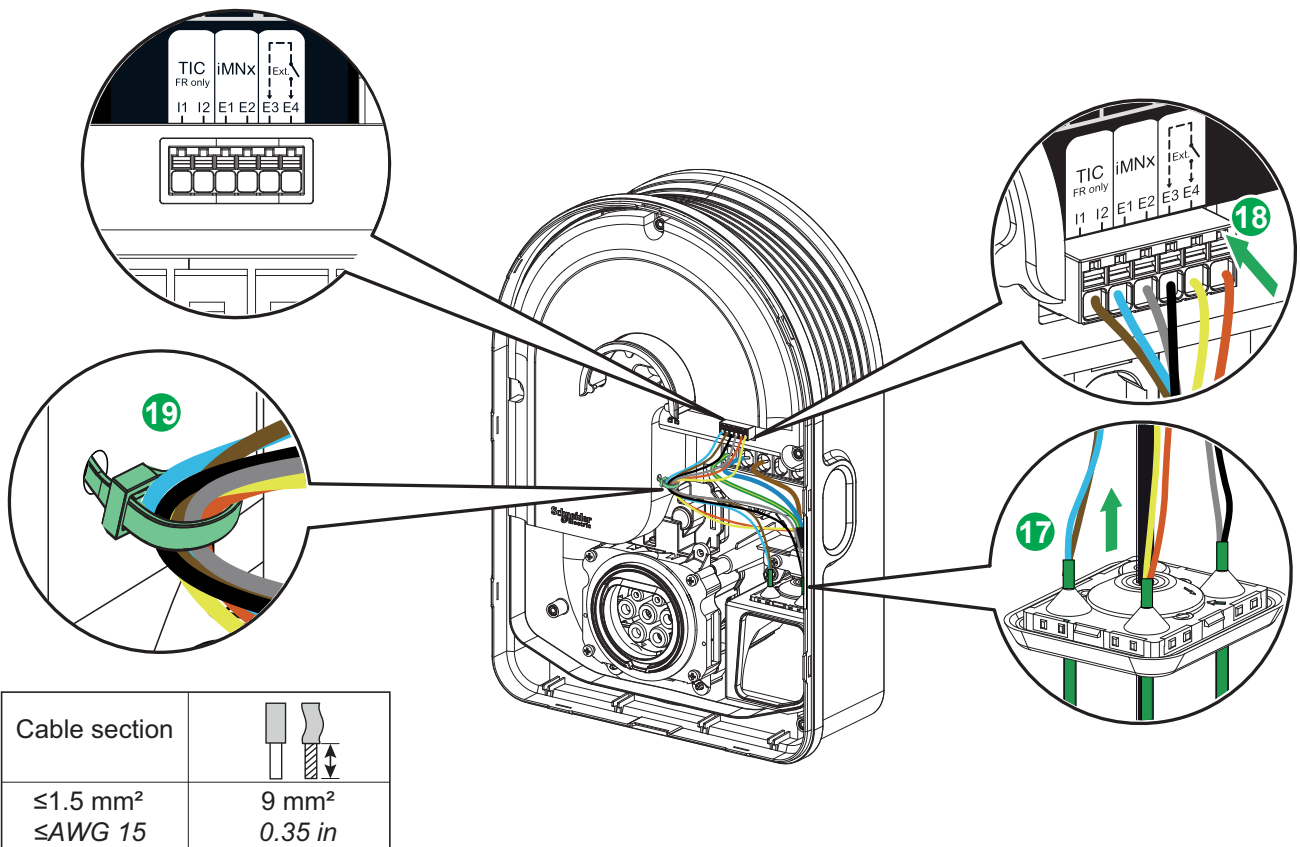

5 Installation

5.3 Wiring

i Select a safety label to install according to the required language.

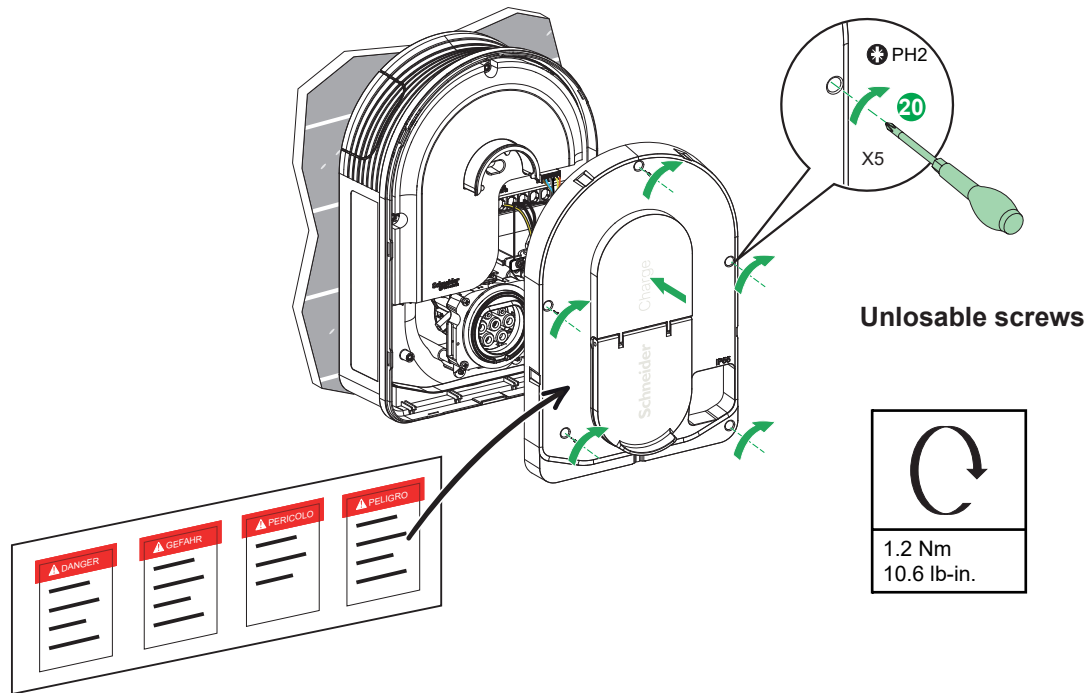

i In case of loss of the screw, an another piece is delivered in the accessories box.

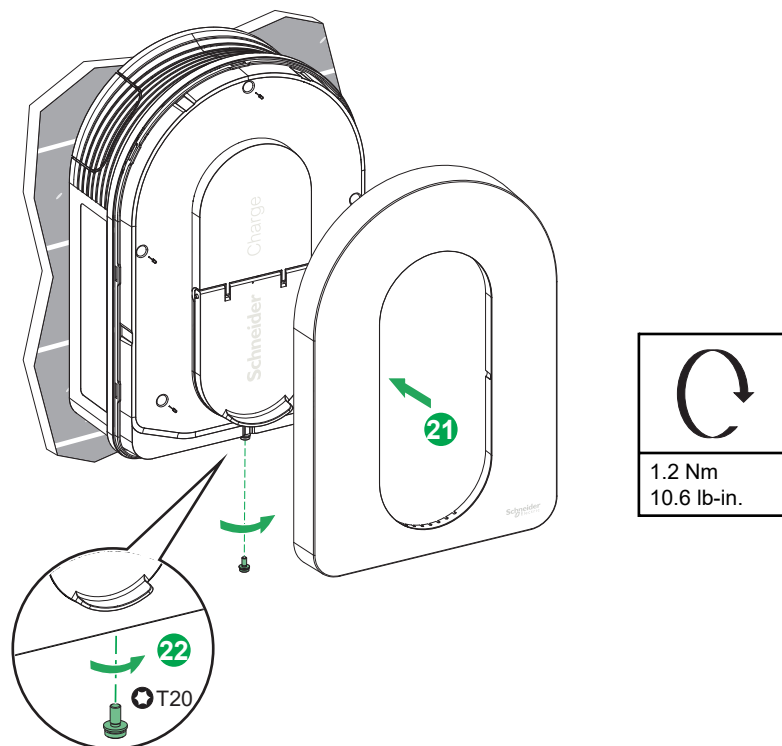

6 Inspection

⚠️ ⚠️ DANGER

HAZARD OF ELECTRIC SHOCK, EXPLOSION OR ARC FLASH

Wear suitable personal protective equipment (PPE) and follow all safety procedures.
Failure to follow these instructions will result in death or serious injury.

- Check that the inspection hatch is correctly screwed down.
- Ensure that the power cable is securely fastened by the crimping collar.
- Check that the cover of the charging station is intact and hasn't suffered any obvious mechanical damage or deformation.
- Check that the charging station is securely fastened to the wall.
- Check that nothing is impeding the connection of the charging cable to the charging station socket.

7 Operation

⚠ CAUTION

RISK OF INJURY

Do not use any extension cable or adaptor to connect the charging station to the electric vehicle.
Failure to follow these instructions can result in injury, or equipment damage.

7.1 Connecting the Electric Vehicle Charging Station

- Connect the charging cable's plug into the Electric Vehicle charging station's socket.
- Connect the charging cable's connector into the Electric Vehicle's inlet.
- The charge's LED indicator will change from a solid green to pulsing blue.

7.2 Disconnecting the Electric Vehicle

⚠ WARNING

RISK OF INJURY

Do not use brute force to unplug the charging connector from the Electric Vehicle as it is mechanically locked .
Failure to follow these instructions can result in death, serious injury, or equipment damage.







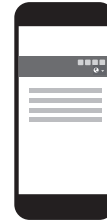



- Stop the charging session via the Electric Vehicle to unlock the connector.
- Unplug the charging station's connector from the Electric Vehicle's inlet.
- Wind the charging cable around the Electric Vehicle charging station's winding trough.







Reading the full device guide online







- Scan the QR code based on your country or location and choose your language.
 - For complete information about the device, including operation, configuration and using the product with a Wiser system.



8 Charging Station Indicators

 Front Indicator Light	Charging station status	
	Solid White	Restart of the charging station - Please wait!
	Breathing Green	Wi-Fi access point activated for commissioning
	Blinking Green	Firmware upgrade on going - Please wait!
	Solid Green	Ready
	Breathing Blue	Charging on going
	Blinking Blue	Charge suspension by the smart charging application or lack of remaining power in the house
	Solid Blue	Charge suspension by electric vehicle or battery full or charging session preparation or DSO input
	Breathing Orange	Not connected to the smart charging application when connectivity configured
	Solid Orange	Locked
	Solid Red	Stop/Error - Refer to trouble shooting section

 Side indicator light	Charging station status	
	No light	PUSH button not activated - Power off and then back on the charging station to activate it
	Solid Green	Ready to activate Wi-Fi access point for commissioning/ Ready to enter in pairing mode with anti-tripping module (peak controller)
	Blinking Green	Wi-Fi access point activated for commissioning
	Blinking Blue	Pairing mode with anti-tripping module (peak controller) activated
	Blinking Red	Anti-tripping module power line communication or TIC communication lost

Symptom	Possible causes and solutions
 Connector plugged into electric vehicle but not charging, LED illuminated solid green	<ul style="list-style-type: none"> ■ Verify that the connector was inserted properly by unplugging and plugging it back into the electric vehicle's socket. ■ Verify the charging sequence by following the procedure described in section "Operation".
 Connector plugged into electric vehicle but not charging, LED illuminated Blinking blue	<ul style="list-style-type: none"> ■ Verify that you do not have a schedule in progress through the smart charging application that prevents charging the car. ■ In case you have installed an anti-tripping module. The anti-tripping module limits the maximum power draw of the Schneider Charge and can completely stop the charge to avoid a power outage of your home electrical supply under all conditions. Reduce the home load to have at least 9A current available per phase to restart charging the car. Be sure you have enough power in your electricity subscription for charging the car and for the house loads. You probably need to increase the electricity subscription of your electrical installation.
 Connector plugged into electric vehicle but not charging, LED illuminated Solid blue	<ul style="list-style-type: none"> ■ Verify that you do not have a schedule in progress through your car that prevents charging the car.
 Charging station's LED breathing Orange	<ul style="list-style-type: none"> ■ Restart the Schneider Charge. ■ The Schneider Charge is not connected to the domestic network when using Wi-Fi: <ul style="list-style-type: none"> □ Verify that you have connected the Schneider Charge to a 2.4 GHz Wi-Fi with WPA2 password. □ Verify that the Wi-Fi name and password are correct. □ In case the Wi-Fi signal is too weak: connect the charging station with Ethernet cable, or add a Wi-Fi repeater. ■ Verify that internet router is working properly.
 Charging station's LED illuminated red	<ul style="list-style-type: none"> ■ Switch off the power supply to the charging station, unplug the connector from the electric vehicle, reconnect the power supply, wait for the charging station to become ready (LED illuminated solid green), before reconnecting the connector to the electric vehicle. In case of recurrence, please contact Schneider Electric's Customer Care Centre.
 Charging station's LED off	<ul style="list-style-type: none"> ■ No power supply. Verify that the cabling is correct and that circuit breaker did not trip. ■ Otherwise, switch off the power supply to the charging station, The charging station is possibly damaged. Please contact Schneider Electric's Customer Care Centre.
 Charging station's LED White light flashing and then power off	<ul style="list-style-type: none"> ■ Power supply overvoltage seriously (Voltage more than 300V between phase line and neutral line). Switch off the power supply to the charging station, The charging station is possibly damaged. Please check power voltage.
QR code sticker for Wi-Fi access point password is lost	<ul style="list-style-type: none"> ■ The Wi-Fi access point password to connect commissioning application (Wiser Home or eSetup) to perform the configuration or modify the settings can be recovered inside the product by removing the front cover.
PIN code for commissioning application (Wiser Home or eSetup) is lost	<ul style="list-style-type: none"> ■ A new PIN Code can be created by clicking on "Reset PIN code" and follow the instructions in commissioning application (Wiser Home or eSetup).
Main incomer circuit breaker has tripped	<ul style="list-style-type: none"> ■ add a anti-tripping module (All countries) or connect the TIC to the meter to allow the load shedder. ■ if the anti-tripping module is already installed, check that the setting is correct and that it is correctly paired with the charging station: see anti-tripping module user guide. ■ For TIC version: <ul style="list-style-type: none"> □ check that the TIC is correctly connected to the charging station by using commissioning application (Wiser Home or eSetup). □ if you have changed your contract from History to Standard, you must restart the charging station to allow the modification in the charging station. It will automatically detect the contract type at each restart.
Connect the charging station to a smart charging application unsuccessfully	<ul style="list-style-type: none"> ■ When the back-end application requests for the Serial Number, you shall enter the Charger Point Identification number (CPID) that you could find on the side of the charging station.

