

Smart-UPS™ Ultra Alimentation Sans Interruption

SRTL5KRM2UT/SRTL5KRM2UT-HW

SRTL5KRM2UI/SRTL5KRM2UI-HW

SRTL5KRM2UJ/SRTL5KRM2UJ-HW

Manuel D'opération

FR 990-6458B

11/2023

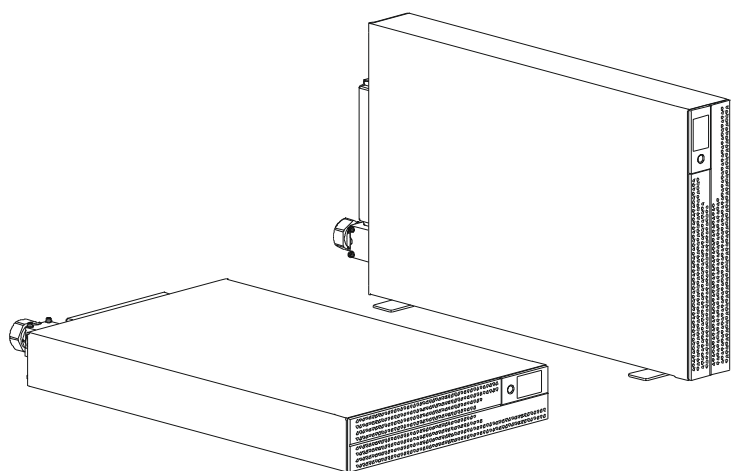

Informations Légales

La marque APC et toutes les marques de commerce de Schneider Electric SE et de ses filiales mentionnées dans le présent guide sont la propriété de Schneider Electric SE ou de ses filiales. Toutes les autres marques peuvent être des marques commerciales de leurs détenteurs respectifs.

Ce guide et son contenu sont protégés par les lois applicables en matière de droits d'auteur et sont fournis à titre d'information uniquement. Aucune partie de ce guide ne peut être reproduite ni transmise sous quelque forme ou par quelque moyen que ce soit (électronique, mécanique, photocopie, enregistrement ou autre), à quelque fin que ce soit, sans l'autorisation écrite préalable d'APC.

APC ne concède aucun droit ni aucune licence d'usage commercial de ce document et de son contenu, sinon le droit exclusif et personnel de le consulter «tel quel». Seul un personnel qualifié doit effectuer l'installation, l'utilisation, l'entretien et la maintenance des produits et équipements d'APC.

Les normes, spécifications, et conceptions étant susceptibles de changer de temps à autre, les informations contenues dans ce guide peuvent être modifiées sans préavis.

Dans toute la mesure permise par la loi, APC et ses filiales n'assument aucune responsabilité en cas d'erreur ou d'omission dans le contenu informationnel de ce document, ni quant aux conséquences pouvant découler de l'utilisation des informations qui y sont contenues.

Informations Générales

Instructions de Sécurité Importantes

CONSERVEZ CES INSTRUCTIONS - Ce manuel contient des consignes importantes à respecter lors de l'installation et de l'entretien du Smart-UPS et des batteries.



Il s'agit du symbole «Lire le manuel d'utilisation». Lisez la documentation de l'utilisateur afin de vous familiariser avec l'équipement.

Lisez attentivement ces instructions et examinez l'équipement pour vous familiariser avec l'appareil avant d'essayer de l'installer et de l'utiliser.

Les messages spéciaux qui suivent peuvent apparaître dans ce document ou sur l'appareillage vous avertissent de dangers potentiels ou attirent votre attention sur des renseignements pouvant éclaircir ou simplifier une procédure.



L'ajout de ce symbole à une étiquette de sécurité «Danger» ou «Avertissement» indique qu'il existe un risque électrique qui entraînera des blessures aux personnes si les instructions ne sont pas respectées.



C'est le symbole d'alerte de sécurité. Il est utilisé pour vous alerter sur les risques de blessures corporelles. Respectez tous les messages de sécurité qui suivent ce symbole pour éviter d'éventuelles blessures ou la mort.

DANGER
DANGER indique une situation dangereuse qui, si elle n'est pas évitée, peut entraîner la mort ou des blessures graves.
AVERTISSEMENT
AVERTISSEMENT indique une situation de danger qui, si elle n'est pas évitée, peut entraîner la mort ou de graves blessures.
ATTENTION
ATTENTION indique une situation de danger qui, si elle n'est pas évitée, peut provoquer des blessures légères ou moyennement graves.
REMARQUE
AVIS est utilisé pour aborder des pratiques qui ne sont pas liées à des blessures physiques.

Directives Pour la Manutention du Produit

<18 kg <40 lb	18-32 kg 40-70 lb	32-55 kg 70-120 lb	>55 kg >120 lb		

Matériel électrique ne doit être installé et exploitée que par un personnel qualifié. Schneider Electric n'assume aucune responsabilité quant aux conséquences découlant de l'utilisation de ce matériel.

Informations Générales et de Sécurité

- Respectez tous les codes électriques locaux et nationaux.
- Tout câblage doit être effectué par un électricien qualifié.
- Les modifications et modifications apportées à cet appareil qui ne sont pas expressément approuvées par Schneider Electric pourraient annuler la garantie.
- Cet UPS est uniquement destiné aux Applications Professionnelles et non aux Applications grand public.
- L'UPS est conçu uniquement pour un usage intérieur.
- Cet UPS doit être installé uniquement dans des environnements IT dédiés.
- N'utilisez pas cet UPS s'il est exposé à la lumière directe du soleil, s'il est en contact avec des liquides ou dans des environnements très poussiéreux et humides.
- Assurez-vous que les grilles d'aération de l'UPS ne sont pas obstruées. Laissez suffisamment d'espace pour une ventilation correcte.
- Pour un l'UPS avec un cordon d'alimentation installé en usine, branchez le câble d'alimentation de l'UPS directement sur une prise murale. N'utilisez pas de parasurtenseur ou de rallonge.
- L'équipement est lourd. Toujours utiliser des techniques de levage sûres et appropriées au poids de l'équipement.
- Les modules de batterie sont lourds. Retirez les batteries avant d'installer l'UPS et les blocs-batteries externes (XLBPs) dans une rack.
- Veillez à ce que la profondeur du rack soit d'au moins 1070 mm.
- Assurez-vous qu'un espace libre de 300 mm (minimum) pour la ventilation est disponible à l'avant et à l'arrière
 - rack, lorsque l'UPS est installé dans un rack.
 - de l'UPS, lorsque l'UPS est installé dans le sens de la tour. Dans les configurations de montage en rack, installez toujours les XLBP en bas. L'UPS doit être installé au-dessus des blocs-batteries externes (XLBP).
- Installez toujours l'équipement périphérique au dessus de l'onduleur dans des configurations de montage en baie.
- Vous trouverez des informations supplémentaires sur la sécurité dans le guide de sécurité fourni avec cet appareil.
- Cet UPS doit être installé par un personnel de service ou un électricien qualifié.

Désénergiser la sécurité

- L'UPS contient module des batteries internes et peut donc présenter un risque de choc électrique même lorsqu'il est débranché de sa ligne d'alimentation AC et DC.
- Avant d'installer l'UPS ou ses accessoires, assurez-vous que le:
 - Le disjoncteur du circuit secteur est en position **OFF (ARRÊT)** ou l'équipement est déconnecté de la source AC
 - Les modules de batterie internes de l'UPS sont retirés
 - Le(s) XLBP(s) est (sont) déconnecté(s)

Sécurité électrique

- Évitez tout contact avec les connecteurs en métal tant que l'alimentation n'a pas été déconnectée.
- Pour les modèles dotés d'une entrée câblée, le branchement au circuit de dérivation (secteur) doit être effectué par un électricien qualifié.
- **Modèles 2UI et 2UI-HW uniquement:** Afin de maintenir la conformité avec les réglementations EMC, les cordons de sortie et les câbles réseau connectés à l'UPS ne doivent pas dépasser 10 mètres de long.
- Le conducteur de protection de mise à la terre de l'UPS transporte le courant de fuite provenant des périphériques de la charge (équipement informatique). Un conducteur de terre isolé doit être installé dans le cadre du circuit de dérivation qui fournit l'alimentation d'entrée à l'UPS. Le conducteur doit avoir la même taille et le même matériau isolant que les conducteurs d'alimentation du circuit de dérivation mis à la terre et non mis à la terre. En général, le conducteur est vert, avec ou sans bande jaune.
- Le câble de mise à la terre de l'entrée de l'UPS doit être correctement relié à la terre de protection du panneau de service. Si l'alimentation de l'UPS est fournie par un système dérivé séparé, le conducteur de mise à la terre doit être correctement relié au transformateur d'alimentation ou au groupe électrogène.
- Connectez uniquement des circuits SELV à tous les ports de communication.

Sécurité des batterie



AVERTISSEMENT

RISQUE DE DANGER CHIMIQUE ET DE FUMÉE EXCESSIVE

- Remplacez le module de batterie au moins tous les 10 ans ou à la fin de sa durée de vie, si celle-ci est antérieure.
- Remplacez le module de batterie immédiatement lorsque l'UPS indique que le remplacement de la batterie est nécessaire.
- Remplacez les modules de batterie avec le même numéro que celui installé à l'origine dans l'équipement.

Le non-respect de ces instructions peut entraîner des blessures graves, voire mortelles.

- Schneider Electric utilise des batteries au lithium-ion. Dans des conditions normales d'utilisation et de manipulation, il n'y a aucun contact avec les composants internes de la batterie.
- Le module de batterie remplaçable (RBM) dure généralement 10 ans. Les facteurs environnementaux impactent la durée de vie des batteries. Des températures ambiantes élevées, une alimentation secteur de mauvaise qualité entraînant des décharges fréquentes de courte durée réduiront la durée de vie de la batterie.
- ATTENTION: Avant d'installer ou de remplacer les RBM, enlevez les bijoux que vous portez, tels que les montres ou bagues. Un court-circuit élevé à travers des matériaux conducteurs peut provoquer de graves brûlures.
- ATTENTION: Évitez de placer ou d'utiliser le RBM ou XLBP à proximité d'une chaleur ou d'un feu. Ne pas écraser ni jeter un RBM ou XLBP au feu. Les batteries pourraient exploser.
- ATTENTION: N'ouvrez pas le boîtier du RBM. Le faites, vous exposerez les terminaux de la cellule qui présentent un danger électrique.
- ATTENTION: N'ouvrez pas le RBM et ne mutilez pas les cellules qu'il contient. Les substances rejetées sont nocives pour la peau et les yeux. Cela peut être toxiques.

- ATTENTION: RBM peut présenter un risque de choc électrique et de brûlure par un courant de court-circuit élevé.
- ATTENTION: Les RBM défectueuses peuvent atteindre des températures supérieures aux seuils de brûlure des surfaces tactiles.
- N'utilisez pas un RBM qui est tombé, endommagé ou déformé.
- Ne court-circuitez pas le RBM.
- N'enfoncez pas clous dans ce RBM.
- Ne frappez pas RBM avec un marteau.
- Les blocs-batteries externes (XLBPs) doivent être remplacés uniquement par un personnel qualifié.
- Les RBMs peuvent être remplacés par l'utilisateur.
REMARQUE: L'échange de la batterie remplaçable (RBM) doit être effectué uniquement par un personnel qualifié.

Sécurité du câblage

- Vérifiez que toutes les lignes d'alimentation (secteur) et les lignes basse tension (commande) sont hors tension et verrouillées avant d'installer des câbles ou d'effectuer des connexions, aussi bien dans le boîtier de raccordement que sur l'UPS.
- Le câblage doit être effectué uniquement par un électricien qualifié.
- Vérifiez vos réglementations nationales et locales avant d'effectuer le câblage.
- Un soulagement de traction est nécessaire pour tous les câblages (fourni avec certains produits). Des réducteurs de tension de type encliquetable sont recommandés.
- Toutes les ouvertures permettant l'accès aux bornes câblées de l'UPS doivent être couvertes. Le non-respect de cette consigne peut entraîner des blessures corporelles ou des dommages matériels.
- Sélectionnez la taille des fils et les connecteurs en fonction des codes nationaux et locaux.

Sécurité physique des sites

Recommandations pour sécuriser le site, afin de prévenir les attaques physiques:

- Sécuriser le panneau avant de votre appareil puis déployez l'appareil dans un endroit sûr.
- Sécurisez le panneau avant en installant l'appareil dans des armoires ou en le protégeant par des dispositifs physiques qui empêchent l'accès non autorisé ou le retrait des zones restreintes. Les armoires doivent être verrouillées à l'aide d'une clé appropriée ou d'autres méthodes physiques.

Pour sécuriser l'emplacement (zone restreint):

- Indiquez clairement que la zone restreint est «au personnel autorisé».
- Verrouillez les portes de la zone restreint.
- N'autorisez l'accès aux zones restreintes qu'au personnel concerné, sur la base de sa fonction.
- Donnez une indication minimale sur la finalité des dispositifs couverts dans les zones d'accès restreint, sans identifier la présence de fonctions connexes.
- Fournissez des dispositifs de contrôle (pour l'accès physique), tels que des lecteurs de cartes à clé, des serrures pour les portes et les armoires. Ces dispositifs de contrôle de l'accès physique doivent être testés avant leur mise en service et de façon périodique.

- Veuillez-vous assurer que le responsable des ressources est capable de fournir des pistes d'audit physiques ou électroniques permettant d'enregistrer l'accès physique de tous les membres du personnel aux zones d'accès restreint ceci est essentiel pour mener une enquête en cas d'un incident de sécurité.
- Effectuez régulièrement un inventaire du personnel ayant un accès physique aux dispositifs de contrôle et supprimez rapidement tout accès inapproprié identifié lors de ces contrôles
- Pensez à la sécurité physique du câblage lorsque des protocoles non sécurisés tels que Modbus TCP sont utilisés.

Directives en Matière de Cybersécurité

Cette section contient des informations sur la manière de sécuriser votre système.



AVERTISSEMENT

COMPROMISSION POTENTIELLE DE LA DISPONIBILITÉ, DE L'INTÉGRITÉ ET DE LA CONFIDENTIALITÉ DES SYSTÈMES

Utilisez les meilleures pratiques en matière de cybersécurité pour empêcher tout accès non autorisé au logiciel du système.

Le non-respect de ces instructions peut entraîner la mort, des blessures graves ou des dommages à l'équipement.

Pour toutes les dernières nouvelles en matière de cybersécurité, inscrivez-vous aux notifications de sécurité, ou signaler une vulnérabilité, visitez le [Schneider Electric Cybersecurity Support Portal](#).

Actions Recommandées

REMARQUE: La liste des actions recommandées ci-dessous n'est pas une liste complète des mesures de cybersécurité possibles. Elle se veut un point de départ pour améliorer la sécurité de votre système.

Mises à Niveau

- Utilisez toujours la version récente du micrologiciel pour vos appareils Schneider Electric afin de bénéficier de nouvelles fonctionnalités, de correctifs de cybersécurité et d'améliorations.
- **IMPORTANT:** N'utilisez que les pages Internet officielles de Schneider Electric pour télécharger les micrologiciels des appareils Schneider Electric. N'utilisez que les procédures de mise à jour figurant dans le manuel d'utilisation du produit.
- Maintenez vos appareils à jour; vérifiez la présence de nouveaux micrologiciels, ou acceptez les invites de mise à jour des micrologiciels.
- Installez les dernières mises à jour du système d'exploitation.

Mots de Passe

- Les mots de passe doivent comprendre des majuscules, des minuscules, des chiffres et des caractères spéciaux.
- Les mots de passe doivent être constitués d'au moins 10 caractères.
- Le mot de passe ne doit pas être facile à repérer dans le dictionnaire et saisir une phrase est préférable.
- Modifiez fréquemment vos mots de passe, au moins une fois par an.
- Modifiez le mot de passe par défaut, immédiatement après la première connexion au système et après une réinitialisation d'usine.
- Ne réutilisez pas les mots de passe.

Réseau

- Les appareils Schneider Electric ne doivent pas avoir d'adresse IP accessible au public.
- N'utilisez pas de transfert de port pour accéder à un appareil Schneider Electric depuis site Internet public.
- Les appareils Schneider Electric doivent se trouver sur leur propre segment de réseau. Si votre routeur prend en charge un réseau d'invités ou un VLAN, il est préférable d'y placer les appareils.
- Utilisez le cryptage Wi-Fi le plus sécurisé disponible.
- Utilisez les HTTP dans le réseau local.

Localisation des Données

La localisation des données fait référence à une exigence légale ou administrative obligatoire exigeant directement ou indirectement que les données soient stockées ou traitées, exclusivement ou non-exclusivement, au sein d'une juridiction spécifique.

Si des lois sur la localisation des données s'appliquent dans votre région, nous vous recommandons vivement de configurer cet appareil ou ce système de manière à ce qu'il n'y ait pas de transfert transfrontalier de données, directement ou par d'autres canaux. Les détails des lois sur la localisation des données peuvent varier d'une région à l'autre. Votre équipe juridique est la meilleure ressource pour vous donner des conseils en matière de conformité dans votre situation spécifique.

Mise Hors Service

Avant de retirer définitivement un appareil ou un système de votre réseau, effectuez une réinitialisation complète des paramètres d'usine afin d'effacer toutes les données.

Information générales

- L'UPS reconnaît jusqu'à 10 XLBPs connectés à l'UPS.
REMARQUE: Pour chaque XLBP ajoutée, le temps de recharge augmentera.
- Les numéros de modèle et de série se trouvent sur une étiquette du couvercle supérieur. Sur certains modèles, une étiquette supplémentaire est apposée sur le châssis, sous le panneau avant.
- Recyclez toujours les RBMs usagés.
- Recyclez les matériaux de l'emballage ou conservez-les afin de les réutiliser.

Avertissement Fréquence Radioélectrique FCC Classe A

REMARQUE: Applicable uniquement aux modèles SRTL5KRM2UT et SRTL5KRM2UT-HW.

Cet équipement a été testé et reconnu conforme aux normes définies pour les appareils électroniques de Classe A, conformément à la Section 15 du règlement FCC. Ces normes sont définies pour assurer une protection raisonnable contre toute interférence néfaste lorsque l'équipement fonctionne dans un environnement commercial. Cet équipement génère, utilise et peut émettre une énergie de fréquence radioélectrique et S'il n'est pas installé et utilisé conformément au guide d'utilisation, il peut donc causer des brouillages préjudiciables des communications radio. L'utilisation de cet équipement en secteur résidentiel est susceptible de provoquer des brouillages préjudiciables dans ce cas, l'utilisateur devra corriger ces brouillages à ses frais.

Avertissement sur les Fréquences Radioélectriques

REMARQUE: Applicable uniquement aux modèles SRTL5KRM2UI et SRTL5KRM2UI-HW.

AVERTISSEMENT: Il s'agit d'un produit UPS de catégorie C2. Dans un milieu résidentiel, ce produit peut causer de l'interférence radio qui nécessiterait des mesures additionnelles par l'utilisateur.

Attention VCCI-A

REMARQUE: Applicable uniquement aux modèles SRTL5KRM2UJ et SRTL5KRM2UJ-HW.

この装置は、クラスA機器です。この装置を住宅環境で使用すると電波妨害を引き起こすことがあります。この場合には使用者が適切な対策を講ずるよう要求されることがあります。

VCCI-A

SURT15a

Présentation du Produit

L'APC Smart-UPS™ Ultra SRTL est une alimentation sans interruption (UPS) de haute performance. L'UPS aide à protéger les équipements électroniques contre les pannes d'électricité, les baisses de tension, les chutes, les surtensions, les petites fluctuations de puissance et les perturbations importantes. L'UPS fournit également une alimentation de secours par batterie pour les équipements connectés jusqu'à ce que la puissance de l'alimentation retourne à des niveaux acceptables ou que les batteries soient complètement déchargées.

Ce manuel d'utilisateur est également disponible sur le site Web d'APC, www.apc.com.

Spécifications

Pour des spécifications supplémentaires, reportez-vous au site Web d'APC, www.apc.com.

Environnementales

Temperature	Fonctionnement	0 à 40 °C (32 à 104 °F)
	Stockage	-15 à 45 °C (5 à 113 °F)
Altitude Maximale	Fonctionnement	0 - 3 000 m (0 - 10 000 ft)
	Stockage	0 - 15 000 m (50 000 ft)
Humidité		0% à 95% humidité relative, pas de condensation
Code de Protection Internationale		IP20
Degré de Pollution†		PD2

REMARQUES:

- Rechargez RBM immédiatement dès leur réception / première installation et au moins une fois tous les 9 (neuf) mois pendant leur stockage ou lorsqu'ils ne sont pas utilisés.
- Les facteurs environnementaux impact la durée de vie des batteries. Des températures ambiantes élevées, de forte humidité, une alimentation secteur de mauvaise qualité entraînant des décharges fréquentes de courte durée réduiront la durée de vie de la batterie.

†Applicable uniquement aux modèles SRTL5KRM2UI et SRTL5KRM2UI-HW.

Physique

REMARQUE: L'UPS est lourd. Respectez toutes les consignes de levage.

	SRTL5KRM2UT SRTL5KRM2UT-HW SRTL5KRM2UJ SRTL5KRM2UJ-HW	SRTL5KRM2UI SRTL5KRM2UI-HW
Poids de l'appareil sans emballage (approx.)	30 kg (66,14 lb)	27,2 kg (60 lb)
Poids de l'appareil avec emballage (approx.)	41 kg (90,40 lb)	38,5 kg (84,88 lb)
Dimensions de l'appareil sans emballage Hauteur x Largeur x Profondeur	86 x 432 x 795 [†] mm (3,4 x 19 x 31,3 in)	
Dimensions de l'appareil avec emballage Hauteur x Largeur x Profondeur	392 x 585 x 984 mm (15,43 x 23,03 x 38,74 in)	

[†] comprend le diamètre du câble recommandé et la décharge de traction fournie pour les modèles SRTL5KRM2UI et SRTL5KRM2UI-HW.

Batterie

Type de batterie	Lithium-Ion
Module de batterie de remplacement Cet UPS est doté de modules de batterie échangeables. Veuillez consulter le guide de remplacement des batteries approprié pour des instructions sur leur installation. Pour des informations sur le remplacement des batteries, contactez votre distributeur ou consultez le site Web, www.apc.com .	SRYLBM
Nombre de module batteries Module de batteries tension Ah note	1 180 V 4 Ah par module batterie Utile: 2,47 Ah

Module de batteries	UPS	XLBP
SRYLBM	SRTL5KRM2UI SRTL5KRM2UI-HW SRTL5KRM2UT SRTL5KRM2UT-HW	SRTL180RM2UBP
	SRTL5KRM2UJ SRTL5KRM2UJ-HW	SRTL180RM2UBPJ

REMARQUE: La **LED** présente sur la face avant du pack batterie s'allume en **Vert** si le pack batterie n'est pas endommagé et que la communication est activée, sinon elle s'allume **Rouge**.

Electrique

ATTENTION: Pour réduire le risque d'incendie, branchez l'UPS uniquement à un circuit muni de la protection maximale recommandée contre les surintensités du circuit de dérivation, conformément au Code national de l'électricité, ANSI/NFPA 70 et au Code canadien de l'électricité, Partie I, C22.1.

Modèle	Note		Courant Nominal de Surintensité du Circuit de Dérivation / Courant Nominal du Disjoncteur du Bâtiment (CB) †
	En ligne	Mode Économie D'énergie	
SRTL5KRM2UI SRTL5KRM2UI-HW	5 kVA / 5 kW	5 kVA	40 A
SRTL5KRM2UT	208 V 4,9 kVA / 4,9 kW	4,9 kVA	30 A
SRTL5KRM2UT-HW	240 V 5 kVA / 5 kW	5 kVA	
SRTL5KRM2UJ SRTL5KRM2UJ-HW	5 kVA / 4,6 kW	5 kVA	

† Si vous avez l'intention d'installer un Disjoncteur Différentiel (ELCB) à la place, contactez le service clientèle de Schneider Electric pour connaître la puissance de l'ELCB.

REMARQUE: Les caractéristiques suivantes sont applicables uniquement au modèle SRTL5KRM2UI et SRTL5KRM2UI-HW.

Catégorie de Surtension	OVC II
Système de distribution d'énergie du réseau électrique applicable	Système D'alimentation TN
Norme Applicable	IEC 62040-1 / UL1778

Sortie

Modèle	SRTL5KRM2UI SRTL5KRM2UI-HW	SRTL5KRM2UT SRTL5KRM2UT-HW	SRTL5KRM2UJ SRTL5KRM2UJ-HW
Fréquence de Sortie	50/60 Hz ± 3 Hz		
Tension de Sortie Nominale	220/230/240 VAC	208/240 VA	200 VAC

Entrée



Modèle	SRTL5KRM2UI SRTL5KRM2UI-HW	SRTL5KRM2UT SRTL5KRM2UT-HW	SRTL5KRM2UJ SRTL5KRM2UJ-HW
Fréquence D'entrée	40 à 70 Hz ± 0,1 Hz		
Tension D'entrée Nominale	220/230/240 VAC	208/240 VAC	200 VAC

Câblage Direct

Connexions D'entrée

SRTL5KRM2UI SRTL5KRM2UI-HW	Connectez les câbles aux bornes Ligne (L), Neutre (N), et de mise à la terre de protection 
---	--

Connexions de Sortie

SRTL5KRM2UT-HW	Connectez les câbles aux bornes Ligne 1 (L1),  Ligne 2 (L2) et de mise à la terre 
SRTL5KRM2UJ-HW	
SRTL5KRM2UI-HW	Connectez les câbles aux bornes Ligne (L), Neutre (N), et de mise à la terre 

Taille du Câble

Modèle	Entrée Section du Câble, (typique)	Sortie Section du Câble, (typique)
SRTL5KRM2UI	6 mm ²	6 mm ²
SRTL5KRM2UI-HW		
SRTL5KRM2UT-HW	L6-30 [†]	
SRTL5KRM2UJ-HW		

[†] Les cordons d'alimentation L6-30 sont intégrés.

Fonctions du Panneau Avant - UPS

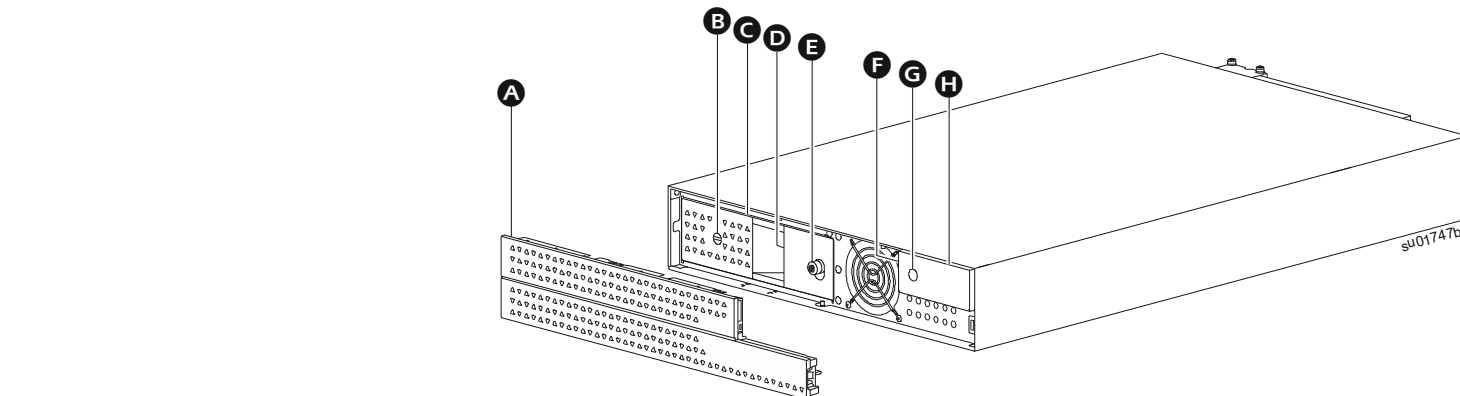

A	Panneau
B	Mise en MARCHÉ/ARRÊT DE LA BATTERIE (BATTERY ON/OFF) interrupteur
C	Module de batteries
D	LED D'état de la Batterie (située derrière la poignée de la batterie)
E	Vis à oreilles
F	Indicateur LED d'état de l'UPS (situé sur la paroi latérale de l'écran LCD)
G	Bouton de MISE SOUS TENSION (POWER ON)
H	Affichage LCD

Fonctions du Panneau Arrière

UPS

REMARQUES:

Reportez-vous au tableau “Clé pour identifier les caractéristiques du panneau arrière” en page 15, qui fournit un code pour les les numéros de légende des graphiques du panneau arrière décrits dans ce manuel.

Les d'illustrations sont uniquement à servir de référence. Les caractéristiques réelles du panneau arrière peuvent varier en fonction du modèle.

SRTL5KRM2UI

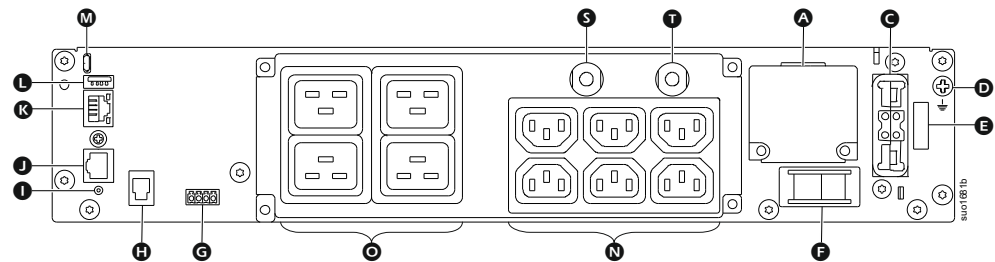

SRTL5KRM2UT

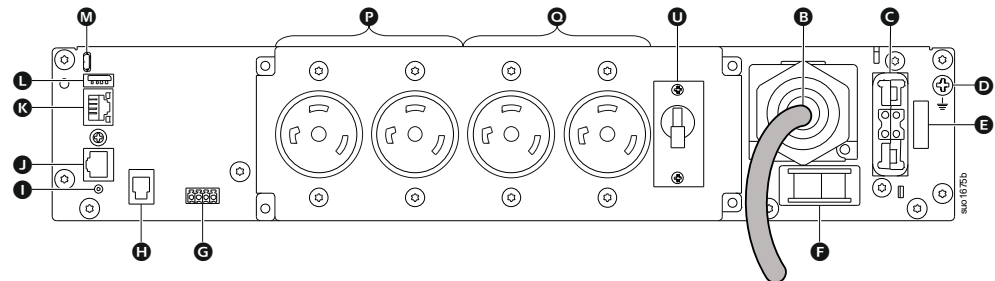

SRTL5KRM2UJ

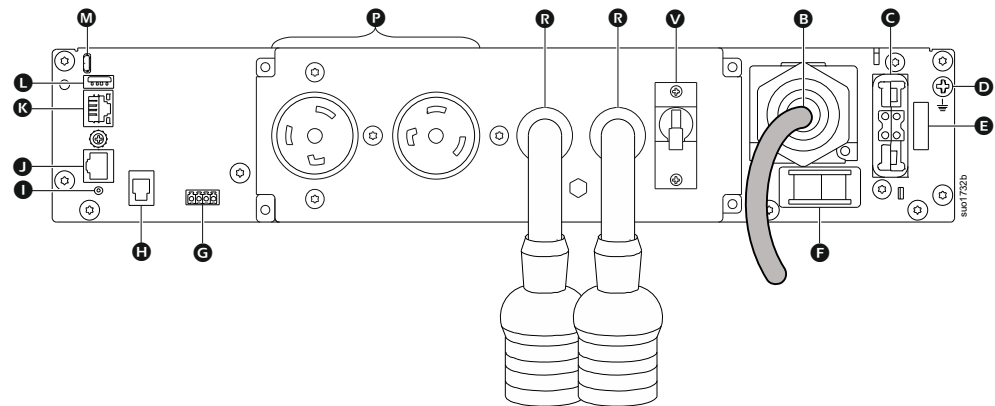

SRTL5KRM2UT-HW/SRTL5KRM2UJ-HW

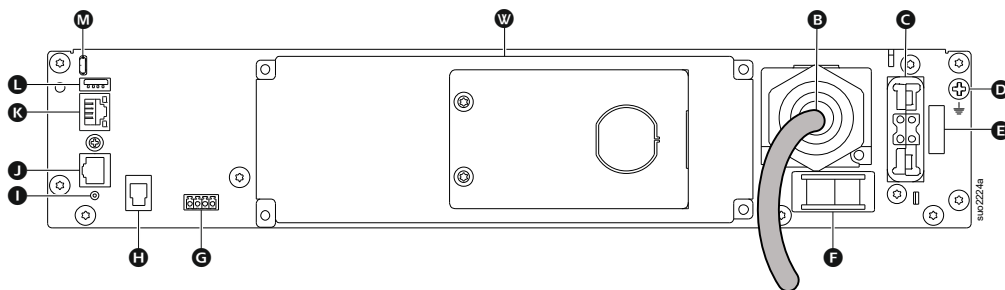

SRTL5KRM2UI-HW

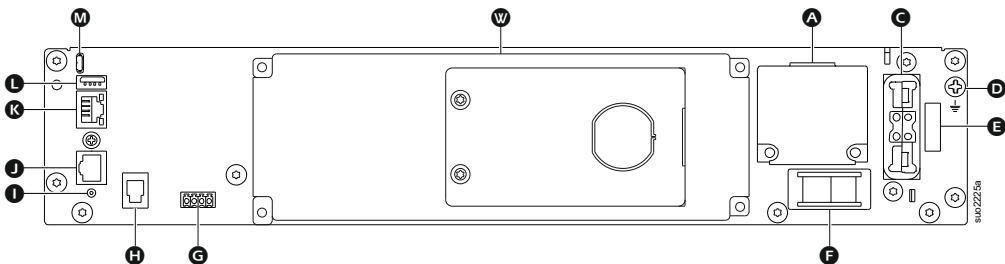

Clé pour identifier les caractéristiques du panneau arrière

A	Câblage d'entrée Boîte à bornes	Câbler l'entrée secteur.
B	Cordon d'alimentation l'entrée AC	Raccordez le cordon d'alimentation au AC secteur.
C	Prise pour bloc de batterie externe	Raccordez une ou plusieurs blocs de batteries externes pour prolonger l'autonomie. L'UPS reconnaît automatiquement jusqu'à 10 blocs de batteries externes.
D	Mise à la terre du châssis	Pour la mise à la terre du XLBP.
E	Interrupteur de Sécurité	Interrupteur D'activation/Désactivation de la batterie
F	Commutateur d'activation du système	Interrupteur D'activation/Désactivation du système
G	Borne d'arrêt d'urgence (EPO)	Borne D'arrêt (EPO) D'urgence permet à l'utilisateur de connecter l'UPS au système central d'arrêt (EPO) d'urgence.
H	Port de communication du bloc-batterie externe	Communication entre le bloc-batterie externe (XLBP) et l'UPS.
I	Bouton RESET (RÉINITIALISATION)	Utilisez ce commutateur pour réinitialiser l'interface de gestion du réseau.
J	Port I/O universel	Utiliser pour connecter: <ul style="list-style-type: none"> • La sonde de température AP9335T (fournie) • La sonde de température/humidité AP9335TH (non fournie) • Carte d'entrée/sortie de relais AP9810 (non fournie).
K	Port réseau	Utilisez le port Réseau pour relier l'UPS au réseau. REMARQUE: Utilisez un câble blindé pour cette connexion.
L	Port USB hôte	Pour une clé USB.

M	Port console	Utilisez le port de console pour configurer les fonctions de gestion réseau.
N	Prise IEC C13	Branchez les appareils électroniques à ces prises.
O	Prise IEC C19	
P	Prises L6-30R	
Q	Prises L6-20R	
R	Pigtail avec prises L6-20R	
S	Disjoncteur de sortie 16 A pour les prises IEC C19	Protège les prises en cas de surcharge. La charge connectée doit être inférieure à la capacité du disjoncteur.
T	Disjoncteur de sortie 10 A pour les prises IEC C13	
U	Disjoncteur de sortie 20 A pour les prises L6-20R	
V	Disjoncteur de sortie 20 A pour pigtail avec prises L6-20R	
W	Câblage d'Sortie Boîte à bornes	Connectez les appareils électroniques câblés.

XLBP

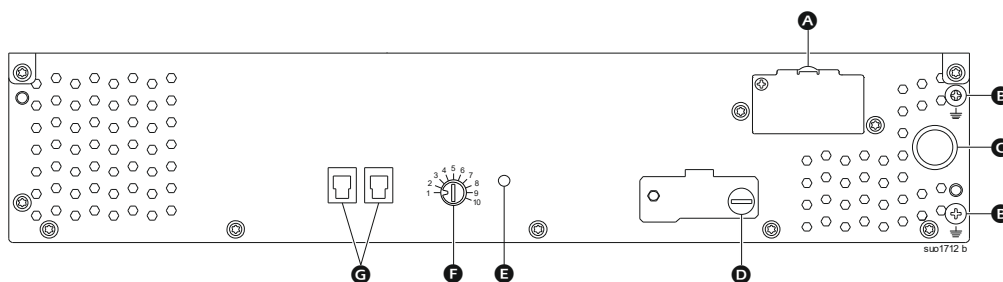

A	Prises de batterie	Connectez le câble de connexion de la batterie d'un bloc-batterie externe (XLBP) supplémentaire au prises.
B	Borne de mise à la terre	Connectez les câbles de mise à la terre à cette borne. Reportez-vous «Reliez le câble de masse» en page 17 de détails.
C	Câble de connexion de la batterie	Connectez le câble à la prise de connexion de la batterie sur le panneau arrière de l'UPS.
D	Interrupteur ACTIVATION XLBP	Tournez complètement la vis à oreilles dans le sens horaire pour activer la communication entre le bloc-batterie externe (XLBP) et l'UPS.
E	LED D'état du XLBP	Le voyant vert s'allume pour indiquer que la communication entre le bloc-batterie externe (XLBP) et l'UPS est activée.
F	Commutateur SÉLECTEUR ID XLBP†	Définissez un ID unique pour chaque bloc-batterie externe (XLBP) connecté, à partir de ce commutateur (ne définissez pas le même ID unique pour plusieurs XLBPs).
G	Port de communication de la batterie	Connectez à ce port, le câble de communication de l'UPS ou d'un bloc-batterie externe (XLBP) supplémentaire.

† Les XLBP fabriquées après août 2023 auront le schéma de numérotation figurant sur l'illustration.

Branchement du ou des Bloc-Batterie Externe (XLBP)

Le modèle UPS peut différer en apparence de ceux représentés dans les illustrations ci-dessous. Le processus est identique pour tous les modèles.

Reliez le câble de masse

1. Repérez et retirez la vis de mise à la terre sur le panneau arrière de l'UPS et du XLBP.
2. Fixez la cosse d'une extrémité du fil de mise à la terre à la borne de terre de l'onduleur (UPS) et la cosse de l'autre extrémité à la borne de terre du bloc-batterie externe (XLBP) avec la vis retirée dans l'étape 1.

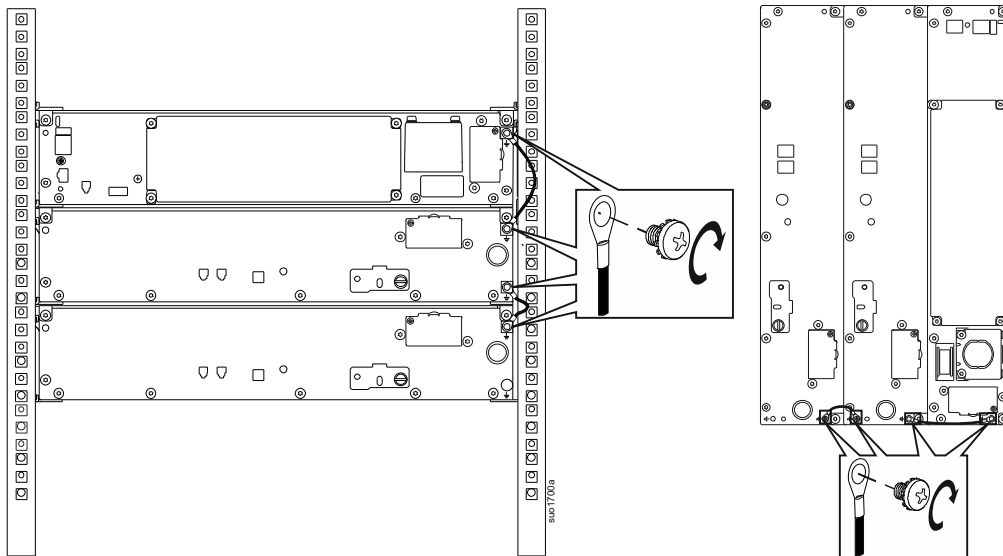

Connectez un seul bloc-batterie externe (XLBP) à l'UPS

<p>1 Enlevez le couvercle de protection des prises de la batterie de l'UPS.</p>	<p>The diagram shows the UPS back panel with a protective cover being removed from the battery terminals. A screw is shown being inserted into the cover to secure it.</p>
<p>2 Raccordez le connecteur de la batterie et le câble de communication.</p>	<p>The diagram shows the UPS back panel with the battery connector and communication cable being connected. Labels A and B indicate the connection points.</p>

A	Câble de communication de batterie
B	Câble du connecteur de la batterie

Raccordez plusieurs XLBPs à l'UPS

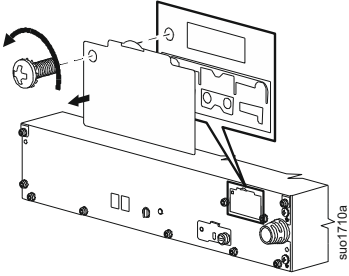
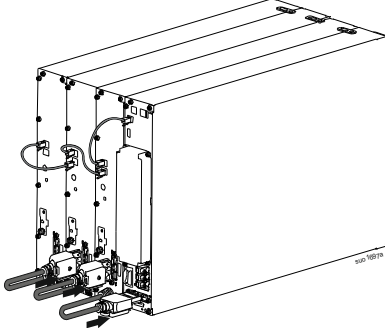
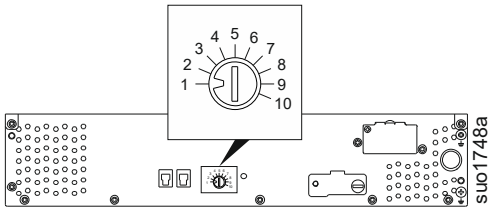
❶	Raccordez le premier XLBPs à l'UPS. Reportez-vous «Connectez un seul bloc-batterie externe (XLBP) à l'UPS» en page 17 de détails.
❷	<p>Enlevez le couvercle de protection du prises de la batterie de XLBPs.</p> 
❸	<p>Raccordez le connecteur de la batterie et le câble de communication.</p> 
❹	<p>Définissez un numéro d'identification unique (ID) pour chaque bloc-batterie externe (XLBP) connecté.</p> <p>Définissez le numéro d'identification unique (ID) sur le SÉLECTEUR d'identification XLPB ID pour chaque bloc-batterie externe (XLBP).</p>  <p>La position de l'encoche sur le cadran du commutateur indique le numéro d'identification unique défini.</p> <p>REMARQUE: Définissez un d'identification unique (ID) pour chaque XLBP.</p>

Fonctionnement

Connexion de L'équipement

ATTENTION

RISQUE DE CHOC ÉLECTRIQUE

- Déconnectez le disjoncteur d'entrée secteur avant d'installer ou d'entretenir l'UPS.
- Déconnectez le RBM et les XLBP avant d'installer ou d'entretenir l'UPS.
- L'UPS contient des modules RBM et XLBP qui pourraient présenter un risque de choc électrique même lorsqu'il est débranché de l'alimentation secteur.
- Les sorties câblées et enfichables AC de l'UPS peuvent être alimentées par télécommande ou commande automatique à tout moment.
- Déconnectez l'équipement de l'UPS avant l'entretien de matériel.
- N'utilisez pas l'UPS comme déconnexion de sécurité.
- Utilisez des réducteurs de tension à enclenchement.
- Couple de vis recommandé pour la borne d'entrée: 16 lbf-in (2 Nm).

Le non-respect de ces instructions peut endommager l'équipement ou entraîner des blessures légères ou modérées.

REMARQUE: L'UPS se charge à 90% de sa capacité pendant les trois premières heures three de fonctionnement normal. **Ne comptez pas sur une autonomie complète sur batterie pendant cette période de chargement initiale.**

1. Connectez le RBM. Reportez-vous au manuel d'installation de l'UPS pour plus de détails.
2. Connectez les équipements aux sorties du panneau arrière de l'UPS.
3. Connectez l'UPS à l'alimentation secteur.
4. Assurez-vous que l'interrupteur D'ACTIVATION DU SYSTÈME situé sur le panneau arrière de l'UPS est allumé.

Mettre en marche/arrêter l'UPS

La première fois que l'UPS est allumé, l'écran Assistant de **Configuration S'exécute**. Suivez les instructions pour configurer les paramètres de l'UPS. Reportez-vous "Configuration" en page 28 de détails.

Mise sous tension

L'UPS s'allume *on* lorsque la tension de service est connectée aux bornes d'entrée AC. L'interface d'affichage s'allume et affiche un écran «Wait» indiquant que le système est en cours d'initialisation. Ce processus prend environ 1 minute. Après une initialisation réussie, les menus utilisateur seront accessibles à partir de l'interface d'affichage.

Pour *activer* la sortie et alimenter l'équipement connecté, sélectionnez l'icône Menu sur l'écran et sélectionnez OK. Sélectionnez l'icône de contrôle à partir de l'écran suivant et cliquez sur OK. Sélectionnez soit *Activer immédiatement* / *Activer avec retard* selon les besoins et cliquez sur OK. La sortie sera *activée*.

Allumez sans l'alimentation du service

L'UPS peut être mis en marche *sans* alimentation électrique par un démarrage à froid. Pour démarrer l' UPS à froid, appuyez longuement (2sec) sur la touche BOUTON ON. D'ALIMENTATION MARCHE (POWER ON) Cela met en *marche* le bloc de batteries et réveille l'UPS. L'écran *s'allume* et affiche un écran «Wait» indiquant que le système est en train d'être initialisé. Ce processus prend environ 1 minute. Après une initialisation réussie, les menus utilisateur seront accessibles à partir de l'interface d'affichage. Pour *Activer* la sortie et alimenter la charge connectée, sélectionnez

l'icône Menu sur l'écran et cliquez sur OK. Sélectionnez l'icône de contrôle à partir de l'écran suivant et cliquez sur OK. Sélectionnez "Activez sans AC" et cliquez sur OK. La sortie va s'allumer.

Mise hors tension

Pour désactiver la sortie, sélectionnez l'icône Menu sur l'écran et cliquez sur OK. Sélectionnez l'icône de contrôle à partir de l'écran suivant et cliquez sur OK. Sélectionnez *Désactivez immédiatement/ Désactivez avec retard* selon les besoins et cliquez sur OK. La sortie va s'éteindre.

Une fois l'alimentation AC coupée, l'UPS continuera à fonctionner sur la batterie pendant une courte période en fonction de la charge et de la capacité restante de la batterie. Pour mettre complètement l'UPS hors tension, TOUCHEZ LE BOUTON d'allumage sur l'écran LCD, sélectionnez *Désactivation de l'alimentation interne* et cliquez sur OK. L'UPS s'éteint complètement.

LCD Interface D'affichage

A Touche MENU	
B Icones d'état de la batterie	
C Icône de charge de la batterie	
D Icône de mode vert	
E Icônes des modes de fonctionnement	
F Touche HAUT (UP)	
G Groupe de Prises de courant commutées1 (SOG1)	
H Groupe de prises de courant Commutées2 (SOG2)	
I Touche BAS (DOWN)	
J Groupe de prises de courant commutées3 (SOG3)	
K Icône Muet	
L Icône de chargement	
M Touche OK	
P Le bouton avec la LED D'ALLUMAGE ON (POWER ON)	<ul style="list-style-type: none"> Appuyez sur cette touche pour allumer l'UPS quand il est éteint. Une brève pression sur la touche permet d'afficher le menu de contrôle. Suivez les instructions à l'écran pour <i>allumer/éteindre</i> l'UPS immédiatement ou après un délai. <p>Les indications d'illumination des touches sont identiques à celles LED du d'état.</p>
Q Information d'état de l'UPS	
R LED d'état (situé sur le côté de l'interface d'affichage LCD de l'UPS)	<ul style="list-style-type: none"> Non éclairé: La sortie de l'UPS est désactivée. Il s'allume vert plein: l'UPS est en mode en ligne. Il s'allume rouge, clignote toutes les 2 secondes: L'UPS est en mode en ligne et la batterie est déconnectée. Il s'allume ambre plein: l'UPS est en mode batterie. Il s'allume rouge plein: L'UPS a détecté une erreur interne.

Rotation de L'interface D'affichage LCD

L'orientation de l'interface d'affichage LCD est ajustée automatiquement en fonction de l'orientation de l'UPS.

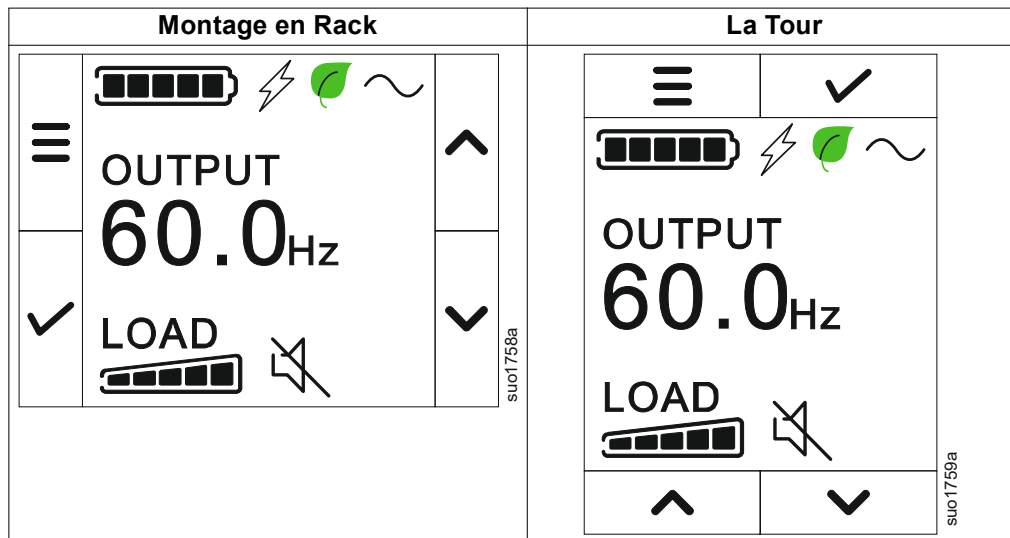

Fonctionnement de L'interface D'affichage de L'LCD

L'interface D'affichage de L'LCD est une interface à écran tactile.

Touchez l'icône pour activer la fonction clé.

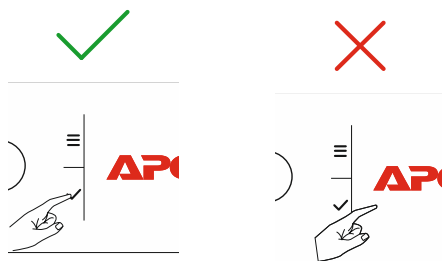

Utilisez les boutons HAUT/BAS (UP/DOWMN) pour faire défiler les options. Appuyez sur le bouton OK pour accepter l'option sélectionnée. Appuyez sur ESC pour retourner au menu précédent.

Information D'état de l'UPS

Le champ d'information d'état fournit des informations clés sur l'état de UPS.









Le menu **Standard** permettra à l'utilisateur de sélectionner un des quatre écrans ci-dessous. Utilisez les boutons HAUT/BAS (UP/DOWMN) pour faire défiler les du écrans.

Le menu **Avancé (Advanced)** fera défiler automatiquement les quatre écrans.

- Tension D'entrée
- Tension de Sortie
- Fréquence de Sortie
- Temps D'exécution

Si un UPS événement survient, les mises à jour d'état seront affichées pour définir l'événement ou la condition qui s'est produite.

L'écran d'affichage s'allume en ambre pour indiquer une alerte et en rouge pour indiquer une alarme, en fonction de la gravité de l'événement ou de la condition.

Les icônes sur l'écran de l'interface d'affichage LCD peut varier en fonction de la version du micrologiciel installé.	
	 Icône de chargement: Le pourcentage approximatif de la capacité de charge est indiqué par le nombre de sections de barre de charge illuminées. Chaque barre représente approximatif 16% de la capacité de charge.
	 Icône Muet: Indique que l'alarme est désactivée/muette.
 Icônes des Modes de Fonctionnement	
	 Mode On-Line: L'UPS alimente l'équipement connecté avec du courant secteur contrôlé.
	 Mode de dérivation: En mode Dérivation , l'équipement connecté recevra du courant de secteur tant que la tension et la fréquence d'entrée se trouvent dans les limites configurées.
	 Mode vert: En mode Vert , l'appareil connecté sera directement alimenté par le secteur. Si une coupure de l'alimentation secteur se produit, une interruption de courant à la charge allant jusqu'à 10 ms) surviendra pendant que l'UPS basculera sur le mode En-Ligne ou Batterie . Lorsque le mode Vert est activé, il faut prendre en considération les appareils susceptibles d'être sensibles à des variations d'alimentation.
	 Mode batterie: L'UPS alimente les équipements connectés avec le courant de la batterie.
	 Sortie de l'UPS désactivée: L'UPS n'alimente pas l'équipement connecté.
 Icones D'état de la Batterie	
	 État de Charge de la Batterie: Indique l'état de charge de la batterie. Chaque barre lumineuse représente environ 20% de charge.
	 Charge de la Batterie En Cours: Indique que la batterie est en cours de chargement.

Présentation du menu

L'interface d'affichage de l'LCD dispose des écrans de menu **Standard** ou **Avancé (Advanced)**. Les préférences des sélections de menu **standard** ou **avancé (Advanced)** sont définies lors de l'installation initiale et peuvent être modifiées à tout moment à partir du menu de **configuration**.

Les menus **Standard** incluent les plus couramment utilisés des options.

Les menus **Avancés (Advanced)** fournissent des options supplémentaires.

REMARQUE: Les écrans actuels du menu peuvent varier selon le modèle et la version du micrologiciel.

Aperçu du menu UPS

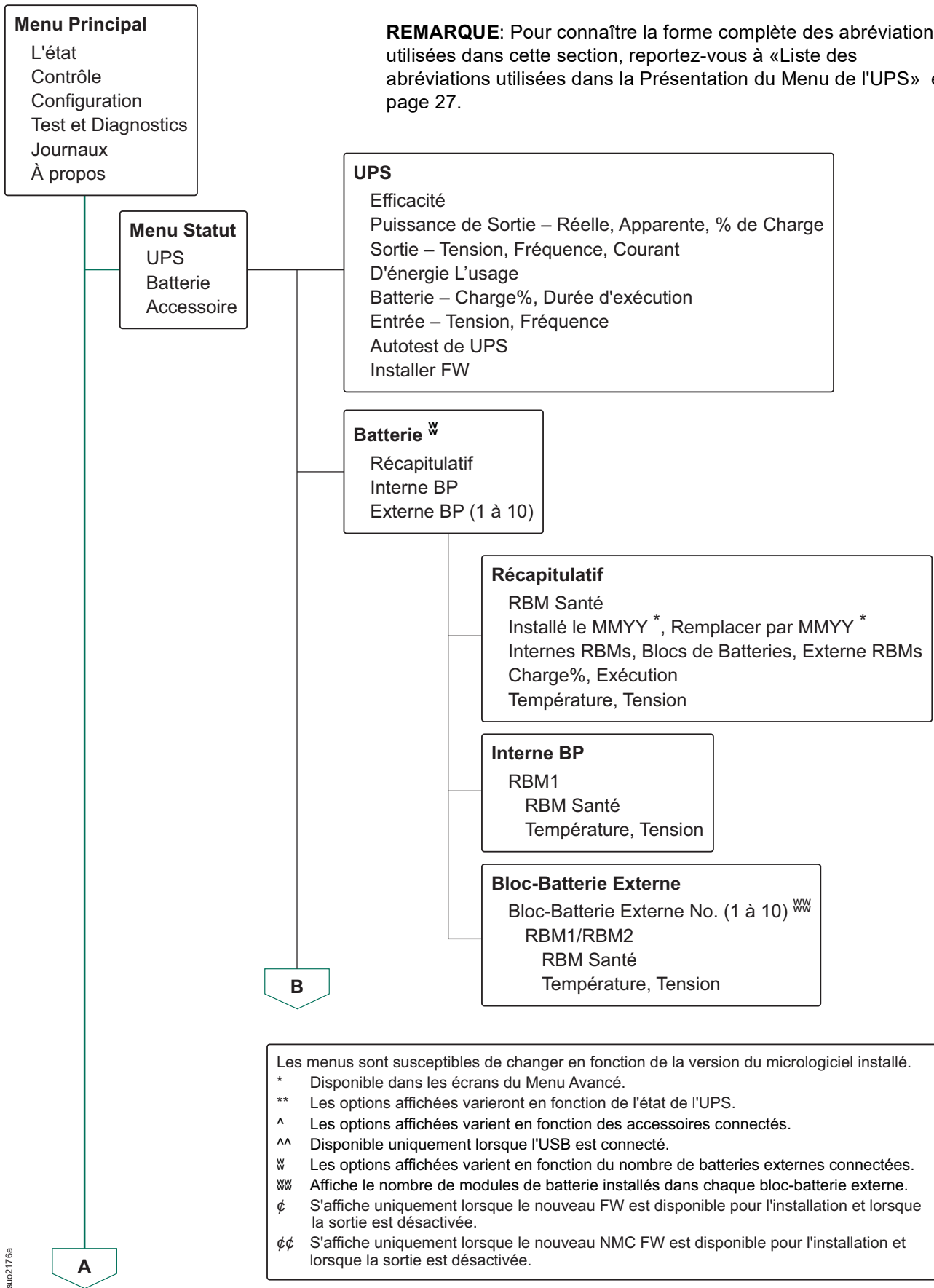

su02176a

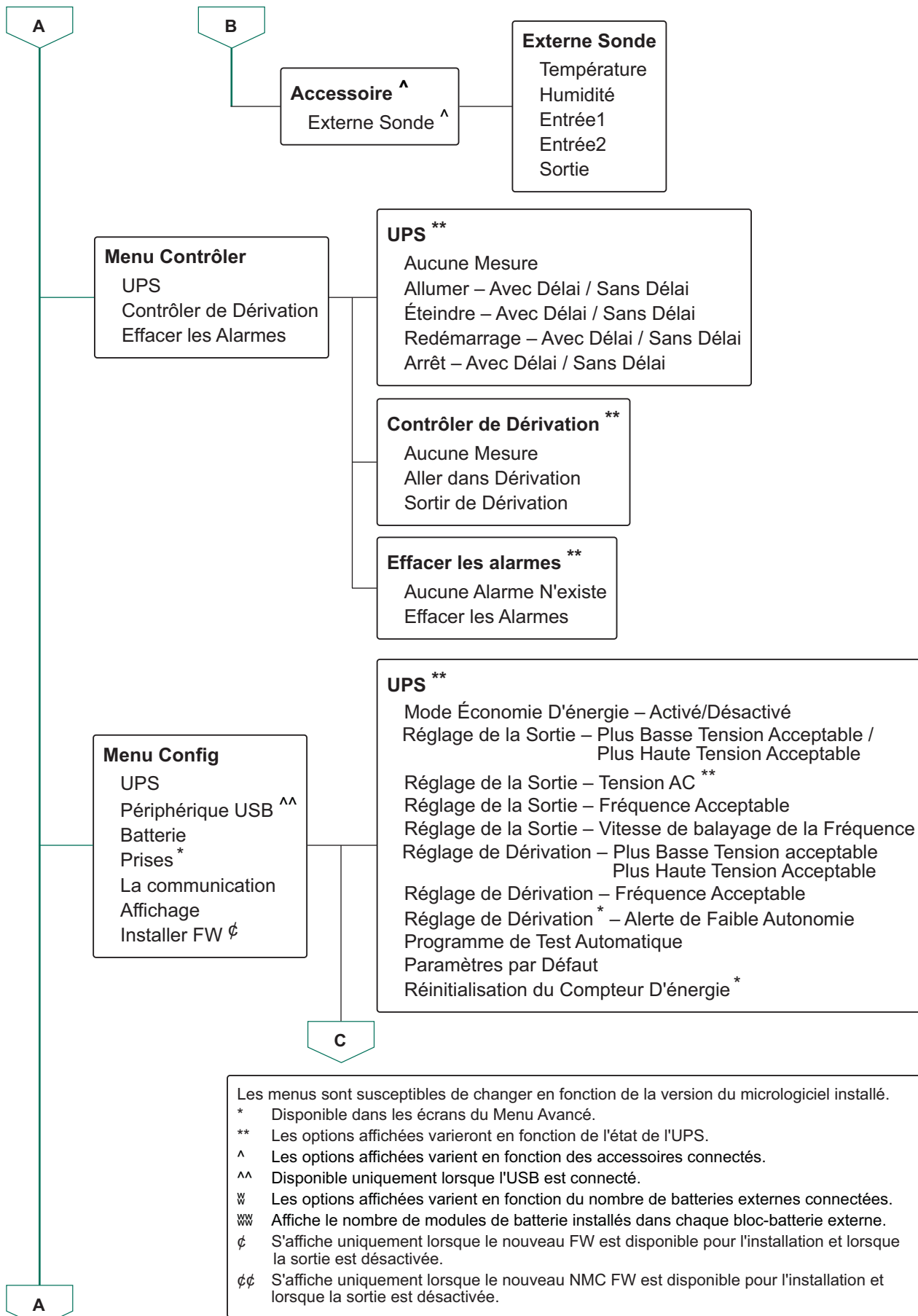

Menu Contrôler
 UPS
 Contrôler de Dérivation
 Effacer les Alarmes

UPS **
 Aucune Mesure
 Allumer – Avec Délai / Sans Délai
 Éteindre – Avec Délai / Sans Délai
 Redémarrage – Avec Délai / Sans Délai
 Arrêt – Avec Délai / Sans Délai

Contrôler de Dérivation **
 Aucune Mesure
 Aller dans Dérivation
 Sortir de Dérivation

Effacer les alarmes **
 Aucune Alarme N'existe
 Effacer les Alarmes

Menu Config
 UPS
 Périphérique USB ^^
 Batterie
 Prises *
 La communication
 Affichage
 Installer FW ¢

UPS **
 Mode Économie D'énergie – Activé/Désactivé
 Réglage de la Sortie – Plus Basse Tension Acceptable / Plus Haute Tension Acceptable
 Réglage de la Sortie – Tension AC **
 Réglage de la Sortie – Fréquence Acceptable
 Réglage de la Sortie – Vitesse de balayage de la Fréquence
 Réglage de Dérivation – Plus Basse Tension acceptable / Plus Haute Tension Acceptable
 Réglage de Dérivation – Fréquence Acceptable
 Réglage de Dérivation * – Alerte de Faible Autonomie
 Programme de Test Automatique
 Paramètres par Défaut
 Réinitialisation du Compteur D'énergie *

Les menus sont susceptibles de changer en fonction de la version du micrologiciel installé.
 * Disponible dans les écrans du Menu Avancé.
 ** Les options affichées varieront en fonction de l'état de l'UPS.
 ^ Les options affichées varient en fonction des accessoires connectés.
 ^^ Disponible uniquement lorsque l'USB est connecté.
 W Les options affichées varient en fonction du nombre de batteries externes connectées.
 WW Affiche le nombre de modules de batterie installés dans chaque bloc-batterie externe.
 ¢ S'affiche uniquement lorsque le nouveau FW est disponible pour l'installation et lorsque la sortie est désactivée.
 ¢¢ S'affiche uniquement lorsque le nouveau NMC FW est disponible pour l'installation et lorsque la sortie est désactivée.

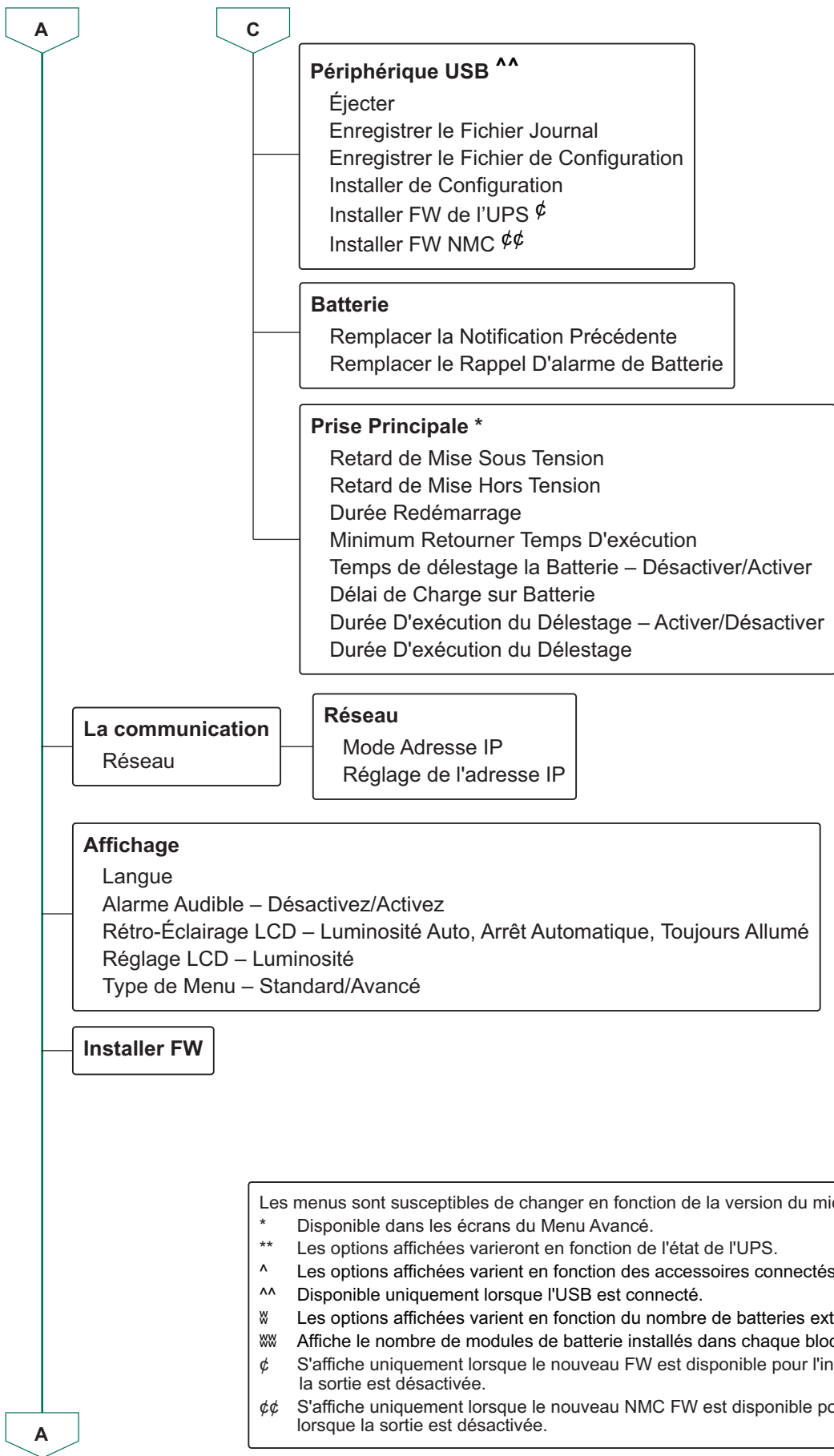

Les menus sont susceptibles de changer en fonction de la version du micrologiciel installé.

- * Disponible dans les écrans du Menu Avancé.
- ** Les options affichées varieront en fonction de l'état de l'UPS.
- ^ Les options affichées varient en fonction des accessoires connectés.
- ^^ Disponible uniquement lorsque l'USB est connecté.
- W Les options affichées varient en fonction du nombre de batteries externes connectées.
- WW Affiche le nombre de modules de batterie installés dans chaque bloc-batterie externe.
- ¢ S'affiche uniquement lorsque le nouveau FW est disponible pour l'installation et lorsque la sortie est désactivée.
- ¢¢ S'affiche uniquement lorsque le nouveau NMC FW est disponible pour l'installation et lorsque la sortie est désactivée.

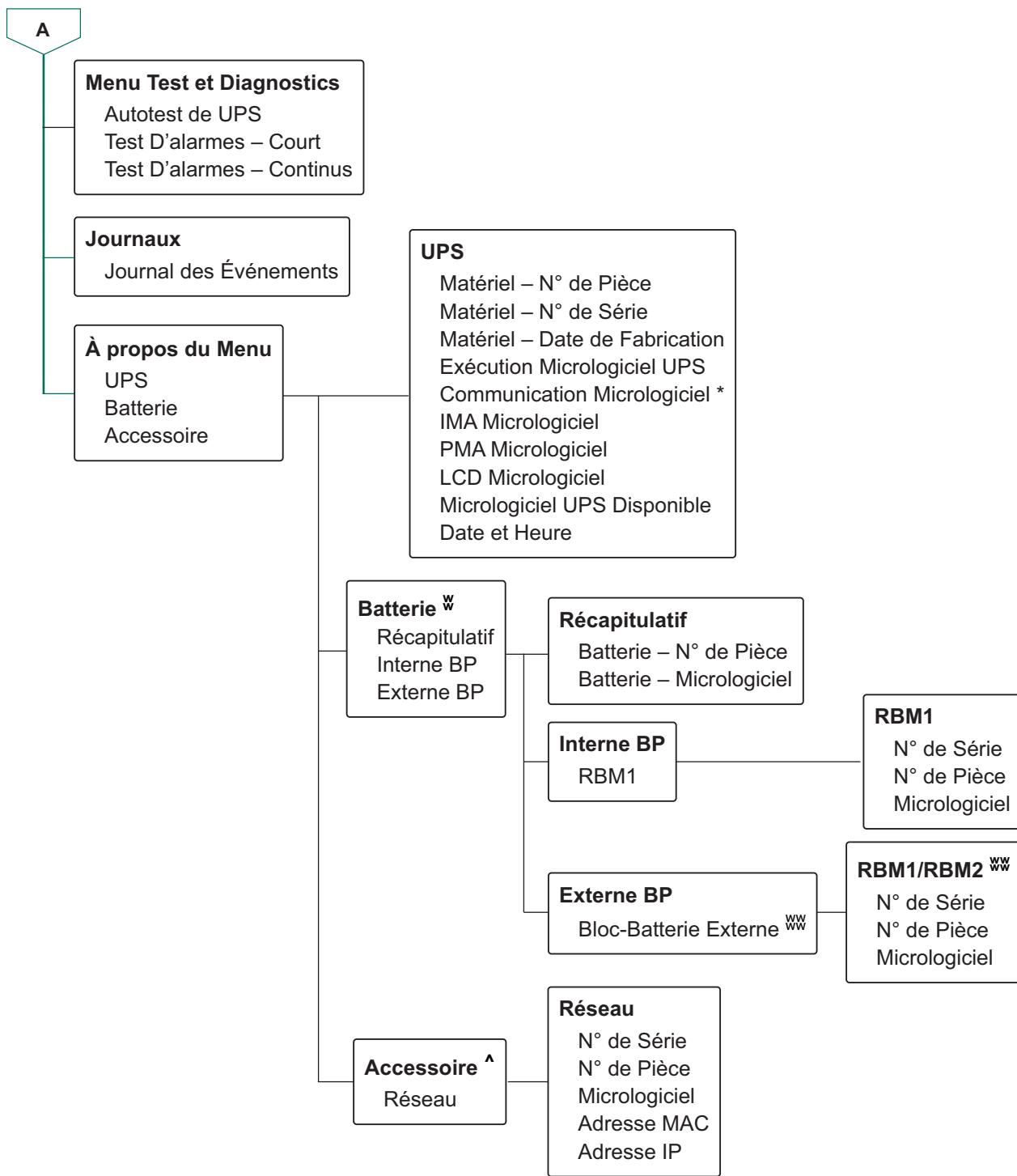

Les menus sont susceptibles de changer en fonction de la version du micrologiciel installé.

- * Disponible dans les écrans du Menu Avancé.
- ** Les options affichées varieront en fonction de l'état de l'UPS.
- ^ Les options affichées varient en fonction des accessoires connectés.
- ^^ Disponible uniquement lorsque l'USB est connecté.
- W Les options affichées varient en fonction du nombre de batteries externes connectées.
- WW Affiche le nombre de modules de batterie installés dans chaque bloc-batterie externe.
- ¢ S'affiche uniquement lorsque le nouveau FW est disponible pour l'installation et lorsque la sortie est désactivée.
- ¢¢ S'affiche uniquement lorsque le nouveau NMC FW est disponible pour l'installation et lorsque la sortie est désactivée.

Liste des abréviations utilisées dans la Présentation du Menu de l'UPS

Sl.	Abréviation	Format Intégral
1.	BP	Bloc-Batterie
2.	Freq	Fréquence
3.	FW	Micrologiciel
4.	IMA	Module D'intelligence
5.	IP	l'Internet Protocole
6.	LCD	Ecran à Cristaux Liquides
7.	MAC	Contrôle D'accès au Support
8.	PDU	Unité de Distribution de L'alimentation
9.	PMA	Module D'alimentation
10.	RBM	Module de Batterie Remplaçable
11.	UPS	Alimentation Sans Interruption
12.	USB	Bus Universel en Série
13.	Volt	Tension

Configuration

Il existe trois façons de sélectionner les options de configuration de l'UPS.

1. La première fois UPS est allumé l'écran Assistant de **L'écran Assistant**. Sur chaque écran de menu, sélectionnez les réglages souhaités. Appuyez sur OK après chaque paramètre UPS sélectionné.
L'UPS ne se mettra pas en *marche* tant que la configuration ne sera pas terminée.
2. **Menu Principal** → **Configuration** → **UPS** → **Paramétrage par Défaut**. Cet écran permet à l'utilisateur de rétablir les paramètres usine par (défaut) de l'UPS. Appuyez sur OK après chaque paramètre UPS sélectionné.
Reportez-vous «Configuration» en page 28 à la section et à l'Aperçu du menu UPS pour plus de détails.
3. Configurez les paramètres à l'aide d'une interface externe telle que l'interface Web de la carte de Gestion Réseau.

Configuration de démarrage

Remarque: Les options du menu de configuration varient selon les modèles d'UPS.

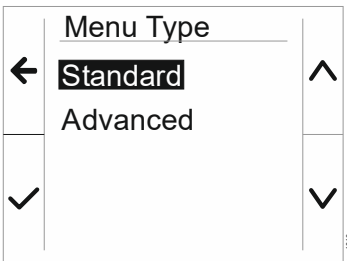
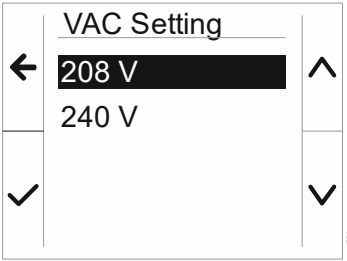
Fonction	Description
	<p>Sélectionnez la langue de l'interface d'affichage.</p> <p>Les options de langue varient selon la version du modèle et du microprogramme.</p> <p>Options:</p> <ul style="list-style-type: none"> • Anglaise • Français • Italiano • Deutsch • Espagnol • Portuguais • Japonais • Russe
	<p>Les options du menu Standard sont les plus couramment utilisés options.</p> <p>Les options du menu Avancé (Advanced) seront utilisées par les professionnels de IT qui ont besoin d'une configuration détaillée et de renseignements les rapports.</p>
	<p>Sélectionnez la tension de sortie.</p> <p>REMARQUE: Les options varient selon le modèle.</p> <p>Options:</p> <ul style="list-style-type: none"> • 200 VAC • 208 VAC • 220 VAC • 230 VAC • 240 VAC

Paramètres généraux

Ces paramètres peuvent être configurés à tout moment à l'aide de l'interface d'affichage, ou de l'interface Web de Gestion Réseau.

	Paramètres	Valeur par défaut	Options	Description
Menu Config. UPS	Mode Économie D'énergie	Désactivé	<ul style="list-style-type: none"> Désactiver Activer 	Désactivez ou activez le fonctionnement en mode Économie D'énergie .
	Paramètre AC	Non défini (voir description)	<ul style="list-style-type: none"> Modèles 2UI/2UI-HW: 220 V, 230 V, 240 V Modèles 2UT/2UT-HW: 208 V, 240 V Modèles 2UJ/2UJ-HW: 200 V 	<p>Définit la tension de sortie de l'UPS. Ce paramètre peut être modifié uniquement quand la sortie de l'UPS est désactivée.</p> <p>Ces paramètres peuvent varier en fonction du modèle d'UPS.</p> <p>Valeur par défaut: La valeur doit être sélectionnée par l'utilisateur lors du démarrage initial. La réinitialisation aux paramètres usine par défaut ne modifie pas la valeur sélectionnée.</p>
	Tension Inférieure Acceptable de Sortie	184 V pour une sortie de 200 V 192 V pour une sortie de 208 V 198 V pour une sortie de 220 V 207 V pour une sortie de 230 V 216 V pour une sortie de 240 V	200 V: 180 à 192 V 208 V: 187 à 192 V 220 V: 187 à 198 V 230 V: 195 à 207 V 240 V: 204 à 216 V	Si la tension d'entrée de l'UPS se situe entre les limites de tensions inférieure et supérieure acceptables, l'UPS fonctionne en mode Économie D'énergie quand il est activé.
	Tension Supérieure Acceptable de Sortie	216 V pour une sortie de 200 V 220 V pour une sortie de 208 V 242 V pour une sortie de 220 V 253 V pour une sortie de 230 V 264 V pour une sortie de 240 V	200 V: 216 à 228 V 208 V: 220 à 235 V 220 V: 242 à 253 V 230 V: 252 à 265 V 240 V: 264 à 270 V	Si la tension de sortie sort de la plage acceptable, l'UPS passe du mode Vert au mode En Ligne ou en mode Batterie .
	Fréquence de Sortie	Auto 50/60 ± 3Hz	<ul style="list-style-type: none"> Auto 50/60 ± 3 Hz 50 ± 0,1 Hz 50 ± 3,0 Hz 60 ± 0,1 Hz 60 ± 3,0 Hz 	Définit la tension de sortie de l'UPS.
	Vitesse de Balayage de la Fréquence de Sortie	1 Hz/sec	<ul style="list-style-type: none"> 0,5 Hz/sec 1 Hz/sec 2 Hz/sec 4 Hz/sec 	Sélectionnez le taux de variation de la fréquence de sortie en Hz par seconde.
Menu Config. UPS	Tension Inférieure Acceptable de Dérivation	160 V pour une sortie de 200 V 160 V pour une sortie de 208 V 160 V pour une sortie de 220 V 160 V pour une sortie de 230 V 160 V pour une sortie de 240 V	200 V: 160 à 184 V 208 V: 160 à 184 V 220 V: 160 à 184 V 230 V: 160 à 184 V 240 V: 160 à 184 V	Si la tension d'entrée de l'UPS se situe entre les limites de tensions inférieure et supérieure acceptables, l'UPS fonctionne en mode Dérivation quand il est activé.
	Tension Supérieure Acceptable de Dérivation	240 V pour une sortie de 200 V 250 V pour une sortie de 208 V 255 V pour une sortie de 220 V 265 V pour une sortie de 230 V 270 V pour une sortie de 240 V	200 V: 216 à 240 V 208 V: 220 à 250 V 220 V: 242 à 264 V 230 V: 253 à 270 V 240 V: 264 à 270 V	

	Paramètres	Valeur par défaut	Options	Description
	Fréquence Acceptable du Réglage de la Dérivation	Fréquence plus large 47 - 63 Hz	<ul style="list-style-type: none"> Fréquence plus large 47 - 63 Hz Utilisez le réglage de la fréquence de sortie 	Le Paramètre Fréquence Plus Large , permet un fonctionnement en mode Dérivation pour une plage de fréquence d'entrée de 47-63 Hz.
	Alerte de Faible Autonomie	150 secondes	120 à 3600 secondes	L'UPS émet une alarme sonore lorsque l'autonomie restante atteint le seuil défini.
Menu Config. UPS	Programme de Test Automatique	Démarrage + 14 jours depuis le dernier test	<ul style="list-style-type: none"> Jamais démarrage uniquement Démarrage + 14 jours depuis le dernier test Démarrage + 7 jours depuis le dernier test 	C'est l'intervalle auquel l'UPS exécutera un Autotest .
	Paramètres par Défaut	Non	<ul style="list-style-type: none"> Oui Non 	Permet à l'utilisateur de restaurer les paramètres par défaut de l'UPS.
	Réinitialisation du Compteur D'énergie	Non	<ul style="list-style-type: none"> Oui Non 	La mesure d'énergie stocke les informations sur la consommation d'énergie de la sortie de l'UPS. La fonction Réinitialisation permet à l'utilisateur de réinitialiser la Mesure D'énergie sur 0 kWh.
Menu Config. Batterie	Heure D'avis de Remplacement	183 jours	<ul style="list-style-type: none"> 0-730 jours -1 	Pour régler la notification/l'alarme sur Approche de Fin de Vie , sélectionnez le nombre de jours avant la fin de vie estimée de la batterie. Quand cette date est atteinte, l'UPS va émettre une alarme audible et un message apparaîtra sur l'écran de l'interface d'affichage. Exemple: En utilisant la valeur par défaut, la notification/l'alarme D'approche de Fin de Vie se produira 183 jours avant la date estimée de fin de vie. Pour désactiver la notification/l'alarme Sélectionnez -1 .

	Paramètres	Valeur par défaut	Options	Description
Menu Config. Batterie	Rappel de L'alarme de Remplacement	14 jours	<ul style="list-style-type: none"> 0-365 jours -1 	<p>L'alarme audible Approche de Fin de Vie peut être mise en sourdine. Saisissez le nombre de jours entre l'alarme audible Approche de Fin de Vie reconnue et la prochaine alarme Approche de Fin de Vie.</p> <p>Pour désactiver les notifications sélectionnez -1.</p>
Menu Config. Affichage	Langue	Anglaise	<ul style="list-style-type: none"> Anglaise Français Italiano Deutsch Espagnol Português Japonais Russe 	<p>Sélectionnez la langue de l'interface d'affichage.</p> <p>Les options de langue varient selon la version du modèle et du microprogramme.</p>
	Alarme Sonore	Activé	<ul style="list-style-type: none"> Désactiver Activer 	<p>Lorsque les alarmes audibles sont désactivées, l'UPS n'émettra jamais d'alarme audible.</p>
	LCD Rétroéclairage	Gradateur Auto	<ul style="list-style-type: none"> Toujours Activé Gradateur Auto Toujours Désactivé 	<p>Pour conserver de l'énergie, le rétroéclairage LCD baisse ou s'éteint si aucun événement n'est actif.</p> <p>L'éclairage de l'écran d'affichage complet s'active lorsque l'UPS change d'état à la suite d'un incident ou lorsqu'on a appuyé sur un Touche sur l'interface d'affichage.</p>
	Paramètres LCD Luminosité	Elevée	<ul style="list-style-type: none"> Basse Moyenne Elevée Ultra Elevée 	<p>Réglez la luminosité du rétroéclairage de l'écran LCD.</p>
Menu Config. Affichage	Type de Menu	Choix de L'utilisateur	<ul style="list-style-type: none"> Standard Avancé (Advanced) 	<p>Les menus Standard incluent les plus couramment utilisés des options.</p> <p>Les options du menu Avancé (Advanced) contiennent tous les paramètres.</p>
Menu Config. Prise principale	Mise Sous Tension Délai	0 secondes	0-600 secondes	<p>Sélectionnez le délai d'attente des groupes de sorties principales entre la réception de la commande de mise sous tension et le démarrage effectif.</p>

	Paramètres	Valeur par défaut	Options	Description
	Arrêt Délai	90 secondes	0-32767 secondes	Sélectionnez le délai d'attente des groupes de sorties principales entre la réception de la commande de mise hors tension et l'arrêt effectif.
	Reboot Durée	8 secondes	4-300 secondes	Sélectionnez la durée pendant laquelle les groupes de sorties principales resteront éteints avant le redémarrage de l'UPS.
Menu Config. Prise principale	Retour Minimum Temps D'exécution	0 secondes	0-32767 secondes	Sélectionnez la durée d'autonomie des batteries qui doivent être disponibles avant que les groupes de sorties principales s'allument à l'aide d'une batterie après un arrêt.
	Délestage sur batterie	Désactiver	<ul style="list-style-type: none"> • Désactiver • Activer 	<p>Pour garder la batterie, l'UPS peut débrancher l'alimentation des groupes de sorties principales qui sont libres.</p> <p>Pour configurer le délai de déconnexion pour cette fonction, utilisez le Paramètre Délestage Sur Batterie.</p>
	Délai de charge sur Batterie	32767 secondes	5-32767 secondes	Sélectionnez la durée pendant laquelle les groupes de sorties principales pourront fonctionner à l'aide de la batterie avant l'arrêt.
	Délestage sur autonomie	Désactiver	<ul style="list-style-type: none"> • Désactiver • Activer 	Pour garder la batterie, l'UPS peut débrancher l'alimentation des groupes de sorties principales lorsque le seuil du Temps de Fonctionnement des Chargements est atteint.
	Durée D'exécution du délestage	0 secondes	0-3600 secondes	Lorsque le seuil du temps de fonctionnement est atteint, l'UPS met les groupes de sorties principales hors tension.
Menu Config La Communication	Mode Adresse IP		<ul style="list-style-type: none"> • Manuel • DHCP • BOOTP 	Faites défiler les champs pour définir le mode d'adresse IP et l'adresse IP.
	Adresse IP		<ul style="list-style-type: none"> • Programme IP • Sous-réseau • Gateway 	

Mise Hors Tension D'urgence

Présentation

La Fonction D'arrêt D'urgence (EPO) *coupe* l'alimentation de tous les équipements connectés à l'UPS, quel que soit leur mode de fonctionnement.

Dans des configurations où plusieurs unités sont connectées en parallèle, chaque UPS doit être connecté à l'interrupteur EPO.

Pendant un événement EPO, l'interrupteur D'ACTIVATION DU SYSTÈME passe en mode *arrêt*.

Pour réactiver l'équipement connecté, positionnez manuellement l'interrupteur D'ACTIVATION DU SYSTÈME sur la position *marche*. Après la mise sous *tension* de l'UPS, l'utilisateur doit confirmer l'événement EPO précédent sur l'écran d'affichage et appuyer sur le bouton de MISE SOUS TENSION (POWER ON) pour poursuivre le fonctionnement normal.

Connexions

Pour savoir comment brancher la borne D'arrêt D'urgence (EPO), consultez le manuel d'Installation fourni avec l'UPS.

Interface de Gestion Réseau

Introduction

L'UPS est doté d'un port réseau et d'un port console qui peuvent être utilisés pour accéder à L'interface de Gestion Réseau.

Le Interface de Gestion du Réseau possède le même micrologiciel, les mêmes modes de fonctionnement et la même interaction avec d'autres produits APC tels que PowerChute Network Shutdown.

Fonctionnalités

L'interface de Gestion Réseau permet à l'UPS de fonctionner comme un produit sur le Web, compatible IPv6.

L'interface de Gestion Réseau peut gérer l'UPS en utilisant plusieurs normes ouvertes telles que:



Protocole HTTP (Hypertext Transfer Protocol)	Secure SHell (SSH)
Protocole Simplifié de Gestion de Réseau (SNMP) versions 1 et 3 (SNMPv1, SNMPv3)	Hypertext Transfer Protocol over Secure Sockets layer (HTTPS)
Protocole de transfert de fichiers FTP (File Transfer Protocol)	SCP (Secure Copy)
Telnet	Syslog
RADIUS	Interface Série/Console

L'interface de Gestion Réseau:

- Fournit le contrôle de l'UPS et des fonctions de programmation de **Autotest**.
- Fournit des journaux de consignation des événements et des données.
- Permet de configurer les notifications par le biais de l'enregistrement des événements, d'e-mail, Syslog et des traps SNMP.
- Fournit un soutien au PowerChute Network Shutdown.
- Prend en charge l'utilisation d'un serveur DHCP (Dynamic Host Configuration Protocol) ou BOOTstrap Protocol (BOOTP) pour fournir les valeurs réseau (TCP/IP).
- Permet d'exporter un fichier (.ini) de configuration utilisateur d'un UPS configuré vers un ou plusieurs UPS non configurés sans conversion vers un fichier binaire.
- Offre une gamme de protocoles de sécurité pour l'authentification et le chiffrement.
- Communique avec StruxureWare Central et InfraStruxure Manager.
- Prend en charge un port d'entrée/sortie universel pour une connexion à une:
 - Sonde de température, AP9335T (fournie)
 - Sonde de température/humidité, AP9335TH (facultatif)
 - Connecteur de relais entrée/sortie prenant en charge deux contacts d'entrée et un relais de sortie, Accessoire AP9810 I/O à Contacts Secs (en option)
- Prend en charge L'appareil Wifi (AP9834) l'accessoire (facultatif)
- Prend en charge les interfaces suivantes:
 - NMC WEB UI
 - L'interface de Ligne de Commande CLI
 - Navigateur SNMP MIB (MG-Soft, iReasoning etc.)

- Expert en Centre de Données IT EcoStruxure
- Exploitation du centre de données StruxureWare (SWDCO)
- EcoStruxure IT Passerelle
- Expert en IT EcoStruxure
- Application IT Mobile Ecostruxure (iOS et Android)
- EcoStruxure IT Advisor
- Application des Services Connectés
- Netbotz-550

Documents Liés

Pour les documents connexes se référer à

- NMC3 guide d'utilisation:
https://www.apc.com/us/en/download/document/SPD_CCON-AYCEFJ_EN/
- NMC3 L'interface de Ligne de Commande (CLI) Guide:
https://www.apc.com/us/en/download/document/SPD_CCON-AYCELJ_EN/

Configuration de L'adresse IP

Le paramètre par défaut DHCP pour la configuration TCP/IP suppose qu'un serveur DHCP configuré correctement peut fournir des paramètres TCP/IP à L'interface de Gestion Réseau.

Si L'interface de Gestion Réseau obtient une adresse IPv4 à partir d'un serveur DHCP, utilisez les menus de L'interface D'affichage LCD À propos → Accessoire → Réseau, pour voir l'adresse.

Pour configurer une adresse IPv4 statique, utilisez le menu Config. de l'interface d'affichage. Réglez le Masque de sous-réseau et la passerelle de l'adresse IP à partir du menu Config.

Mise à Niveau du Microprogramme

Le micrologiciel de l'UPS, du RBM et des XLBP peut être mis à jour à l'aide de l'interface Web, qui est intégrée à la carte de gestion du réseau de l'UPS. L'image cryptée de chaque sous-système est compressée en une image binaire unique portant une signature numérique, afin de fournir un niveau avancé de sécurité et d'inviolabilité.

- Assurez-vous que la Carte de Gestion Réseau est configurée et connectée au réseau.
- Connectez-vous à l'interface Web avec un nom d'utilisateur et un mot de passe valides.
- Lisez les notes de mise à jour du firmware et assurez-vous de la compatibilité de la nouvelle image du firmware avec le modèle d'UPS et la version du micrologiciel existante.
- S'assurer qu'une batterie de secours adéquate est disponible avant de lancer la mise à jour du micrologiciel.
- Allez à la section mise à jour du micrologiciel dans l'interface web, sélectionnez l'image binaire signée valide et lancez la mise à jour. L'installation de la ou des mises à jour peut prendre plusieurs minutes.
- Vérifiez la version du micrologiciel dans le menu À propos pour vous assurer que la mise à jour du micrologiciel a réussi.

Gestion de Batterie Intelligente

Définition

- **Modules de Batterie de Remplaçable (RBM):** Plusieurs piles arrangées ensemble pour produire un assemblage de batteries avec un connecteur. Les RBM de rechange peuvent être commandés sur notre site Internet à l'adresse www.apc.com.
- **Bloc-batterie externe (XLBP):** Un boîtier contenant une RBM(s) et de l'électronique de gestion de batteries.
- **Interface utilisateur (UI):** Toute interface avec laquelle un utilisateur peut communiquer avec le système. Cela peut inclure une LCD interface d'affichage, une interface de gestion réseau ou un logiciel PowerChute™ Network Shutdown.

REMARQUE:

- N'utilisez pas un RBM non approuvé par Schneider Electric.
- Le système ne détecte pas la présence d'une batterie non approuvée par Schneider Electric et cela peut perturber le fonctionnement du système.
- L'utilisation d'un RBM non approuvé par Schneider Electric annule la garantie du fabricant.

Entretien

- **Entretien de RBM:** Le modules de batterie de rechange (RBM) APC utilise des cellules de batterie lithium-ion et ne nécessite pas d'entretien.
- **Contrôle santé de la batterie:** La sortie et tension d'énergie de la batterie sont contrôlées pour évaluer la condition des batteries installées quand l'UPS fonctionne sur batterie.
La vérification de l'état de la batterie est effectuée au cours d'un **Test Automatique** de l'UPS lorsque l'UPS fonctionne à partir de la batterie.

Fin de vie utile

- **Avis d'approche de fin de vie:** Un message d'alerte apparaît sur l'écran de l'interface d'affichage de LCD lorsque chaque RBM arrive en fin de vie utile. Pour les détails de configuration, reportez-vous à «Heure D'avis de Remplacement» en page 30 et «Rappel de L'alarme de Remplacement» en page 31.
La date de remplacement estimée pour chaque RBM est disponible via l'interface utilisateur (UI).
- **Avis de remplacement nécessaire:** L'écran de l'interface d'affichage de l'LCD s'affiche quand le remplacement du RBM est nécessaire. Les RBM doivent être remplacées dès que possible.
Quand un RBM doit être remplacée, l'interface d'affichage de LCD peut prévenir que supplémentaires des RBM arrivent en fin de vie utile.

REMARQUE: Le fonctionnement continu après la notification de remplacement des besoins peut endommager les batteries.

Recyclez-le Module de Batterie de Rechange (RBM)

1. Retirez les RBM du XLBP.
2. Recyclez-le module de batterie de rechange (RBM).
ATTENTION: Ne démontez pas un module de batteries de rechange (RBM).

Actions recommandées après l'installation de nouvelles RBM ou XLBP

Les mesures suivantes doivent être prises après l'installation d'une nouvelle RBM ou d'un XLBP:

- Lorsqu'un nouveau RBM ou XLBP est installé, la **LED D'état de la Batterie S'allume** en vert dans les deux RBM, indiquant que le XLBP est détecté par le système et qu'il fonctionne normalement.
Si le **Voyant D'état de la Batterie** est de couleur illumines rouge ou jaune dans l'un des modules RBM, reportez-vous à la section "Interface utilisateur" en page 37 pour plus de détails.
- Vérifiez que l'UPS est connecté au courant d'entrée et que le courant d sortie est activé.
 - Sur l'interface d'affichage de LCD, utilisez les menus d'état pour vérifier que l'UPS détecte RBM.
 - Assurez-vous que la charge connectée à l'UPS est supérieure à 400 watts. Cela informations apparaîtra sur l'interface d'affichage de l LCD.
 - Effectuez un **Test de Décharge**.
 - Si au moment de l'installation du XLBP, l'alimentation d'entrée de l'UPS n'est pas disponible, allumez la sortie de l'UPS sur le courant de batterie pendant 30 secondes. Cela permettra à l'UPS de détecter toutes les RBM ou les XLBs installés. Reportez-vous «Mettre en marche/arrêter l'UPS» en page 19 aux instructions relatives à la mise en marche et à l'arrêt de l'UPS.
 - Laissez le système se charger pendant 24 heures pour garantir une capacité d'autonomie complète.

Pour plus de détails sur l'autotest, consultez les options du menu Test et Diagnostic.

Interface utilisateur

Consulter les notifications D'état/Erreur: L'état des XLBPs connectés peut être consulté à l'aide des options de menu de l'interface d'affichage de LCD.

LED d'état de la Batterie: Le **LED d'état de la Batterie** indique trois états possibles.

- **Non éclairé:** Le module de batterie est en état de veille. Il s'agit de l'état par défaut.
- **Il s'allume en rouge:** Une erreur interne a été détectée dans le module de batterie de rechange (RBM).
- **Rouge clignotant:** Le module de batterie ne peut pas communiquer avec l'UPS.
- **Il s'allume en vert:** Le module de batterie fonctionne normalement.
- **Allume en jaune:** Vérifiez l'écran LCD de l'UPS. Si l'icône du mode batterie s'affiche sur l'écran LCD, cela signifie que la batterie est en décharger. Sinon, une erreur interne a été détectée dans RBM.

Pour corriger l'erreur interne détectée

1. Déconnectez le RBM en désengageant la vis à oreilles (située sur le panneau avant du RBM).
2. Assurez-vous que le LED d'état de la batterie est éteint.
3. Resserrez la vis à oreilles pour connecter le RBM.

REMARQUE: Si le problème persiste même après 3 tentatives, contactez le service client.

Interfaces système: L'état de batterie, les alertes, et mesures sont affichés sur l'écran de l'interface d'affichage de l LCD.

Remplacer le RBM dans l'UPS

Un RBM peut uniquement être débranchée ou retirée temporairement d'un UPS dans le cadre d'une procédure de remplacement de batterie.

1. Retirez le panneau avant de l'alimentation sans interruption (UPS).
2. Tournez le commutateur de la batterie dans le sens des aiguilles d'une montre, à l'aide d'un tournevis, pour mettre à l'arrêt la batterie.
3. Tournez la vis à oreilles dans le sens inverse des aiguilles d'une montre pour déverrouiller le module de batterie.
4. Poussez et maintenez la vis à oreilles vers le bas et faites glisser le module de la batterie.
REMARQUE: Assurez-vous de soutenir la batterie en utilisant les deux mains tout en faisant glisser le module de batterie.
5. Faire glisser le module de batterie de remplacement dans l'UPS jusqu'à ce qu'il soit verrouillé en position.
6. Appuyez sur la vis à oreilles jusqu'à ce qu'elle s'engage et tournez-la dans le sens des aiguilles d'une montre pour verrouiller la batterie.
7. Tournez l'interrupteur de la batterie dans le sens inverse des aiguilles d'une montre, à l'aide d'un tournevis, pour mettre en marche la batterie.
8. Après l'installation du RBM, l'interface d'affichage de LCD peut demander à l'utilisateur de vérifier l'état module de batteries remplacées. S'il s'agit d'un nouveau module de batterie, répondez OUI. S'il s'agit d'un ancien module de batterie, répondez NON.

Installation et remplacement du XLBP

Consultez le Guide D'installation du Bloc-Batterie externe pour les instructions d'installation et de remplacement.

Dépannage

Utilisez le tableau ci-dessous pour résoudre les problèmes mineurs d'installation et de fonctionnement.

Reportez-vous au site Web d'APC, www.apc.com, pour obtenir de l'assistance en cas de problèmes complexes d'UPS.

Le micrologiciel de fonctionnalités de l'UPS peut être mis à jour.

Accédez au site web d'APC, www.apc.com/Support, ou contactez votre centre d'assistance clients local pour plus d'informations.

Problème et Cause Possible	Solution
L'UPS ne se met pas sous tension ou il n'y a pas en sortie	
L'UPS n'est pas connecté à l'alimentation secteur.	Assurez-vous que le câble d'alimentation reliant l'UPS à l'alimentation secteur est bien branché.
L'UPS est connecté à l'alimentation secteur.	Veillez à ce que <ul style="list-style-type: none"> • Les connexions de sortie de l'UPS soient correctement fixées. • le commutateur D'ACTIVATION DU SYSTÈME soit <i>activé</i>. • La vis à oreilles du module de la batterie soit complètement engagée.
L'écran de l'interface d'affichage de l'LCD affiche une alimentation secteur très faible ou inexistante.	Vérifiez l'alimentation secteur pour vous assurer que la qualité du courant est dans des limites acceptables.
L'UPS a détecté une panne interne.	L'écran de l'interface d'affichage de LCD affichera un message pour identifier l'alerte et l'action corrective.
L'UPS émet une alarme audible	
Fonctionnement normal de l'UPS lorsqu'il est sur le courant de batterie.	L'UPS fonction le courant de batterie. Reportez-vous à l'état de l'UPS comme indiqué sur l'écran de l'interface d'affichage de LCD. Appuyez sur n'importe quelle touche pour mettre en sourdine toutes les alarmes audibles.
L'UPS émet une alarme audible et la couleur de l'interface d'affichage de LCD passe au rouge ou à l'ambre.	L'UPS a détecté une panne interne. Reportez-vous à l'écran de l'interface d'affichage pour des informations.
L'UPS ne fournit pas le temps d'autonomie prévu	
Les batteries de l'UPS sont faibles en raison d'une coupure récente ou approchent de leur limite de longévité.	Chargez les batteries. Les batteries doivent être rechargées après des pannes prolongées et s'usent plus rapidement lorsqu'elles sont mises en service souvent ou lorsqu'elles sont utilisées à des températures élevées. Si les batteries approchent leur limite de longévité, songez à le faire remplacer, même si le message Remplacer la Batterie n'est pas encore affiché.
L'UPS connaît une surcharge.	L'équipement connecté dépasse la charge maximum spécifiée. Reportez-vous à notre site Web, www.apc.com pour les caractéristiques des produits. L'UPS émettra une alarme audible continue jusqu'à ce que la condition de surcharge soit rectifiée. Déconnectez l'équipement non indispensable de l'UPS pour rectifier le problème de surcharge. REMARQUE: Si le problème persiste, déconnectez l'UPS du AC secteur et <i>éteignez</i> L'ACTIVATION DU SYSTÈME et redémarrez l'UPS.
Un UPS fonctionne sur le courant de batterie en attendant de se connecter à l'alimentation secteur	
Le disjoncteur d'entrée de s'est déclenché.	Réduisez la charge sur l'UPS. Déconnectez l'équipement non essentiel et réinitialisez le disjoncteur. Assurez-vous que le disjoncteur est adapté à la charge connectée à l'UPS.
La tension ligne d'entrée est très haute, très basse ou déformée.	Accédez à l'écran de l'interface d'affichage de LCD qui indique la tension d'entrée. Vérifiez que la tension d'entrée se trouve dans les limites de fonctionnement précises. Si aucune tension d'entrée n'est indiquée sur l'écran de l'interface d'affichage de l'LCD contactez le Service client par le site Web à l'adresse, www.apc.com .

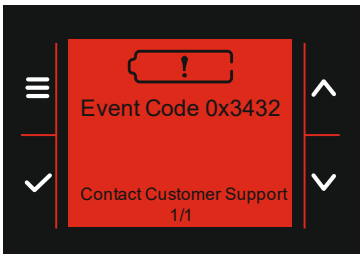
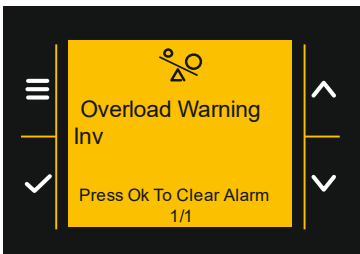
Problème et Cause Possible	Solution
L'écran de l'interface d'affichage de l'LCD affiche le message Attente D'autonomie Minimale .	La sortie de l'UPS ne se met pas en marche lorsque la durée d'exécution de la batterie est inférieure à la <i>Durée D'exécution Minimale de Retour</i> configurée. <ul style="list-style-type: none"> Attendez jusqu'à ce que la batterie soit chargée ou Modifiez le paramètre <i>Durée Minimale D'exécution du Retour</i> par le biais du menu Config → UPS.
L'écran D'état de L'interface D'affichage de l'LCD affiche Surcharge et l'UPS émet une alarme audible	
L'UPS connaît une surcharge.	La valeur nominale de l'équipement connecté dépasse la capacité de l'UPS. L'UPS émettra une alarme audible jusqu'à ce que la condition de surcharge soit rectifiée. Déconnectez l'équipement non indispensable de l'UPS pour rectifier le problème de surcharge. Remarque: Si le problème persiste, déconnectez l'UPS du AC secteur et <i>éteignez L'ACTIVATION DU SYSTÈME</i> et redémarrez l'UPS.
L'écran D'état de L'interface D'affichage de l'LCD indique que l'UPS fonctionne en mode Dérivation	
L'UPS a reçu la commande de fonctionner en mode Dérivation .	Aucune action n'est requise.
L'UPS a détecté une panne interne. L'UPS est automatiquement passé en mode Dérivation .	L'écran de l'interface d'affichage de LCD affichera un message pour identifier l'alerte et l'action corrective.
L'interface D'affichage de l'LCD est rouge ou ambre et affiche une alerte un message. L'UPS émet une alarme audible.	
L'UPS a détecté une erreur interne de fonctionnement normal.	Suivez les instructions sur l'écran de L'interface D'affichage de l'LCD. Appuyez sur n'importe quelle touche pour mettre en sourdine toutes les alarmes audibles.
L'écran de l'interface d'affichage de l'LCD affiche le message Batterie Déconnectée .	Assurez-vous que le RBM est complètement inséré, que la vis à oreilles est complètement engagée et que le commutateur mise en MARCHE/ARRÊT DE LA BATTERIE est en <i>marche</i> . Effectuez un Autotest de l'UPS pour vous assurer l'UPS détecte toutes RBM/ XLBPs connectées. Pour effectuer un Autotest de l'UPS, utilisez l'option du menu de l'interface d'affichage de l'LCD Test et Diagnostics .
L'écran de l'interface d'affichage de l'LCD affiche le message Batterie Remplacée .	Remplacez tous les RBMs. Veuillez contacter l'assistance clients.
L'affichage de l'LCD devient rouge ou ambre, affiche un message d'alerte et émet une alarme audible continue. L'éclairage rouge indique une alarme UPS nécessitant une attention immédiate.	
L'éclairage orange indique une alarme UPS nécessitant l'attention	
Il y a une alerte UPS interne.	Ne tentez pas d'utiliser l'UPS. Mettez-le UPS hors tension et faites-le réparer immédiatement.
	
L'UPS connaît une surcharge.	Réduisez la charge sur l'UPS. Débranchez des équipements non essentiels.
	

Problème et Cause Possible	Solution
L'alerte Remplacer la Batterie s'affiche	
La charge de la batterie est faible.	Laissez la batterie se recharger pendant au moins quatre heures. Effectuez, ensuite un Autotest automatique. Si le problème persiste une fois rechargée, remplacez la batterie.
La batterie de rechange n'est pas correctement connectée.	Assurez-vous que le RBM est complètement inséré, que la vis à oreilles est complètement engagée et que le commutateur mise en MARCHÉ/ARRÊT DE LA BATTERIE est en <i>marche</i> .

Transport

1. Mettez hors tension et déconnectez tous les équipements connectés.
2. Débranchez l'appareil de l'alimentation secteur.
3. Déconnectez le RBM et tous les XLBP (le cas échéant).
4. Suivez les instructions d'expédition indiquées à la section *Service* après-vente de ce manuel.

Service

Si l'appareil nécessite un entretien, ne le retournez pas au revendeur. Procédez de la manière suivante:

1. Consultez la "Dépannage" en page 39 de ce manuel pour éliminer les problèmes courants.
2. Si le Problème Persiste, contactez le Service Client par le biais de notre site Web, www.apc.com.
 - a. Notez le numéro de modèle et le numéro de série et la date d'achat. Les numéros de modèle et de série se trouvent sur l'étiquette réglementaire sur le dessus de l'appareil et sont disponibles sur l'écran LCD de certains modèles.
 - b. Appelez L'assistance Clients. Un technicien tentera de résoudre le problème par téléphone. Si ce n'est pas possible, le technicien vous attribuera un numéro de retour de produits défectueux (RMA#).
 - c. Si l'appareil est sous garantie, les réparations sont gratuites.
 - d. Les procédures de service et de retour peuvent varier selon les pays. Pour les instructions spécifiques au pays consultez le site Web d'APC, www.apc.com.
3. L'expédition de batteries au lithium-ion est très réglementée et la réglementation change constamment. Conditionnez la batterie et l'UPS séparément.
4. Contactez toujours le service client pour obtenir les dernières directives sur l'expédition de la batterie au lithium-ion et de l'UPS.
5. Emballez l'appareil correctement pour éviter tout dégât pendant le transport. N'utilisez pas de billes de mousse pour l'emballage. Les dommages causés par le transport ne sont pas couverts par la garantie.
6. Inscrivez le # RMA fournit par l'assistance à la clientèle sur l'extérieur de l'emballage.
7. Retournez l'appareil par le transporteur assuré et prépayé à l'adresse fournie par le Service Clientèle.

Garantie Usine Limitée

Schneider Electric IT Corporation (SEIT), garantit que ses produits seront exempts de tous défauts dus au matériel et à la fabrication pendant une période de cinq (5) ans à compter de la date d'achat. L'obligation de SEIT en vertu de cette garantie est limitée à la réparation ou au remplacement, à sa seule discrétion, de tels produits défectueux. La réparation ou le remplacement d'un produit défectueux ou d'un de ses composants ne prolonge pas la période de garantie d'origine.

Cette garantie ne s'applique qu'à l'acheteur d'origine qui doit avoir dûment enregistré le produit dans un délai de 10 jours maximum après son achat. L'enregistrement du produit peut se faire en ligne à l'adresse warranty.apc.com.

SEIT ne sera pas responsable au titre de la garantie si ses tests et examens révèlent que le défaut allégué du produit n'existe pas ou a été causé par un utilisateur final ou une tierce personne mauvaise, négligence, installation incorrecte, l'essai, le fonctionnement ou l'utilisation du produit contrairement aux recommandations de spécifications de la SEIT. SEIT ne peut en outre être tenu pour responsable de défauts résultant de: 1) tentative non autorisée de réparation ou de modification du produit, 2) tension du secteur ou connexion au secteur incorrecte ou inadaptée, 3) conditions d'utilisation inappropriées sur les lieux, 4) actes de Dieu, 5) exposition aux éléments naturels, ou 6) vol. SEIT ne peut en aucun cas être tenu responsable au titre de cette garantie pour tout produit dont le numéro de série a été modifié, effacé ou enlevé.

SAUF STIPULATION CONTRAIRE CI-DESSUS, CE CONTRAT NE FOURNIT AUCUNE GARANTIE, EXPLICITE OU IMPLICITE, PAR EFFET DE LA LOI OU DE TOUTE AUTRE MANIERE, CONCERNANT LES PRODUITS VENDUS, REPARÉS OU FOURNIS.

SEIT REJETTE TOUTE GARANTIE IMPLICITE DE QUALITE MARCHANDE, DE SATISFACTION ET D'ADEQUATION A UN USAGE PARTICULIER.

LES GARANTIES EXPLICITES DE SEIT NE PEUVENT ETRE ETENDUES, DIMINUEES OU AFFECTEES PAR LES CONSEILS OU SERVICES TECHNIQUES OU AUTRES OFFERTS PAR SEIT CONCERNANT LES PRODUITS, ET AUCUNE OBLIGATION OU RESPONSABILITE NE PEUT S'EN DEGAGER.

LES PRÉSENTS RECOURS ET GARANTIES SONT EXCLUSIFS ET PRIMENT SUR TOUS LES AUTRES RECOURS ET GARANTIES. EN CAS DE NON-RESPECT DE CES GARANTIES, LA RESPONSABILITÉ DE SEIT ET LE RECOURS DE L'ACHETEUR SE LIMITENT AUX GARANTIES INDIQUÉES CI-DESSUS. LES GARANTIES OCTROYÉES PAR SEIT S'APPLIQUENT UNIQUEMENT À L'ACHETEUR ET NE SONT PAS TRANSFÉRABLES À UN TIERS.

EN AUCUN CAS, SEIT, SES AGENTS, SES DIRECTEURS, SES FILIALES OU SES EMPLOYÉS NE POURRONT ÊTRE TENUS RESPONSABLES POUR TOUTE FORME DE DOMMAGES INDIRECTS, PARTICULIERS, IMMATERIELS OU EXEMPLAIRES, SUITE À L'UTILISATION, L'ENTRETIEN OU L'INSTALLATION DES PRODUITS, QUE CES DOMMAGES REVETENT UN CARACTÈRE CONTRACTUEL OU DELICTUEL, SANS TENIR COMPTE DES DÉFAUTS, DE LA NÉGLIGENCE OU DE LA RESPONSABILITÉ ABSOLUE, OU MÊME SI SEIT A ÉTÉ PRÉVENU DE L'ÉVENTUALITÉ DE TELS DOMMAGES. SPÉCIFIQUEMENT, SEIT N'EST RESPONSABLE D'AUCUN COUT, TEL QUE LA PERTE DE PROFITS OU DE REVENUS (DIRECTE OU INDIRECTE), LA PERTE DE MATÉRIEL, LA PERTE DE L'UTILISATION DE MATÉRIEL, LA PERTE DE LOGICIELS OU DE DONNÉES, LE COUT DE SUBSTITUTS, LES RECLAMATIONS PAR DES TIERS OU AUTRES.

LA PRÉSENTE GARANTIE LIMITÉE NE DOIT EXCLURE OU LIMITER LA RESPONSABILITÉ DE SEIT POUR LA MORT OU LES BLESSURES CORPORELLES RÉSULTANT DE DÉCLARATIONS NÉGLIGENCEUSES OU FRAUDULEUSES DANS LA MESURE OU ELLES NE PEUVENT ÊTRE EXCLUES OU LIMITÉES PAR LA LOI APPLICABLE.

Pour obtenir un service sous garantie, il est nécessaire d'obtenir un numéro RMA (d'autorisation de retour de matériel) auprès de l'assistance clients. Les clients désirant effectuer une réclamation peuvent accéder à l'assistance clients internationale de SEIT sur le site Web d'APC à l'adresse: www.apc.com. Sélectionnez votre pays dans le menu déroulant destiné à la sélection du pays. Ouvrez l'onglet Support en haut de la page Web pour obtenir des informations sur l'assistance clients dans votre région. Les produits doivent être renvoyés en port payé et doivent être accompagnés d'une brève description du problème ainsi que de la preuve et du lieu d'achat.

Assistance Clients Internationale D'APC

L'assistance clients pour ce produit ou tout autre produit APC est disponible gratuitement des manières suivantes:

- Visitez notre site Internet pour consulter les documents de la base de connaissances d'APC et pour envoyer des demandes d'assistance à notre service client.
 - www.apc.com (Siège Social)
Connectez-vous au site Web localisé d'APC pour des pays spécifiques, chacun fournissant des informations de support client.
 - www.apc.com/support/
Accédez à une assistance globale incluant une APC base de connaissances et une assistance par Internet.
- Contactez un Centre D'assistance Clients APC par téléphone ou par courrier électronique.
 - Centres locaux, relatifs à un pays: connectez-vous sur www.apc.com/support/contact pour plus d'informations.
 - Contactez le représentant ou le revendeur chez qui vous avez acheté le produit APC pour obtenir des informations relatives à l'assistance clients.



Choisissez les modèles certifiés ENERGY STAR®.

Pour plus d'informations sur votre modèle spécifique, reportez-vous à notre site Web, www.apc.com.

Schneider Electric

35 rue Joseph Monier

92500 Rueil Malmaison - France

Téléphone: +33 (0) 1 41 29 70 00

www.apc.com

Étant donné que les normes, les spécifications, et les conceptions sont périodiquement modifiées, veuillez-vous renseigner sur les informations fournies dans la présente publication.

© 2023 Schneider Electric. Tous Droits sont Réservés.

FR 990-6458B