

SCHEMA DE CABLAGE A UNE CENTRALE HEXACT COM

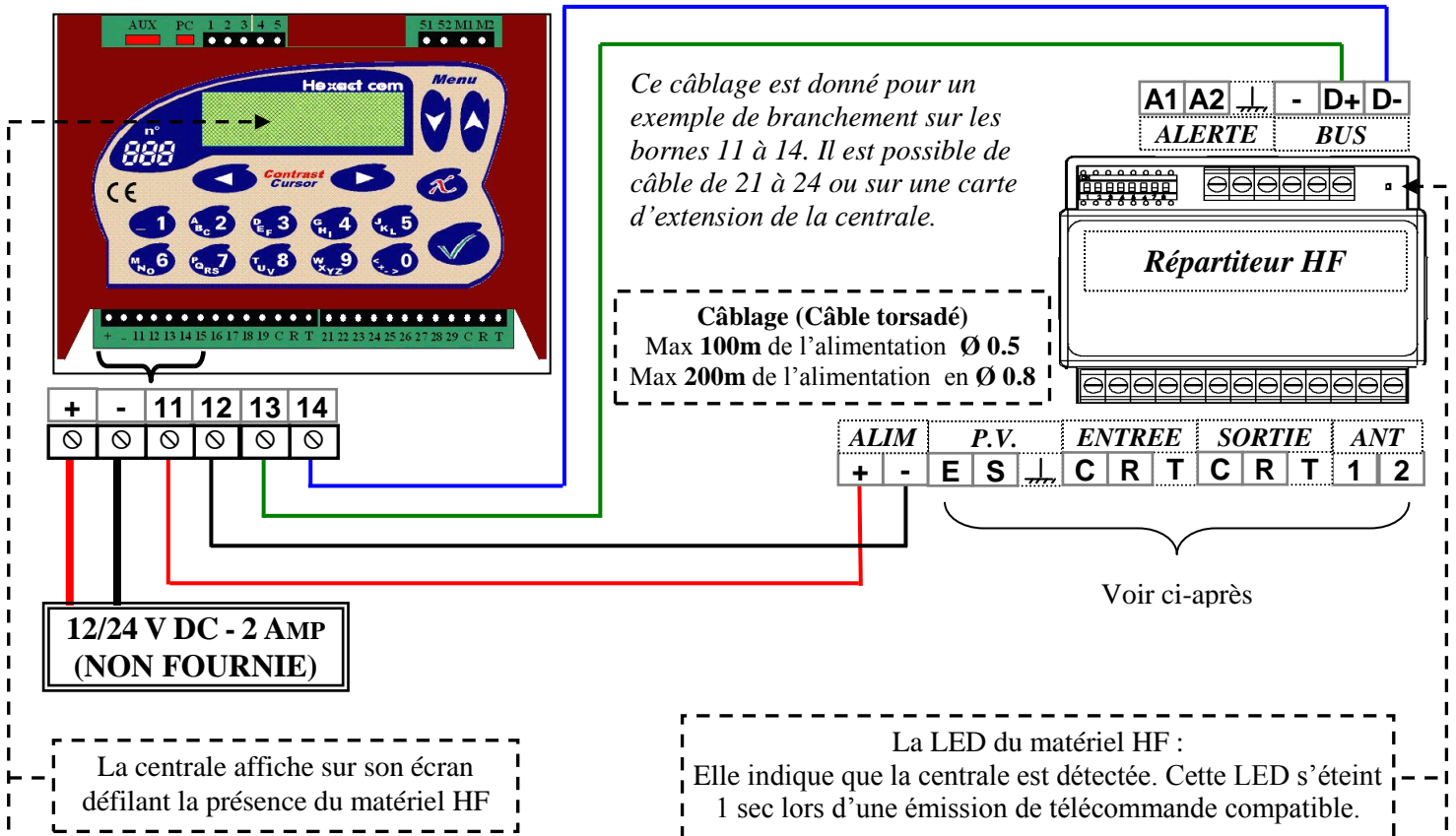

SCHEMA DE CABLAGE A UNE CENTRALE HEXACT 1 A 4 PORTES

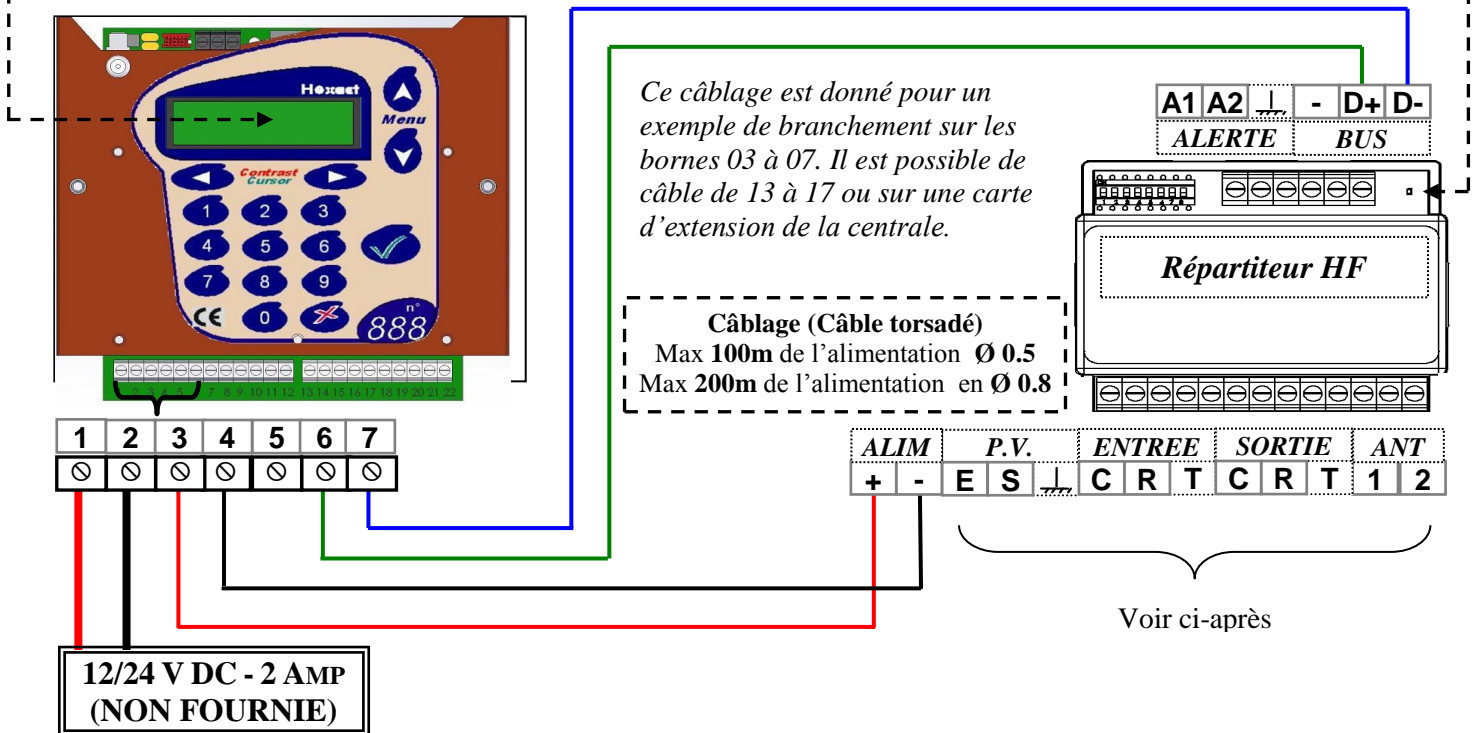

SIGNIFICATION DES SWITCH

AVEC UNE CENTRALE COMPLETE

Les Switch n° 1, 2 et 3 définissent la temporisation de l'anti-passback (+ ou - 2 minutes) :
Si le Répartiteur est connecté à une centrale Hexact en mode de contrôle d'accès complet.

S1	S2	S3	Signification
OFF	OFF	OFF	Pas de gestion anti-passback.
ON	OFF	OFF	Anti-passback : 5 minutes.
OFF	ON	OFF	Anti-passback : 10 minutes.
ON	ON	OFF	Anti-passback : 15 minutes.
OFF	OFF	ON	Anti-passback : 30 minutes.
ON	OFF	ON	Anti-passback : 45 minutes.
OFF	ON	ON	Anti-passback : 60 minutes.
ON	ON	ON	Anti-passback permanent.

La fonction anti-passback n'est activée qu'avec l'utilisation combinée :

1. D'un Répartiteur RAIL-DIN HEXACT ;
2. D'une centrale HEXACT en contrôle d'accès complet.
3. Des boucles de détection de véhicules ENTREE et SORTIE.

Et elle n'a d'effet qu'avec les télécommandes soumises à l'anti-passback

Toute télécommande non soumise à l'anti-passback n'est pas concernée par cette fonction.

AVEC UNE CENTRALE AUTONOME

Les Switch n° 1, 2 et 3 définissent la temporisation d'ouverture :
Si le Répartiteur est connecté à une centrale Hexact en mode de contrôle d'accès autonome.

S1	S2	S3	Signification
OFF	OFF	OFF	Temporisation de la centrale.
ON	OFF	OFF	Temporisation des 2 relais définie par la centrale.
OFF	ON	OFF	Temporisation des 2 relais définie à 3 secondes.
ON	ON	OFF	Temporisation des 2 relais définie à 5 secondes.
OFF	OFF	ON	Temporisation des 2 relais définie à 10 secondes.
ON	OFF	ON	Temporisation des 2 relais définie à 15 secondes.
OFF	ON	ON	Temporisation des 2 relais définie à 30 secondes.
ON	ON	ON	Temporisation des 2 relais définie à 60 secondes.

LES AUTRES SWITCH

S4	S5	Signification
OFF	OFF	Boucle Normalement Fermée (NF) ou pas de boucle.
ON	ON	Boucle Normalement Ouverte (NO)

Le Switch n° 6 : Positionnez le toujours sur OFF.

Toute action sur ce switch reset les rolling codes et les anti-passback

Le Switch n° 7 et 8 : Non utilisés.

PARKING

IMPORTANT :

Si vous utilisez une ventouse ou une gâche, l'installation de varistance conditionne le bon fonctionnement du système et sa longévité.

1. La varistance doit être branchée au plus proche de la gâche ou de la ventouse.
2. Les plages d'accès libres sont à éviter en cas de présence d'une porte à gâche !
3. La varistance doit être adaptée à la tension d'alimentation.

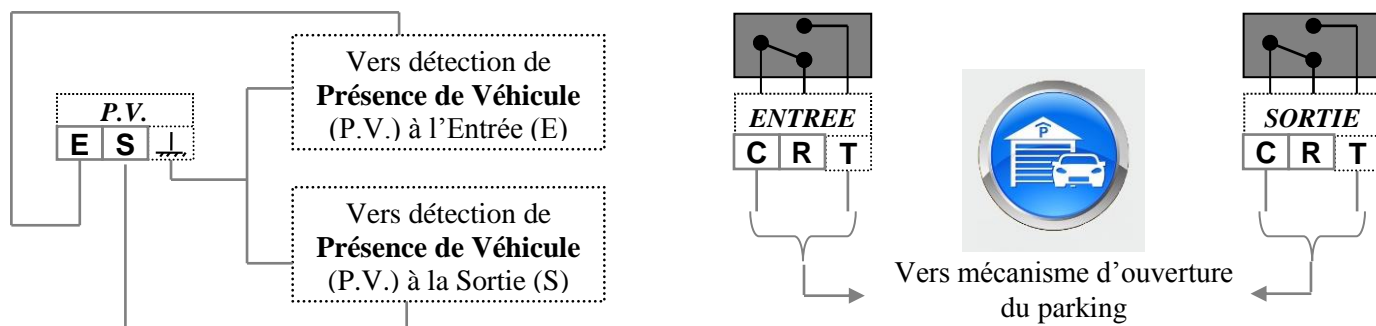

ANTENNES

1. L'utilisation de l'antenne est **obligatoire**. Vous pouvez brancher plusieurs antennes selon les configurations schématisées ci-dessous.
2. **Maximum 200 mètres en diamètre 0.9**

<p style="text-align: center;">Configuration simple</p> <ul style="list-style-type: none"> Une antenne principale en 868 Mhz Fonctionne avec des télécommandes 868 Mhz 	
<p style="text-align: center;">Configuration simple</p> <ul style="list-style-type: none"> Une antenne principale en 433 Mhz Fonctionne avec des télécommandes 433 Mhz 	
<p style="text-align: center;">Configuration entrée et sortie</p> <ul style="list-style-type: none"> Une antenne principale et une secondaire en 868 Mhz Fonctionne avec des télécommandes 868 Mhz 	
<p style="text-align: center;">Configuration mixte</p> <ul style="list-style-type: none"> Une antenne principale 433 Mhz et une principale en 868 Mhz Fonctionne avec des télécommandes 868 Mhz et 433 Mhz. 	

Note : L'antenne 433 Mhz secondaire n'existe pas.