

PRESSE ETOUPE HYGIENIQUE TYPE BMFGX

FONCTION :	Fabrication et conditionnement en milieu agro-alimentaire et pharmaceutique Installation en salle blanche / Biotechnologie Industrie chimique
LES + PRODUIT :	Design compact et sans aucune aspérité pour éviter l'accumulation de bactéries et faciliter le nettoyage. Parfaitement étanche (IP 68 5 bar 30 min). Montage rapide. Très forte résistance à l'arrachement. Certifié EHEDG.
MATIERE :	Corps & Chapeau : Inoxy 1.4305 (AISI 304) Joint intérieur en TEP, selon directive FDA (Food and drug administration) 21 CFR 177 2600 Griffe intérieure : POM (Polyoxyméthylène) pour le maintien du câble
INDICE DE PROTECTION :	IP 68 - 5 Bar, 30 min
TENUE EN TEMPERATURE :	IP 69
NORMALISATION :	-20°C à + 100° C (-40°C à +150°C intermittent)
AGREMENTS :	Filetage ISO conforme EN 60423 Certifié EHEDG (Conception hygiénique et ingénierie des équipements pour l'industrie agroalimentaire en Europe) Certifié ECOLAB Certification UL N°E199260 selon norme CE, UL, VDE, ROHS
Accessoire :	Outil de montage du presse-étoupe (sur demande)
Autes applications :	Version pour câble blindé pour application CEM Version pour conduit

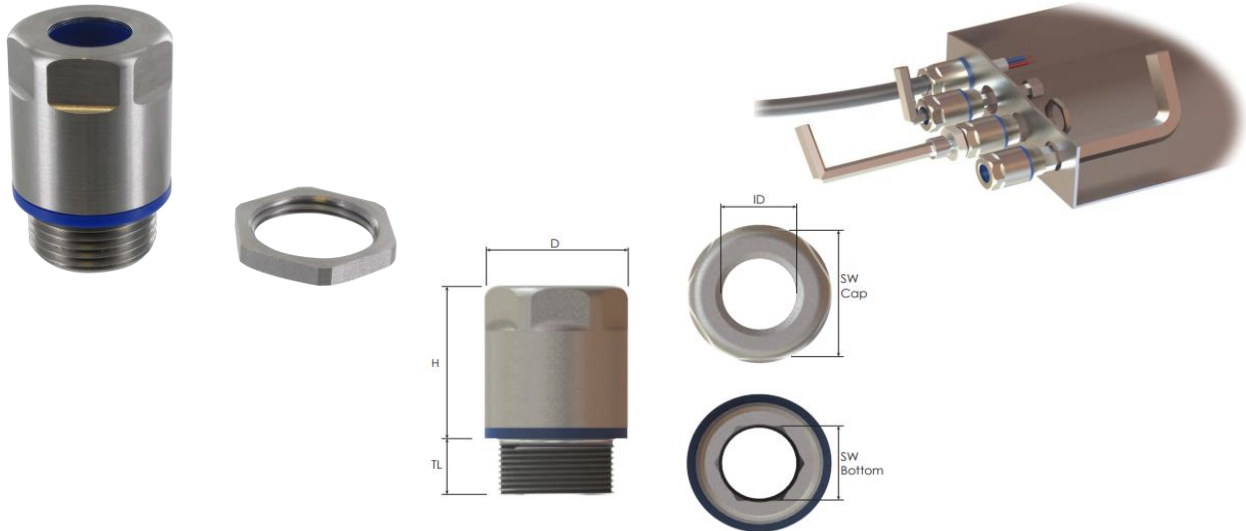

Filetage	Réf BLM	Ø Câble		Dimensions						Réf écrou inox
		Mini	Max	SW chap	SW corps	D	ID	H	TL	
ISO 12	186 12 9	3	6,5	14	7	15,6	6,7	22,0	6	102 12 9
ISO 16	186 16 9	5	10	18	10	20,2	10,3	23,5	7	102 16 9
ISO 20	186 20 9	6	12	22	13	24,1	12,3	27,0	10	102 20 9
ISO 25	186 25 9	12	17	28	17	30,1	17,3	29,5	14	102 25 9

Cotes en mm