



GreenSpace

DN470B LED20S/840 PSE-E C WH GC

GreenSpace Compact UGR22 - LED Module, system flux 2000 lm - 840 blanc neutre - Alimentation externe pour éclairage de sécurité - Protection des fils, protection contre les éclaboussures - Blanc RAL 9003

Les clients souhaitent établir un équilibre idéal entre leur investissement initial et le coût de l'installation au cours de la durée d'utilisation. GreenSpace est un encastré rentable et durable permettant de remplacer les luminaires CFL conventionnels utilisés dans les applications d'éclairage général. Il intègre la technologie LED la plus récente, qui offre une consommation électrique nettement inférieure, tout en fournissant un flux lumineux confortable, des performances en couleur stables et un excellent rendu des couleurs. La longue durée de vie du produit en fait une solution fidèle à l'adage « l'installer, c'est l'oublier ».

Données du produit

Caractéristiques générales	
Nombre de sources lumineuses	1 [1 pc]
Code famille de lampe	LED20S [LED Module, system flux 2000 lm]
Angle d'ouverture du faisceau de lumière	120 °
Température de couleur	840 blanc neutre
Culot	- [-]
Source lumineuse de substitution	Non
Nombre d'unités d'appareillage	1 unit
Appareillage	-
Driver/alimentation/transformateur	PSE-E [Alimentation externe pour éclairage de sécurité]
Driver inclus	Oui

Type d'optique	C [Miroir brillant]
Faisceau du luminaire	88°
Éclairage de secours	Non [-]
Connexion	Connecteur à poussoir et soulagement de traction
Câble	Non
Classe de protection CEI	Classe de sécurité II
Essai au fil incandescent	Température 850 °C, durée 5 s
Essai au fil incandescent	F [conçus pour des surfaces normalement inflammables]
Marquage CE	Marquage CE
Marquage ENEC	Marquage ENEC
Garantie	5 ans

Remarks	*-Per Lighting Europe guidance paper "Evaluating performance of LED based luminaires - January 2018": statistically there is no relevant difference in lumen maintenance between B50 and for example B10. Therefore the median useful life (B50) value also represents the B10 value.
Flux lumineux constant	Non
Nombre de produits par disjoncteur	30
Marquage RoHS	RoHS mark
Code de la famille de produits	DN470B [GreenSpace Compact UGR22]
Score taux d'éblouissement CEN	22

Photométries et Colorimétries

Optical cover/lens type accessory	GC [Verre claire]
-----------------------------------	--------------------

Caractéristiques électriques

Accessoires électriques	Non [-]
Tension d'entrée	220 à 240 V
Fréquence d'entrée	50 à 60 Hz
Courant d'appel	14 A
Temps du courant d'appel	0,24 ms
Facteur de puissance (min.)	0.9

Gestion et gradation

Intensité réglable	Non
--------------------	-----

Matériaux et finitions

Matériaux du boîtier	Aluminium
Matériaux de réflecteur	Polycarbonate à revêtement d'aluminium
Constitution de l'optique	Polycarbonate
Matériaux cache optique/lentille	Verre
Matériel de fixation	-
Finition de cache optique/lentille	Transparent
Hauteur totale	95 mm
Diamètre total	216 mm
Commande	Blanc RAL 9003

Normes et recommandations

Code d'indice de protection	IP44 [Protection des fils, protection contre les éclaboussures]
Code de protection contre les chocs mécaniques	IK02 [0.2 J standard]

Performances Initiales (Conforme IEC)

Flux lumineux initial	2200 lm
Tolérance du flux lumineux	+/-10%
Efficacité lumineuse à 0h du luminaire LED	118,28 lm/W
Température de couleur corr. initiale	4000 K
Température Indice de rendu des couleurs	80
Chromaticité initiale	(0.38, 0.38) SDCM <5
Puissance initiale absorbée	18.6 W
Tolérance de consommation électrique	+/-5%

Durées de vie (Conforme IEC)

Control gear failure rate at median useful life 50000 h	5 %
Maintien du flux lumineux en fin de vie (50 000 h à 25 °C)	L80

Conditions d'utilisation

Plage de températures ambiantes	+10 à +40 °C
Performance ambient temperature Tq	25 °C

Données logistiques

Code de produit complet	871869624340400
Désignation Produit	DN470B LED20S/840 PSE-E C WH GC
Code barre produit (EAN)	8718696243404
Code de commande	24340400
Unité d'emballage	1
Conditionnement par carton	1
Code industriel (12NC)	910500454969
Poids net (pièce)	1,140 kg

Schéma dimensionnel

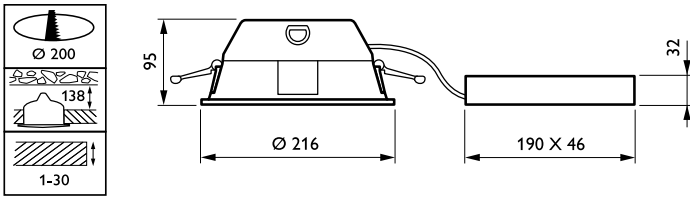

GreenSpace gen2 DN460B-DN473B

Données photométriques

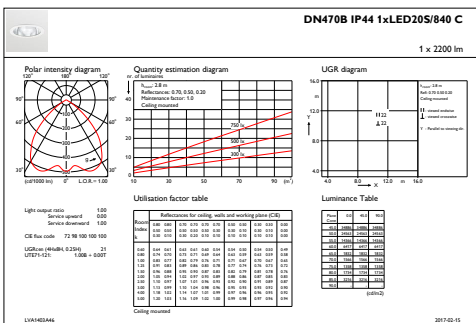

IFGU1_DN470BIP441xLED20S840C

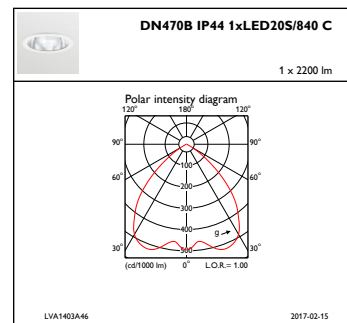

IFPC1_DN470BIP441xLED20S840C

