



Projecteur GreenSpace Accent

ST320T LED49S/840 PSD-VLC WB SI

GREENSPACE ACCENT PROJECTOR - LED Module, system flux 4900 lm - 840 blanc neutre - Alimentation avec interface DALI - Faisceau extensif - Gris argenté

La gamme GreenSpace Accent a été développée pour aider les enseignes à passer de la CMD à la technologie LED. Profitez des avantages de la qualité de lumière Philips PerfectAccent et réalisez d'importantes économies d'énergie, le tout pour un prix raisonnable. Le projecteur GreenSpace Accent est disponible pour une installation sur rail 3 allumages et bénéficie d'un large choix de flux lumineux et faisceaux. Le GreenSpace Accent Projecteur, avec son design soigné et compact, s'intègre parfaitement dans vos magasins et met en valeur les vêtements et produits frais grâce à sa technologie LED. Consultez notre catalogue pour les boutiques de mode et d'alimentation, afin d'en savoir plus sur les solutions CrispWhite, PremiumWhite, Fresh Food Meat et Fresh Food Champagne.

Données du produit

Caractéristiques générales			
Code famille de lampe	LED49S [LED Module, system flux 4900 lm]	Type d'optique	WB [Faisceau extensif]
Angle d'ouverture du faisceau de lumière	120 °	Cache optique/ type de l'objectif	PM [Diffuseur PMMA]
Température de couleur	840 blanc neutre	Faisceau du luminaire	34°
Source lumineuse de substitution	Non	Interface de commande	DALI
Nombre d'unités d'appareillage	1 unit	Connexion	-
Driver/alimentation/transformateur	PSD [Alimentation avec interface DALI]	Câble	Non
Driver inclus	Oui	Classe de protection CEI	Classe de sécurité II
		Essai au fil incandescent	Température 650 °C, durée 5 s
		Essai au fil incandescent	F [conçus pour des surfaces normalement inflammables]

Projecteur GreenSpace Accent

Marquage CE	Marquage CE
Marquage ENEC	Marquage ENEC
Marquage UL	Non
Garantie	5 ans
Flux lumineux constant	Non
Nombre de produits par disjoncteur	20
Conforme à la directive RoHS UE	Oui
Service Tag	Oui
Code de la famille de produits	ST320T [GREENSPACE ACCENT PROJECTOR]
Score taux d'éblouissement CEN	Not applicable

Caractéristiques électriques

Tension d'entrée	220-240 V
Fréquence d'entrée	50 à 60 Hz
Courant d'appel	24,9 A
Temps du courant d'appel	0,186 ms
Facteur de puissance (min.)	0,9

Gestion et gradation

avec gradation	Oui
----------------	-----

Matériaux et finitions

Matériaux du boîtier	Aluminium
Matériaux de réflecteur	Polycarbonate à revêtement d'aluminium
Constitution de l'optique	Polycarbonate
Matériaux cache optique/lentille	Polyméthacrylate de méthyle
Matériel de fixation	Polyamide
Finition de cache optique/lentille	Transparent
Longueur totale	182 mm
Largeur totale	114 mm
Hauteur totale	193 mm
Diamètre total	114 mm
Couleur	Gris argenté
Dimensions (hauteur x largeur x profondeur)	193 x 114 x 182 mm (7.6 x 4.5 x 7.2 in)

Normes et recommandations

Code d'indice de protection	IP20 [Protection des doigts]
Code de protection contre les chocs mécaniques	IK02 [0.2 J standard]

Performances Initiales (Conforme IEC)

Flux lumineux initial	5150 lm
Tolérance du flux lumineux	+/-10%
Efficacité lumineuse à 0h du luminaire LED	128,75 lm/W
Température de couleur proximale initiale	4000 K
Indice de rendu des couleurs (initial)	≥80
Chromaticité initiale	(0.38, 0.38) SDCM<3
Puissance initiale absorbée	40 W
Tolérance de consommation électrique	+/-10%

Durées de vie (Conforme IEC)

Taux de défaillance driver à la durée de vie utile moyenne de 50 000 h	5 %
Maintien du flux lumineux en fin de vie (50 000 h à 25 °C)	L80

Conditions d'utilisation

Plage de températures ambiantes	+10 à +40 °C
Performance ambient temperature Tq	25 °C
Convient à une commutation aléatoire	Oui

Données logistiques

Code de produit complet	871869940340900
Nom du produit de la commande	ST320T LED49S/840 PSD-VLC WB SI
Code barre produit (EAN)	8718699403409
Code de commande	40340900
Unité d'emballage	1
Conditionnement par carton	1
Code industriel (12NC)	910500465417
Poids net (pièce)	0.980 kg



Projecteur GreenSpace Accent

Schéma dimensionnel

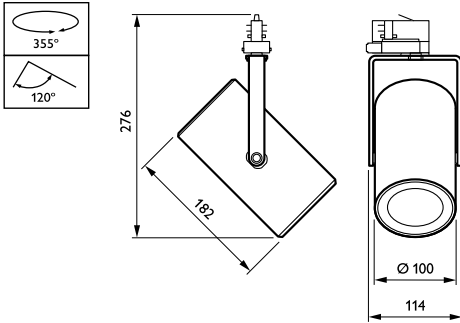

GreenSpace Accent ST315T-ST330T

Données photométriques

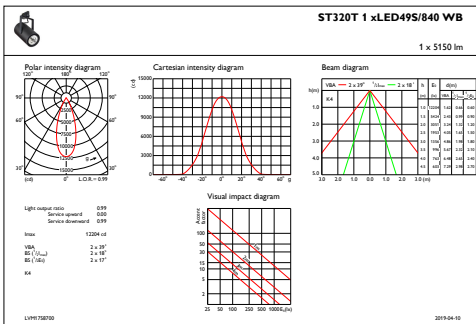

IFAS1_ST320T1xLED49S840WB

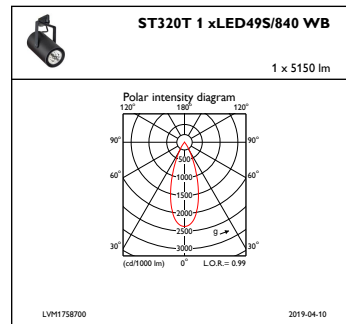

IFPC1_ST320TPSU1xLED49S840WB

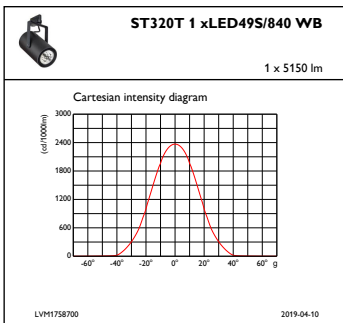

IFCC1_ST320T1xLED49S840WB

Projecteur GreenSpace Accent

