



Zadora Halogène Orientable

QBD570 1xHAL-MR50-45W 12V BR MAT

1 pc - MASTER Line ES 50 mm - 45 W - 12 V - avec brancards

L'encastré halogène de référence Zadora halogène est une gamme complète d'encastres pour lampes halogènes dichroïques 12V et 230V. Zadora Encastré Halogène se décline en versions fixes, orientables et étanches et offre un important choix de faisceaux (8°, 24°, 36° et 60°). Les luminaires Zadora sont également proposés en versions KIT prêts à l'installation. La maintenance est facilitée par l'accès direct à la lampe. La gamme Zadora offre également des encastres fixes et orientables pour lampes décharge compacte CDM-Rm et lampes fluocompactes PL-E, ainsi que des encastres fixes, orientables et étanches à LED.

Données du produit

Caractéristiques générales		Caractéristiques électriques	
Nombre de sources lumineuses	1 [1 pc]	Marquage ENEC	Non
Code famille de lampe	HAL-MR50 [MASTER Line ES 50 mm]	Service Tag	Oui
Puissance de la lampe	45 W	Tension d'entrée	12 V
Kombipack	Non	Matériaux et finitions	
Appareillage	-	Couleur	Finition mat
Driver/alimentation/transformateur	Non [-]	Dimensions (hauteur x largeur x profondeur)	NaN x NaN x NaN mm (NaN x NaN x NaN in)
Connexion	-	Normes et recommandations	
Classe de protection CEI	Classe de sécurité III	Code d'indice de protection	IP20 [Protection des doigts]
Montage	BR [avec brancards]		
Essai au fil incandescent	Température 850 °C, durée 5 s		
Essai au fil incandescent	F [conçus pour des surfaces normalement inflammables]		
Marquage CE	Marquage CE		

Zadora Halogène Orientable

Code de protection contre les chocs mécaniques IK00 [Pas de protection]

Conditions d'utilisation

Convient à une commutation aléatoire Non applicable

Données logistiques

Code de produit complet 871155957333599
Nom du produit de la commande QBD570 1xHAL-MR50-45W 12V BR
MAT

Code barre produit (EAN) 8711559573335

Code de commande 57333599

Unité d'emballage 1

Conditionnement par carton 80

Code industriel (12NC) 910502539318

Poids net (pièce) 0,190 kg



Schéma dimensionnel

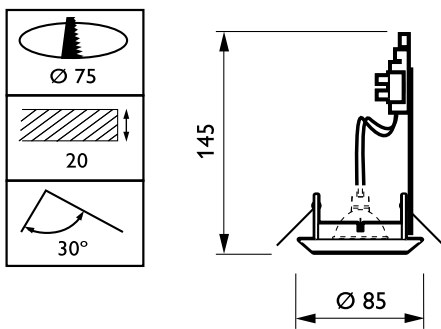

Zadora Adjustable QBD570

