



eColor Cove MX Powercore

BCX421 10xLED-HB/AM 100-277V MB

Ambre - 50° x 70° - Faisceau semi intensif - Blanc

eColor Cove MX Powercore fournit le flux lumineux le plus élevé de la gamme d'éclairage en corniche linéaires de couleur unie de Philips Color Kinetics. Avec un faisceau semi-intensif ou extensif et une gamme de couleurs fixes, les équipements peuvent être utilisés pour l'éclairage d'accentuation, ainsi que pour les applications d'éclairage des corniches dans les murs et les plafonds. Les acheteurs soucieux du respect de l'environnement peuvent ainsi compter sur une solution d'éclairage respectueuse de l'environnement et à faible consommation, sans transiger sur la qualité ou la quantité de la lumière.

Données du produit

Caractéristiques générales		Caractéristiques électriques	
Nombre de sources lumineuses	10 [10 pcs]	Tension d'entrée	100 à 277 V
Code famille de lampe	LED-HB [LED High Brightness]	Fréquence d'entrée	50 à 60 Hz
Température de couleur	Ambre	Gestion et gradation	
Source lumineuse de substitution	Non	Intensité réglable	Oui
Driver/alimentation/transformateur	PSR [Gradation par coupure de phase]	Matériaux et finitions	
Driver inclus	Oui	Matériaux du boîtier	Fonte d'aluminium
Type d'optique	MB [Faisceau semi intensif]	Constitution de l'optique	Polycarbonate
Cache optique/ type de l'objectif	PC [Vasque polycarbonate bombée]	Matériaux cache optique/lentille	Polycarbonate
Faisceau du luminaire	50° x 70°		
Classe de protection CEI	Classe de sécurité I		
Prêt à installer	Lampe(s) montée(s), prêt à poser		
Description du type	No		
Marquage CE	Marquage CE		
Marquage UL		Marquage UL	Marquage UL et cUL
Marquage CCC		Marquage CCC	CCC mark

eColor Cove MX Powercore

Commande	Blanc
Normes et recommandations	
Code d'indice de protection	IP20 [Protection des doigts]
Performances Initiales (Conforme IEC)	
Puissance initiale absorbée	10 W
Conditions d'utilisation	
Plage de températures ambiantes	-20 à +50 °C
Niveau de gradation maximum	10% (depend du type de variateur)
Convient à une commutation aléatoire	Oui

Données logistiques	
Code de produit complet	871794379648999
Désignation Produit	BCX421 10xLED-HB/AM 100-277V MB
Code barre produit (EAN)	8717943796489
Code de commande	79648999
Unité d'emballage	1
Conditionnement par carton	20
Code industriel (12NC)	910503701115
Poids net (pièce)	0,460 kg



Schéma dimensionnel

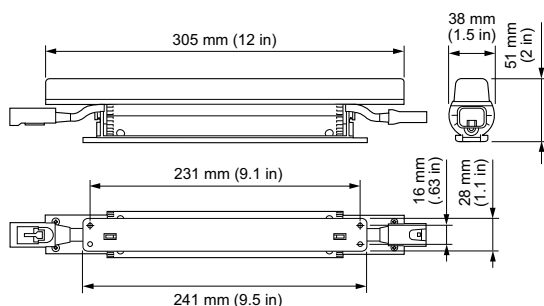

Cove

