



SmartBalance suspendu, SpaceWise

SP480P LED35S/840 PSD ACC-MLO SWZ SM1

SmartBalance Suspended Mounted - LED Module, system flux
3500 lm - 840 blanc neutre - Alimentation avec interface DALI -
Acrylate micro-lens optic clear - SpaceWise enabled -
Suspension set twin, triangle version 1

Avec Philips SpaceWise, les clients peuvent profiter des avantages très concrets des commandes, tels que les économies d'énergie, le confort visuel et le contrôle personnel, sans toutefois devoir créer une infrastructure câblée.

Données du produit

Caractéristiques générales			
Nombre de sources lumineuses	1 [1 pc]	Cache optique/ type de l'objectif	ACC-MLO [Acrylate micro-lens optic clear]
Code famille de lampe	LED35S [LED Module, system flux 3500 lm]	Faisceau du luminaire	100°
Angle d'ouverture du faisceau de lumière	- °	Éclairage de secours	Non [-]
Température de couleur	840 blanc neutre	Commande intégrée	SWZ [SpaceWise enabled]
Culot	- [-]	Interface de commande	DALI
Source lumineuse de substitution	Non	Connexion	Connecteur à poussoir 3 pôles
Nombre d'unités d'appareillage	1 unit	Câble	câble nu 1.7 m, 5 bornes blanc
Appareillage	-	Classe de protection CEI	Classe de sécurité I
Driver/alimentation/transformateur	PSD [Alimentation avec interface DALI]	Montage	SMT1 [Suspension set twin, triangle version 1]
Driver inclus	Oui	Essai au fil incandescent	Température 650 °C, durée 5 s
Type d'optique	Non [-]	Essai au fil incandescent	F [conçus pour des surfaces normalement inflammables]
		Marquage CE	Marquage CE

SmartBalance suspendu, SpaceWise

Marquage ENEC	ENEC plus mark
Marquage UL	Non
Garantie	5 ans
Remarques	*-Per Lighting Europe guidance paper "Evaluating performance of LED based luminaires - January 2018": statistically there is no relevant difference in lumen maintenance between B50 and for example B10. Therefore the median useful life (B50) value also represents the B10 value.
Flux lumineux constant	Non
Nombre de produits par disjoncteur	20
Conforme à la directive RoHS UE	Oui
Accessoire PFC	N/A
Service Tag	Oui
Code de la famille de produits	SP480P [SmartBalance Suspended Mounted]
Score taux d'éblouissement CEN	16

Caractéristiques électriques

Tension d'entrée	220 à 240 V
Fréquence d'entrée	50 à 60 Hz
Tension de signal de commande	0-16 V DC DALI
Courant d'appel	48 A
Temps du courant d'appel	0,180 ms
Facteur de puissance (min.)	0.9

Gestion et gradation

Intensité réglable	Oui
--------------------	-----

Matériaux et finitions

Géométrie	Largeur 0,24 m, longueur 1,34 m
Matériaux du boîtier	Polycarbonate
Matériaux de réflecteur	-
Constitution de l'optique	-
Matériaux cache optique/lentille	Acrylate
Matériaux de la plaque de fixation de l'appareillage	Acier
Matériel de fixation	Acier inoxydable
Finition de cache optique/lentille	Texturé
Longueur totale	1340 mm
Largeur totale	240 mm

Hauteur totale	50 mm
Couleur	Blanc
Dimensions (hauteur x largeur x profondeur)	50 x 240 x 1340 mm (2 x 9.4 x 52.8 in)

Normes et recommandations

Code d'indice de protection	IP40 [Protection des fils]
Code de protection contre les chocs mécaniques	IK02 [0.2 J standard]

Performances Initiales (Conforme IEC)

Flux lumineux initial	3500 lm
Tolérance du flux lumineux	+/-10%
Efficacité lumineuse à 0h du luminaire LED	111 lm/W
Température de couleur corr. initiale	4000 K
Température Indice de rendu des couleurs	≥80
Chromaticité initiale	(0.38, 0.38) SDCM <3
Puissance initiale absorbée	31.5 W
Tolérance de consommation électrique	+/-10%

Durées de vie (Conforme IEC)

Taux de défaillance driver à la durée de vie utile moyenne de 50 000 h	5 %
Maintien du flux lumineux en fin de vie (50 000 h à 25 °C)	L85

Conditions d'utilisation

Plage de températures ambiantes	+10 à +40 °C
Performance ambient temperature Tq	25 °C
Niveau de gradation maximum	1%
Convient à une commutation aléatoire	Oui

Données logistiques

Code de produit complet	871869687576600
Nom du produit pour commande	SP480P LED35S/840 PSD ACC-MLO SWZ SM1
Code barre produit (EAN)	8718696875766
Code de commande	87576600
Unité d'emballage	1
Conditionnement par carton	1
Code industriel (12NC)	910504101203
Poids net (pièce)	4,650 kg

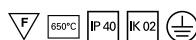

SmartBalance suspendu, SpaceWise

Schéma dimensionnel

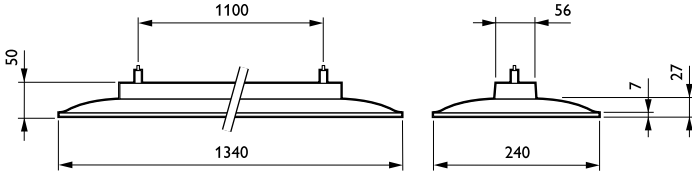

SmartBalance SP480P/SP482P

Données photométriques

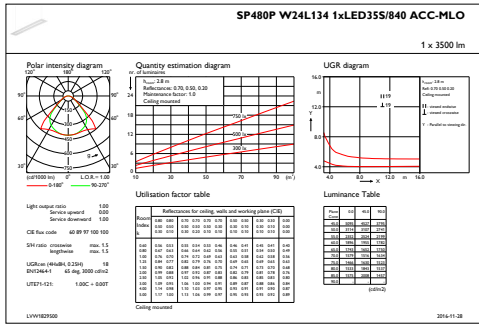

IFGU1_SP480PW24L1341xLED35S840ACC-MLO

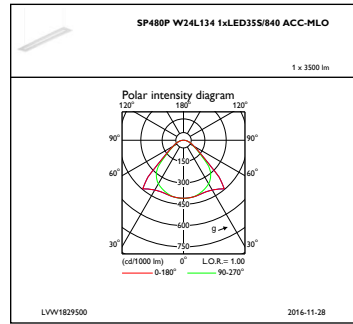

IFPC1_SP480PW24L1341xLED35S840ACC-MLO

