

# CONTROL BOX 3S RTS

**FR** Manuel d'utilisation

**NL** Gebruikshandleiding

**DE** Bedienungsanleitung

**IT** Manuale d'uso

**PL** Instrukcja obsługi

**EL** Εγχειρίδιο χρήσης

**CS** Uživatelská příručka

**ES** Manual de uso

**TR** Kullanıcı Kılavuzu

**EN** User's manual

**FA** راهنمای استفاده

**AR** دليل - الاستعمال

## SOMMAIRE

<b>GENERALITES</b>	<b>1</b>
<b>CONSIGNES DE SÉCURITÉ</b>	<b>1</b>
<b>DESCRIPTION DU PRODUIT</b>	<b>2</b>
<b>FONCTIONNEMENT ET UTILISATION</b>	<b>2</b>
<b>ENTRETIEN</b>	<b>4</b>
<b>RECYCLAGE</b>	<b>4</b>
<b>CARACTÉRISTIQUES TECHNIQUES</b>	<b>4</b>

## GENERALITES

Nous vous remercions d'avoir choisi un équipement SOMFY. Ce matériel a été conçu, fabriqué par Somfy selon une organisation qualité conforme à la norme ISO 9001.

Nous nous réservons le droit à tout moment, dans un souci constant d'évolution et d'amélioration de nos modèles, de leur apporter toutes modifications que nous jugerons utiles. © SOMFY. SOMFY SAS, capital 20.000.000 Euros, RCS Annecy 303.970.230

### L'univers Somfy ?

Somfy développe, produit et commercialise des automatismes pour les ouvertures et les fermetures de la maison. Centrales d'alarme, automatismes pour stores, volets, garages et portails, tous les produits Somfy répondent à vos attentes de sécurité, confort et gain de temps au quotidien.

Chez Somfy, la recherche de la qualité est un processus d'amélioration permanent. C'est sur la fiabilité de ses produits que s'est construite la renommée de Somfy, synonyme d'innovation et de maîtrise technologique dans le monde entier.

### Assistance

Bien vous connaître, vous écouter, répondre à vos besoins, telle est l'approche de Somfy.

Pour tout renseignement concernant le choix, l'achat ou l'installation de systèmes Somfy, vous pouvez demander conseil à votre installateur Somfy ou prendre contact directement avec un conseiller Somfy qui vous guidera dans votre démarche.

[www.somfy.com](http://www.somfy.com)

### Déclaration de conformité

Nous, SOMFY, déclarons que ce produit est conforme aux exigences essentielles et autres dispositions pertinentes de la directive 1999/5/EC. Une déclaration de conformité est mise à disposition à l'adresse internet [www.somfy.com/ce](http://www.somfy.com/ce) (CONTROL BOX 3S AXOVIA RTS/CONTROL BOX 3S IXENGO RTS). Produit utilisable dans l'Union Européenne, en Suisse et en Norvège.

## CONSIGNES DE SÉCURITÉ

### Mise en garde

La motorisation, si installée et utilisée correctement, est conforme au degré de sécurité demandé. Il est toutefois conseillé de respecter ces quelques règles de conduite afin d'éviter tout inconvénient ou accident. Avant d'utiliser la motorisation, lire attentivement les instructions d'utilisation et les conserver en cas de besoin. Dans le cas de non-respect de ces instructions, Somfy se libère de toute responsabilité des dommages qui peuvent être engendrés.

Toute utilisation hors du domaine d'application défini par Somfy est non conforme. Elle entraînerait, comme tout irrespect des instructions figurant dans cette notice, l'exclusion de la responsabilité et de la garantie Somfy.

### Consignes de sécurité relatives à l'utilisation

Cet appareil n'est pas prévu pour être utilisé par des personnes (y compris les enfants) dont les capacités physiques, sensorielles ou mentales sont réduites, ou des personnes dénuées d'expérience ou de connaissance, sauf si elles ont pu bénéficier, par l'intermédiaire d'une personne responsable de leur sécurité, d'une surveillance ou d'instructions préalables concernant l'utilisation de l'appareil.

Surveiller les mouvements du portail et maintenir toutes personnes à distance jusqu'à la fin du mouvement.

Ne pas laisser les enfants jouer avec les dispositifs de commande du portail. Mettre les télécommandes hors de portée des enfants. Il convient de surveiller les enfants pour s'assurer qu'ils ne jouent pas avec l'appareil.

Lors de l'utilisation d'un interrupteur sans verrouillage (Exemple : interphone, contact à clé, clavier à code...), s'assurer que les autres personnes sont tenues à distance.

Ne pas empêcher volontairement le mouvement du portail.

En cas de mauvais fonctionnement, couper l'alimentation, activer le débrayage d'urgence afin de permettre l'accès et demander l'intervention d'un technicien qualifié (installateur).

Ne pas essayer d'ouvrir manuellement le portail si l'actionneur n'a pas été déverrouillé. Le déverrouillage manuel peut entraîner un mouvement incontrôlé du vantail.

Vérifier régulièrement l'état du portail. Les portails en mauvais état doivent être réparés, renforcés, voire changés. Ne pas utiliser la motorisation si une réparation ou un réglage est nécessaire

Pour toute intervention directe sur la motorisation, s'adresser à du personnel qualifié (installateur).

Ne pas modifier les composants de la motorisation.

Chaque année, faire contrôler la motorisation par du personnel qualifié.

Ne jamais nettoyer la motorisation avec un appareil de nettoyage au débit d'eau haute pression.

Nettoyer les optiques des cellules photoélectriques et les dispositifs de signalisation lumineuse. S'assurer que des branches ou des arbustes ne dérangent pas les dispositifs de sécurité (cellules photoélectriques).

## DESCRIPTION DU PRODUIT

L'armoire de commande est destinée à la commande de un ou deux moteurs 24V Somfy, pour l'ouverture et la fermeture de portails.

## FONCTIONNEMENT ET UTILISATION

### Fonctionnement normal

#### Fonctionnement «ouverture totale» avec une télécommande 2 ou 4 touches (Fig. 1)

Appuyez sur la touche programmée pour piloter l'ouverture totale du portail.

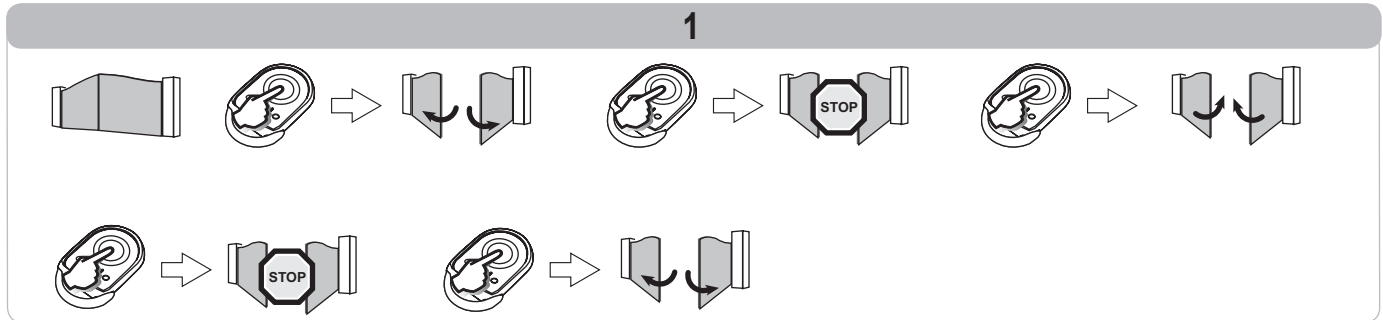

#### Fonctionnement «ouverture piétonne» avec une télécommande 2 ou 4 touches (Fig. 2)

Appuyez sur la touche programmée pour piloter l'ouverture piétonne du portail.

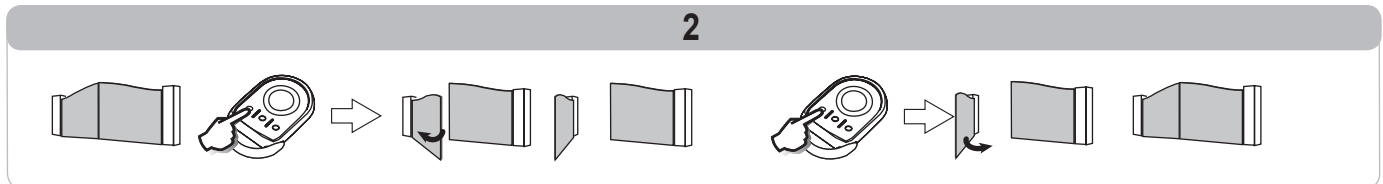

#### Fonctionnement de la détection d'obstacle

Une détection d'obstacle durant l'ouverture provoque l'arrêt puis le retrait du portail.

Une détection d'obstacle durant la fermeture provoque l'arrêt puis la ré-ouverture du portail.

### Fonctionnements particuliers

Selon les périphériques installés et les options de fonctionnement programmées par votre installateur, la motorisation peut avoir les fonctionnements particuliers suivants :

#### Fonctionnement «ouverture totale» avec une télécommande 3 touches (Fig. 3)

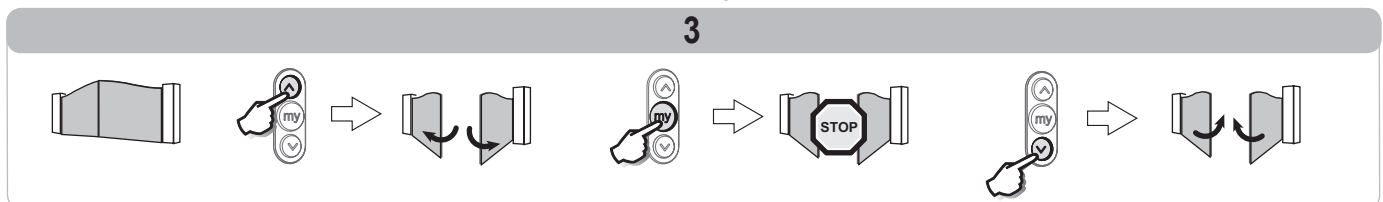

#### Fonctionnement «ouverture piétonne» avec une télécommande 3 touches (Fig. 4)

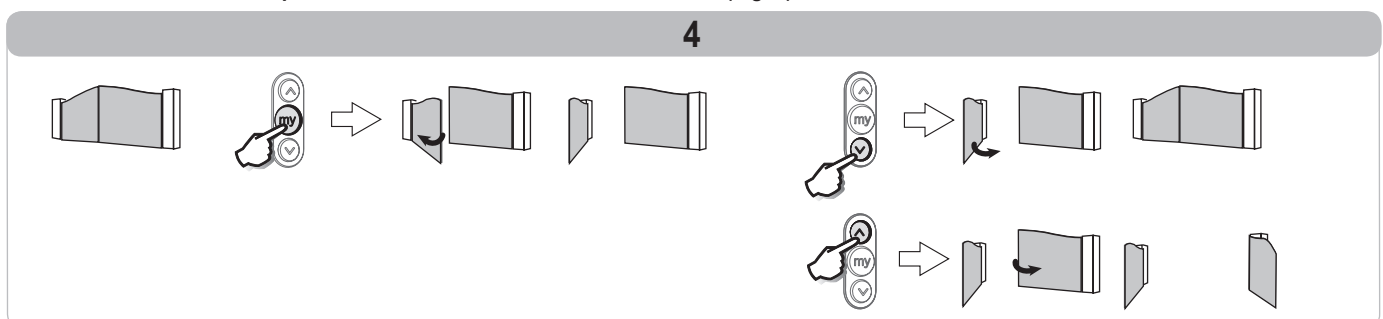

#### Fonctionnement des cellules de sécurité

Un obstacle placé entre les cellules empêche la fermeture du portail.

Si un obstacle est détecté pendant la fermeture du portail, celui-ci s'arrête puis se réouvre totalement ou partiellement suivant la programmation effectuée lors de l'installation.

A partir de 3 minutes d'occultation des cellules, le système bascule en mode de fonctionnement «homme mort filaire». Dans ce mode, une commande sur une entrée filaire entraîne le mouvement du portail à vitesse réduite. Le mouvement dure tant que la commande est maintenue et cesse immédiatement lorsque la commande est relâchée. Le système repasse en mode de fonctionnement normal dès que les cellules cessent d'être occultées.

**Attention :** le mode «homme mort filaire» nécessite l'usage d'un contact de sécurité (ex. inverseur à clé ref. 1841036).

### Fonctionnement avec feu orange clignotant

Le feu orange est activé lors de tout mouvement du portail.

Une pré-signalisation de 2 s avant le début du mouvement peut être programmée lors de l'installation.

### Fonctionnement de l'éclairage déporté

Suivant la programmation effectuée lors de l'installation, l'éclairage s'allume à chaque mise en route de la motorisation et reste allumé à la fin du mouvement pendant la durée de temporisation programmée.

Si une télécommande est programmée pour l'éclairage déporté, le fonctionnement est le suivant :

#### Avec une télécommande 2 ou 4 touches (Fig. 5)

Appuyez sur la touche programmée pour piloter l'éclairage.

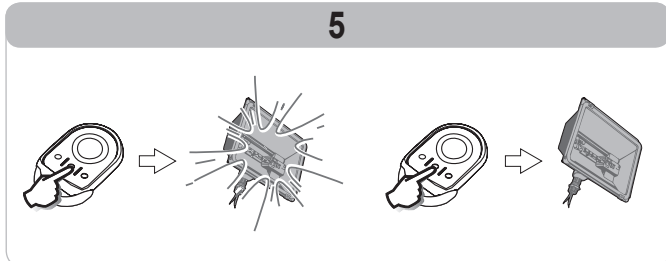

#### Avec une télécommande 3 touches (Fig. 6)

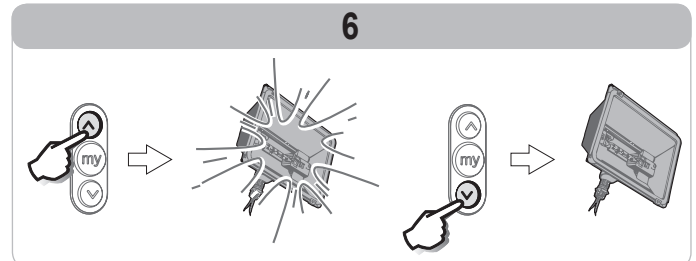

### Fonctionnement en mode séquentiel avec refermeture automatique après temporisation

La fermeture automatique du portail s'effectue après un délai programmé lors de l'installation.

Une nouvelle commande pendant ce délai annule la fermeture automatique et le portail reste ouvert.

La commande suivante entraîne la fermeture du portail.

### Fonctionnement sur batterie de secours

Si une batterie de secours est installée, la motorisation peut fonctionner même en cas de coupure générale de courant.

Le fonctionnement s'effectue alors dans les conditions suivantes :

- Vitesse réduite.
- Les périphériques (cellules photoélectriques, feu orange, clavier à code filaire, etc.) ne fonctionnent pas.

Caractéristiques de la batterie :

- Autonomie : 24 h ; 5 cycles de fonctionnement suivant le poids du portail.
- Temps de recharge : 48 h
- Durée de vie avant remplacement : 3 ans environ.

Pour une durée de vie optimale de la batterie, il est recommandé de couper l'alimentation principale et de faire fonctionner le moteur sur batterie pendant quelques cycles, ceci 3 fois par an.

## Ajout de télécommandes

### Télécommande 2 ou 4 touches (Fig. 7)

Copie de la fonction d'une touche d'une télécommande 2 ou 4 touches mémorisée sur la touche d'une nouvelle télécommande 2 ou 4 touches :

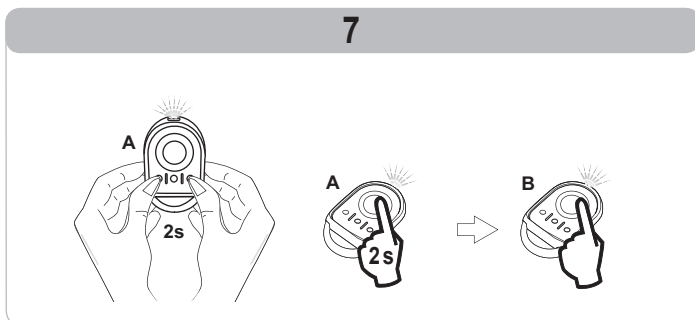

**Télécommande "A"** = télécommande "source" déjà mémorisée

**Télécommande "B"** = télécommande "cible" à mémoriser

Par exemple, si la touche de la télécommande A commande l'ouverture totale du portail, la touche de la nouvelle télécommande B commandera aussi l'ouverture totale du portail.

### Télécommande 3 touches (Fig. 8)

Copie de la fonction d'une télécommande 3 touches mémorisée sur une nouvelle télécommande 3 touches :

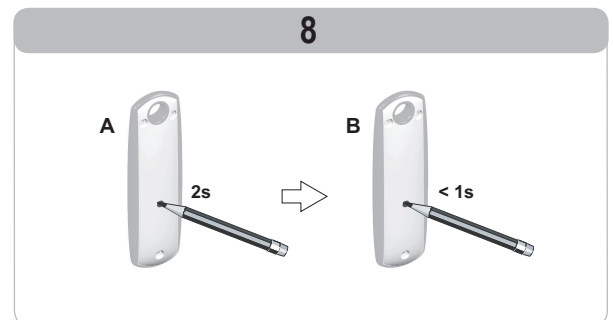

Par exemple, si la télécommande A commande l'éclairage déporté du portail, la nouvelle télécommande B commandera aussi l'éclairage déporté du portail.

# ENTRETIEN

## Vérifications

### Dispositifs de sécurité (cellules, barre palpouse)

Vérifier le bon fonctionnement tous les 6 mois (voir page 3).

### Batterie de secours

Pour une durée de vie optimale de la batterie, il est recommandé de couper l'alimentation principale et de faire fonctionner le moteur sur batterie pendant quelques cycles, ceci 3 fois par an. Faire appel à du personnel qualifié (installateur) pour remplacer la batterie de secours.

## Remplacement de la pile

Keytis RTS (Fig. 9)

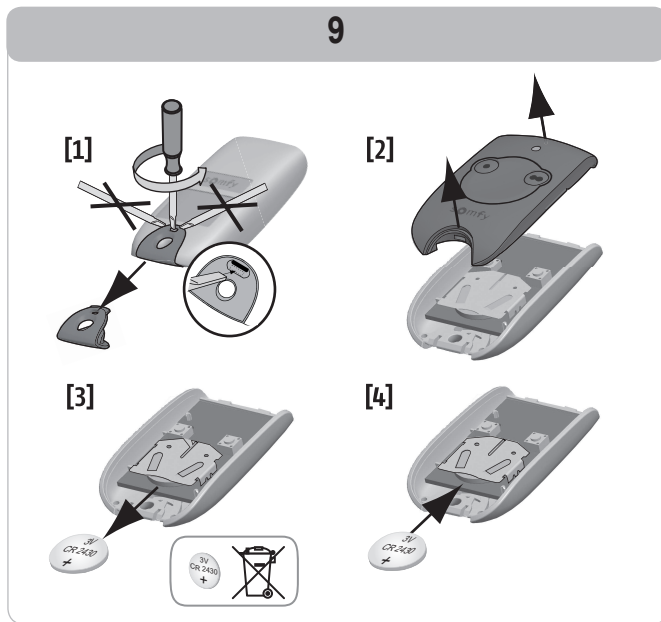

Keygo RTS (Fig. 10)

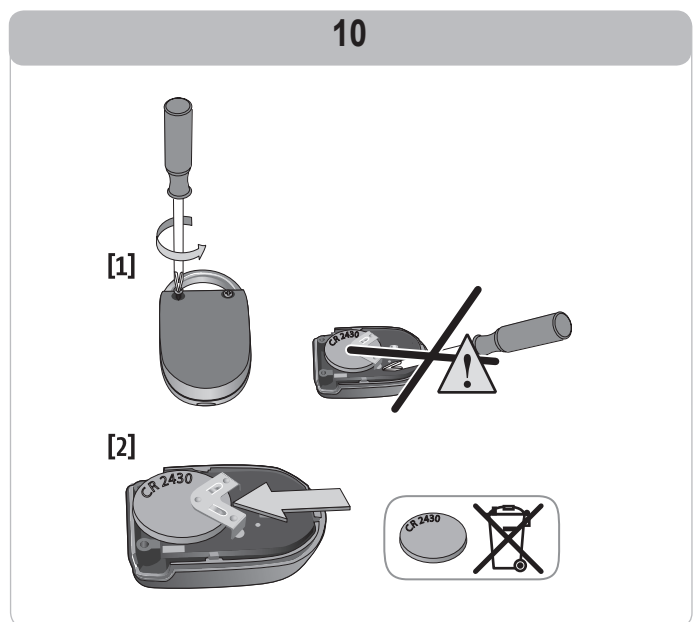

## RECYCLAGE



Ne pas jeter votre appareil mis au rebut, ni les piles usagées avec les déchets ménagers. Vous avez la responsabilité de remettre tous vos déchets d'équipement électronique et électrique en les déposant à un point de collecte dédié pour leur recyclage.

## CARACTÉRISTIQUES TECHNIQUES

Alimentation secteur		230 V - 50 Hz
Puissance maxi consommée	Veille-fonctionnement	3 W - 800 W (avec éclairage déporté 500 W)
Conditions climatiques d'utilisation		- 20 ° C / + 60 ° C - IP 44
Fréquence radio Somfy		RTS 433,42 MHz
Nombre de canaux mémorisables		40
Sortie éclairage déporté		230 V - 500 W

## Somfy

50 avenue du Nouveau Monde  
BP 152 - 74307 Cluses Cedex  
France  
T +33 (0)4 50 96 70 00  
F +33 (0)4 50 96 71 89

[www.somfy.com](http://www.somfy.com)

## Somfy Worldwide

### Argentina : Somfy Argentina

+55 11 (0) 4737-37000

### Australia : Somfy PTY LTD

+61 (0) 2 9638 0744

### Austria : Somfy GesmbH

+43(0) 662 / 62 53 08 - 0

### Belgium : Somfy Belux

+32 (0)2 712 07 70

### Brasil : Somfy Brasil STDA

+55 11 (0) 6161 6613

### Canada : Somfy ULC

+1 (0) 905 564 6446

### China : Somfy China Co. Ltd

+8621 (0) 6280 9660

### Cyprus : Somfy Middle East

+357 (0) 25 34 55 40

### Czech Republic : Somfy Spol s.r.o.

(+420) 296 372 486-7

### Denmark : Somfy Nordic AB Denmark

+45 65 32 57 93

### Finland : Somfy Nordic AB Finland

+358 (0) 957 13 02 30

### France : Somfy France

+33 (0) 820 374 374

### Germany : Somfy GmbH

+49 (0) 7472 9300

### Greece : Somfy Hellas

+30 210 614 67 68

### Hong Kong : Somfy Co. Ltd

+852 (0) 2523 6339

### Hungary : Somfy Kft

+36 1814 5120

### India : Somfy India PVT Ltd

+91 (0) 11 51 65 91 76

### Indonesia : Somfy IndonesiaEra

+62 (0) 21 719 3620

### Iran : Somfy Iran

0098-217-7951036

### Israel : Sisa Home Automation Ltd

+972 (0) 3 952 55 54

### Italy : Somfy Italia s.r.l

+39-024 84 71 84

### Japan : Somfy KK

+81 (0)45-475-0732

+81 (0)45-475-0922

### Jordan : Somfy Jordan

+962-6-5821615

### Kingdom of Saudi Arabia : Somfy Saoudi

Riyadh : +966 1 47 23 203

Jeddah : +966 2 69 83 353

### Kuwait : Somfy Kuwait

00965 4348906

### Lebanon : Somfy Middle East

+961(0) 1 391 224

### Malaysia : Somfy Malaysia

+60 (0) 3 228 74743

### Mexico : Somfy Mexico SA de CV

+52(0) 55 5576 3421

### Morocco : Somfy Maroc

+212-22951153

### Netherlands : Somfy BV

+31 (0) 23 55 44 900

### Norway : Somfy Norway

+47 67 97 85 05

### Poland : Somfy SP Z.O.O

+48 (22) 50 95 300

### Portugal : Somfy Portugal

+351 229 396 840

### Romania : Somfy SRL

+40 - (0)368 - 444 081

### Russia : cf. Germany - Somfy GmbH

+7 095 781 47 72

### Singapore : Somfy PTE LTD

+65 (0) 638 33 855

### Slovak Republic : Somfy Spol s.r.o.

(+421) 33 77 18 638

### South Korea : Somfy JOO

+82 (0) 2 594 4333

### Spain : Somfy Espana SA

+34 (0) 934 800 900

### Sweden : Somfy Nordic AB

+46 (0) 40 165900

### Switzerland : Somfy A.G.

+41 (0) 44 838 40 30

### Syria : Somfy Syria

+963-9-55580700

### Taiwan : Somfy Taiwan

+886 (0) 2 8509 8934

### Thailand : Somfy Thailand

+66 (0) 2714 3170

### Turkey : Somfy Turkey

+90 (0) 216 651 30 15

### United Arab Emirates : Somfy Gulf

+971 (0) 4 88 32 808

### United Kingdom : Somfy LTD

+44 (0) 113 391 3030

### United States : Somfy Systems Inc

+1 (0) 609 395 1300

