

Détecteurs photo-électriques - Design sous-miniature

Suppression d'arrière-plan fixe (BGS)

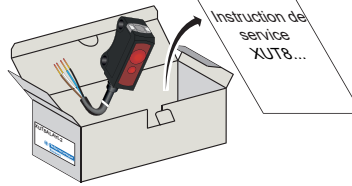

Contenu de l'emballage (Exemple)



<http://qr.tesensors.com/XU0020>

Scannez le code pour accéder à cette instruction de service dans différentes langues et à toutes les informations produit ou visitez notre site Web à l'adresse : www.telemecaniquesensors.com

Vos commentaires sur ce document sont les bienvenus. Vous pouvez nous joindre via la page de support client sur votre site Web local.

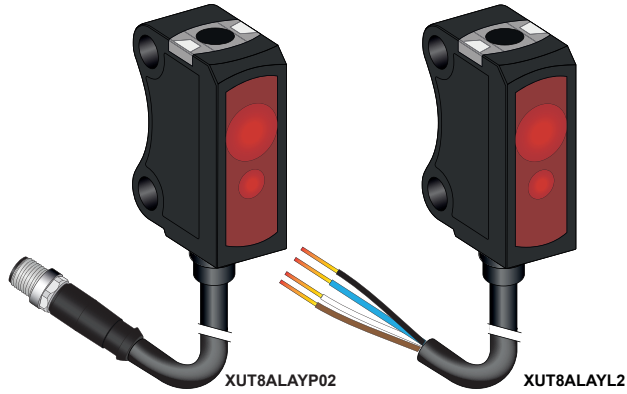

DANGER

RISQUE D'ELECTROCUTION, D'EXPLOSION OU D'ARC ELECTRIQUE

- Coupez toute alimentation avant de travailler sur cet équipement.
- Ne branchez pas ce produit sur une alimentation alternative.
- La tension d'alimentation ne doit pas dépasser la plage nominale.

Le non-respect de ces instructions provoquera la mort ou des blessures graves.

AVERTISSEMENT

INSTALLATION OU CONFIGURATION INCORRECTE

- Cet équipement ne doit être installé et entretenu que par du personnel qualifié.
- Lisez, comprenez et suivez les règles de conformité ci-dessous avant d'installer le capteur photoélectrique XU.
- N'altérez pas et ne modifiez pas l'appareil.
- Respectez les instructions de câblage et de montage.
- Vérifier les connexions et la fixation lors des opérations de maintenance.
- Le bon fonctionnement du capteur photoélectrique XU et de sa ligne de fonctionnement doit être contrôlé régulièrement et en fonction de l'application (par exemple nombre d'opérations, niveau de pollution de l'environnement, etc.).

Le non-respect de ces instructions peut entraîner la mort, des blessures graves ou des dommages matériels.

Montage et couples de serrage

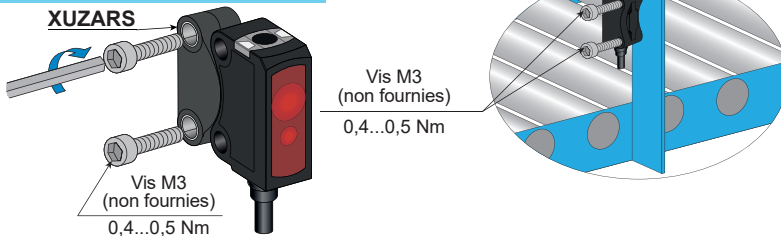

ATTENTION

DEGRÉ DE DÉTÉRIORATION DE LA PROTECTION

N'appliquez pas de couple excessif sur le capteur pendant le processus d'installation. Le non-respect de ces instructions peut entraîner des blessures corporelles ou des dommages matériels.

DELs et réglages

Voyant d'alimentation (vert) Bouton-poussoir (Apprentissage)

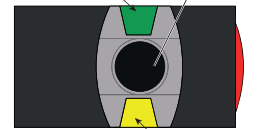

Etat de sortie (jaune)

Schémas de câblage

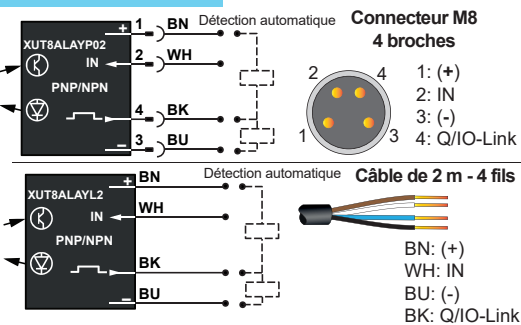

Apprentissage à distance

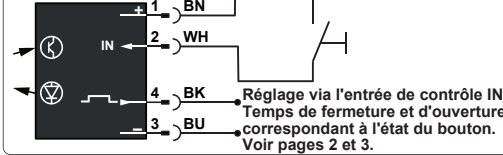

ATTENTION

ÉQUIPEMENT INOPÉRANT EN RAISON D'UNE CYBERATTAQUE SUR IO-LINK

- Appliquez une protection de cybersécurité externe sur l'appareil maître IO-Link.
- Téléchargez les fichiers de description IO-Link uniquement à partir des serveurs Web suivants : <https://tesensors.com/global/en/support/io-link> ou <https://ioddfinder.io-link.com/#/>

Le non-respect de ces instructions peut entraîner des blessures corporelles ou des dommages matériels.

Précautions de montage, de câblage et de maintenance

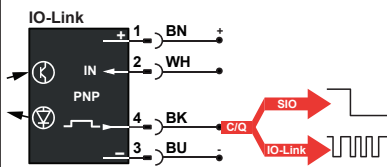
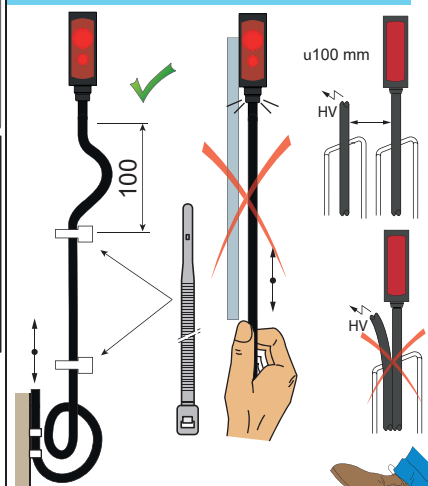

Broche	Signal	Définition
1	+	+ 24 Vdc
2	IN	+ = NO - = NC Ouvert = NO
3	-	0 Vdc
4	Q	Signal de commutation (SIO)
	C	Communication IO-Link

Les tables de données IO-Link et les fichiers IODDT sont en ligne : Scannez le code 2D ci-dessus

Mode de commutation d'objet

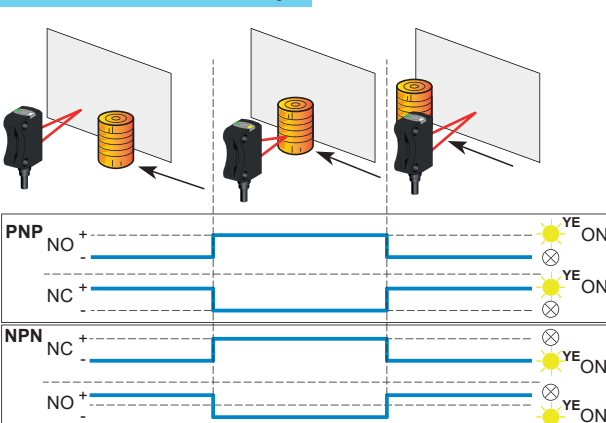

Alignement Tolérance d'angle maximum

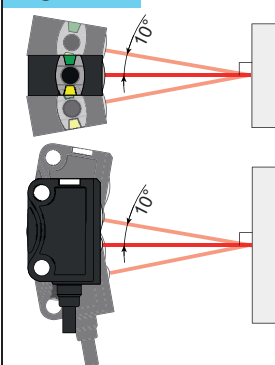

AVIS

RÉDUCTION DE LA DURÉE DE VIE
Ne tirez pas sur le câble du capteur. Le non-respect de ces instructions peut entraîner des dommages matériels.

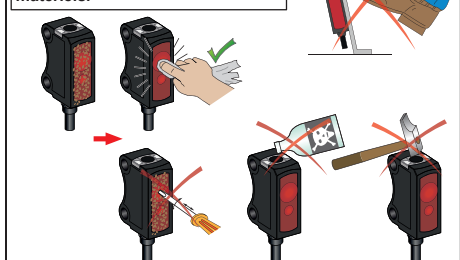

L'installation, l'utilisation et la maintenance des équipements électriques doivent être effectuées par du personnel qualifié. Ni TMSS France, ni aucune de ses filiales ou autres sociétés affiliées ne peuvent être tenues pour responsables des conséquences éventuelles découlant de l'utilisation de ce matériel. Telemecanique™ Sensors est une marque commerciale de Schneider Electric Industries SAS utilisée sous licence par TMSS France. Toutes les autres marques commerciales mentionnées dans ce document sont la propriété de TMSS France ou, le cas échéant, de ses filiales ou autres sociétés affiliées. Toutes les autres marques sont des marques commerciales de leurs propriétaires respectifs.

Dimensions

mm

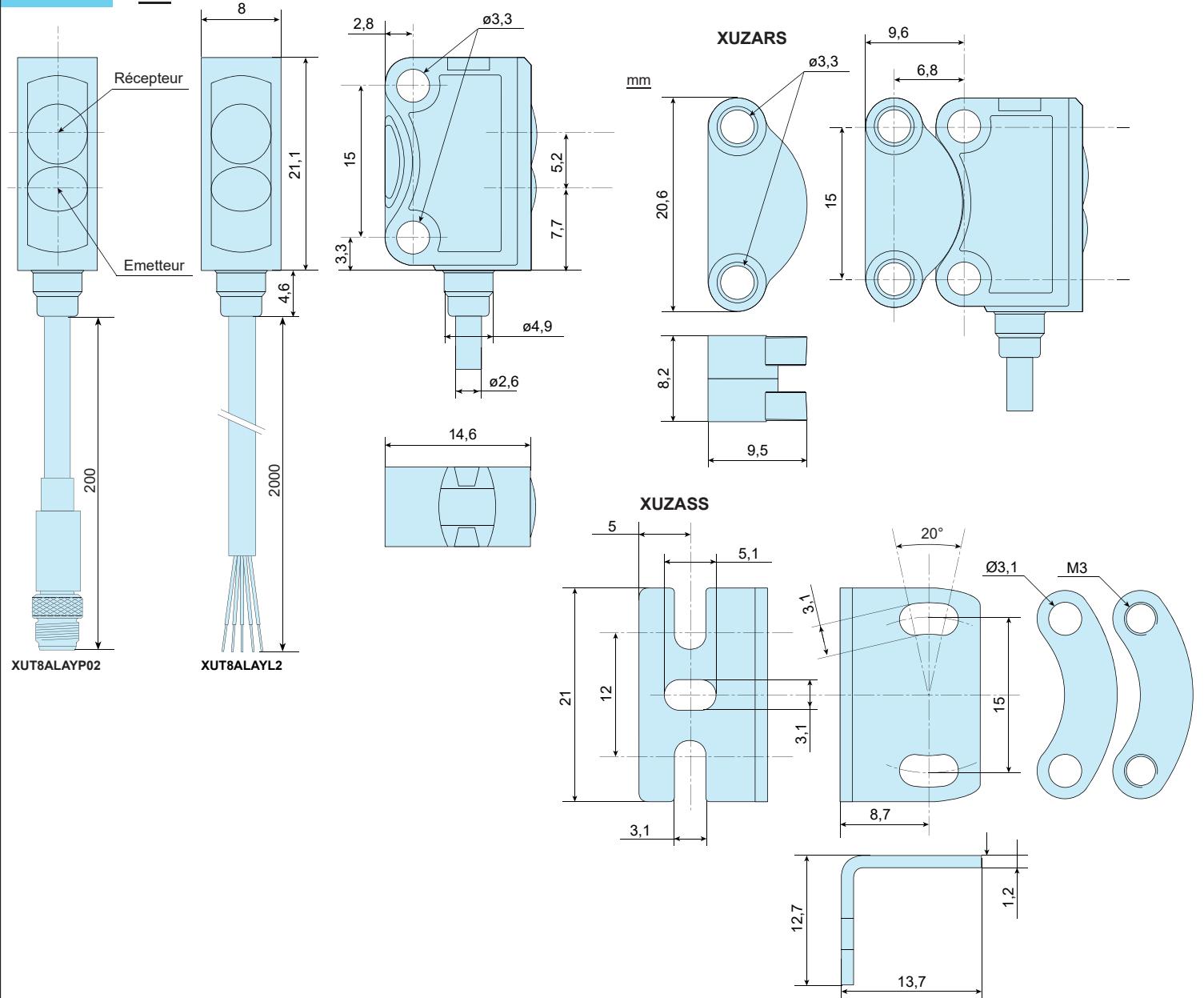

Courbes

Propriétés de balayage

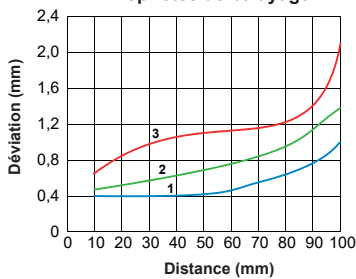

- Distance mini. objet blanc (90 %) / fond blanc (90 %) (mm)
- Distance mini. objet gris (18 %) / fond blanc (90 %) (mm)
- Distance mini. objet noir (6 %) / fond blanc (90 %) (mm)

Taille du spot lumineux

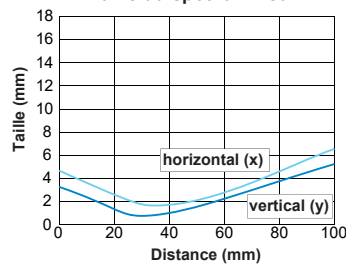

Connecteurs femelles précâblés (exemples)

Câble PVC à usage général

Câble PUR pour environnements industriels sévères

Cavalier



M8 - fiche 4 broches
M8 - prise 4 broches

XZCR2609P2Y1 1m PUR
XZCR2609P2Y2 2m PUR

Cavalier

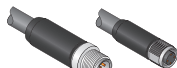

M12 - fiche 4 broches
M8 - prise 4 broches

XZCR1509041J1 1m PUR
XZCR1509041J2 2m PUR

Câble

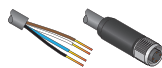

M8 - prise 4 broches
4 fils

XZCP0941L2 2m PUR
XZCP0941L5 5m PUR

Pour d'autres câbles (coudés ou de longueur différente), visitez notre site Web : www.telemecaniquesensors.com

Accessoires

Montage par bride en queue d'aronde (à commander séparément)
XUZARS

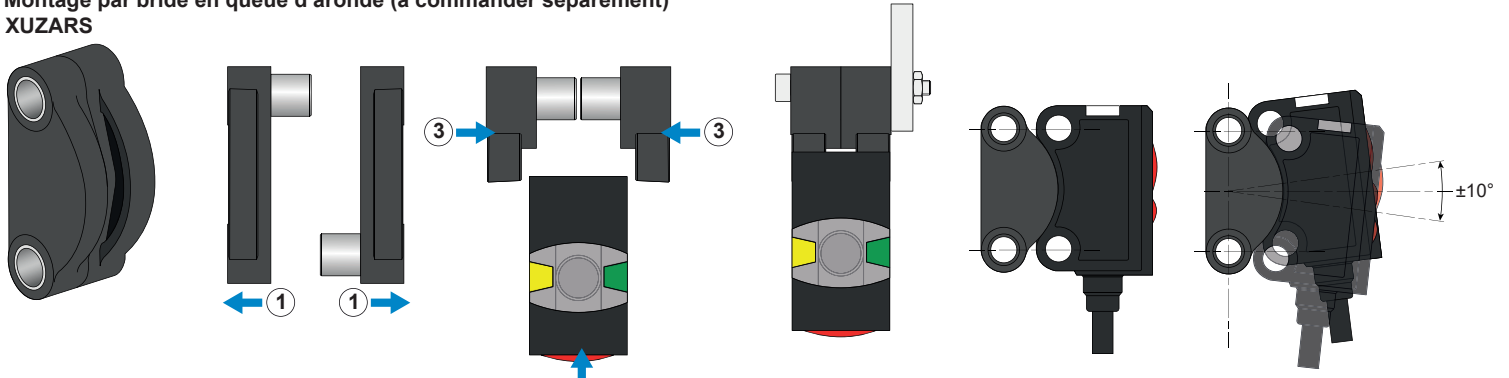

Support de montage (à commander séparément)
XUZASS

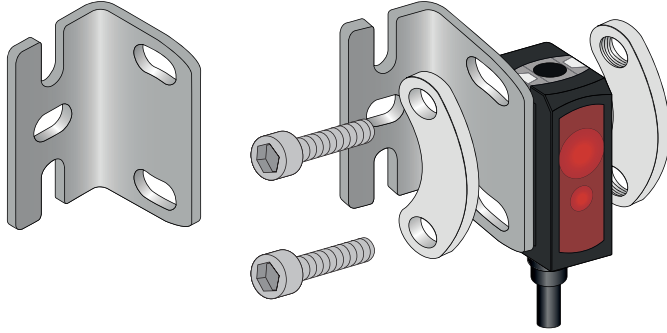

Réglage

Le capteur dispose de 3 modes d'apprentissage (Teach-In) différents :

- A-Apprentissage standard (STI) : convient à presque toutes les applications. Le réglage est effectué sur l'objet et l'arrière-plan (voir illustration A).
- B-Apprentissage objet (OTI) : convient aux applications où l'apprentissage de l'arrière-plan est impossible. Le réglage est effectué 2x sur l'objet (voir illustration B).
- C-Apprentissage dynamique (DTI) : convient pour régler le capteur pendant le processus en cours, en particulier pour de petits objets (voir illustration C).

GN : Vert
YE : Jaune

OFF
ON
Clignotant

Alternativement
YE GN
Durée d'action

Presser le bouton Apprentissage

Arrière-plan
Objet

A Apprentissage standard (STI)

Etape 1 : Apprentissage - objet

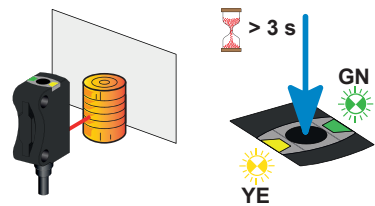

Presser le bouton Apprentissage > 3 s jusqu'à ce que les voyants vert et jaune clignotent en même temps.

Etape 2 : Apprentissage - arrière-plan

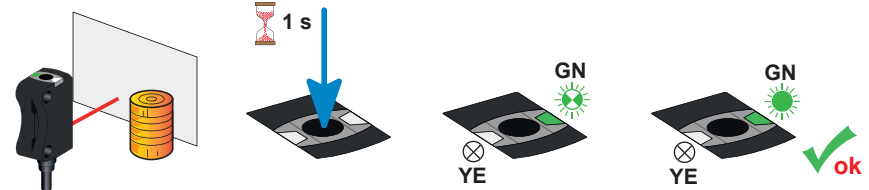

Presser le bouton Apprentissage pendant 1 s
Le voyant vert clignote

B Apprentissage Objet-Objet (OTI)

Etape 1 : Apprentissage - objet

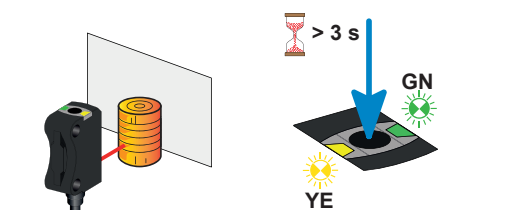

Presser le bouton Apprentissage > 3 s jusqu'à ce que les voyants vert et jaune clignotent en même temps.

Etape 2 : Apprentissage - objet

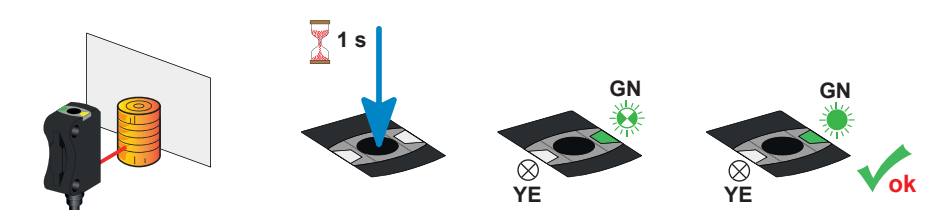

Presser le bouton Apprentissage pendant 1 s
Le voyant vert clignote

C Apprentissage dynamique (DTI)

Etape 1 : Pendant le processus en cours

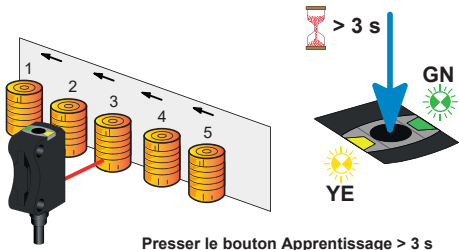

Presser le bouton Apprentissage > 3 s jusqu'à ce que les voyants vert et jaune clignotent en même temps.

Etape 2 : Apprentissage - objet pendant le processus en cours

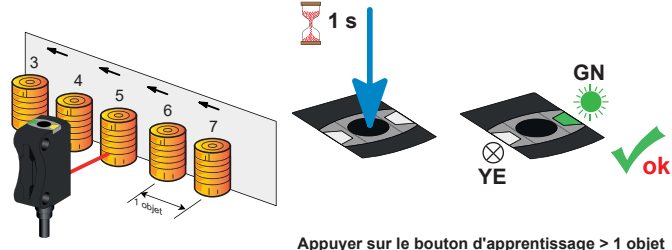

Appuyer sur le bouton d'apprentissage > 1 objet

D Modes de réglage

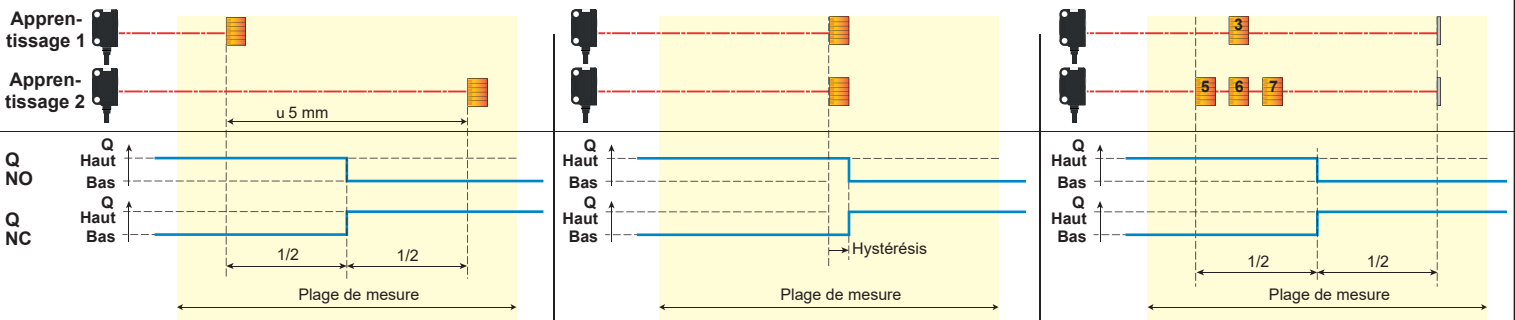

E Réglage usine

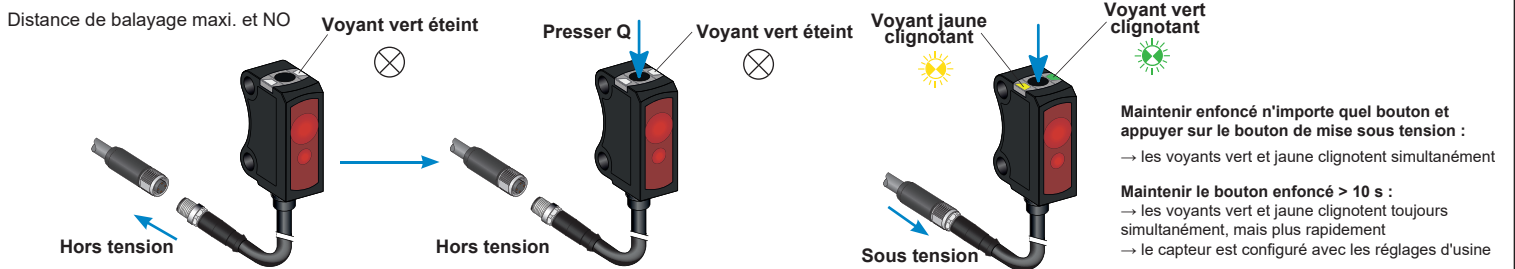

F Commutation NO/NC

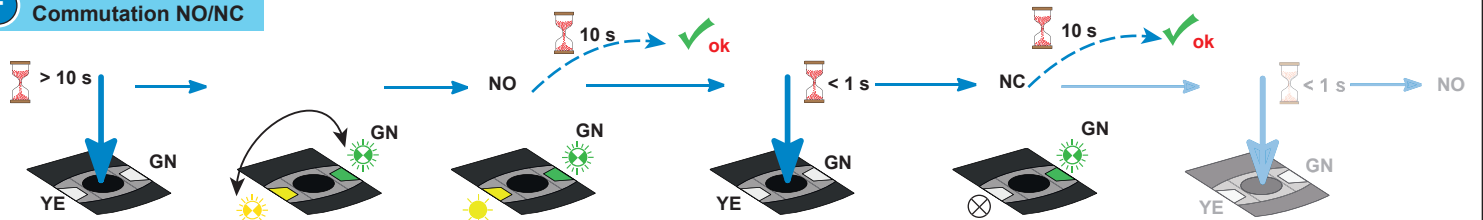

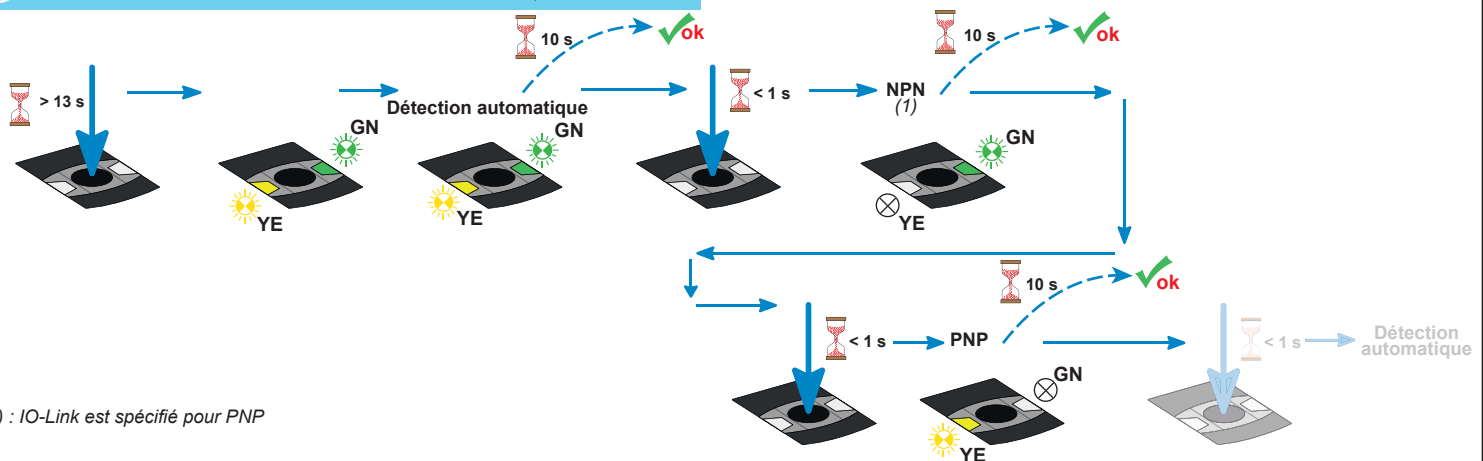

G COMMUTATION ENTRE DÉTECTION AUTOMATIQUE / NPN / PNP



(1) : IO-Link est spécifié pour PNP

Caractéristiques

Certification	CE - UKCA - cULus - Ecolab
Distance de détection	6 à 70 mm (matériel de référence : blanc, réflectivité 90 %)
Plage de réglage	10 à 70 mm (matériel de référence : blanc, réflectivité 90 %)
Faisceau lumineux de détection	Laser classe 1, rouge, 655 nm
 Longueur d'onde	$\lambda = 655 \text{ nm}$
Durée des impulsions	$t = 3,2 \mu\text{s}$
Fréquence	$f = 5 \text{ kHz}$
Limite d'impulsion de puissance rayonnante	$P_p \leq 2,3 \text{ mW}$
Sortie de commutation Q	Détection automatique - PNP/NPN (NO ou NC) - IO-LINK
Entrée de contrôle IN (fonction de commutation Q) :	(+) = apprentissage / désactivation (réglable via IO-Link, par défaut : Apprentissage) (-) =  touche verrouillée Ouvert = fonction normale
Consommation de courant	$\leq 12 \text{ mA}$
Capacité de commutation	$\leq 50 \text{ mA}$
Fréquence de commutation	$\leq 1000 \text{ Hz}$
Retard à la disponibilité	$< 300 \text{ ms}$
Temps de réponse	$500 \mu\text{s}$
Temps de relâchement	$\leq 300 \text{ ms}$
Température ambiante	Fonctionnement : - 20 à +50 °C - UL : - 20 à +30 °C Stockage : - 20 à +80 °C
Tension d'alimentation	Tension assignée d'emploi : 12 à 24 Vcc Plage de fonctionnement : 10 à 30 Vcc (ondulation p-p 10 % maximum incluse)
Protection du produit	Alimentation: protection contre l'inversion de polarité Sortie: Protection contre les courts-circuits
Protection contre les électrocutions	 Classe de protection II
Degré de protection	IP67 selon IEC 60529
Résistance aux vibrations	Selon norme EN 60947-5-2
Résistance au choc	Selon norme EN 60947-5-2
Matériaux	Boîtier : ABS, Frontal et Objectif : PMMA



Class 1

(IEC 60825-1)



Manufacturer :
TMSS France
Tour Echo - 2 avenue Gambetta
92400 Courbevoie
France



UK Representative :
Yageo TMSS UK Limited
2 North Park Road
Harrogate, HG1 5PA
United Kingdom