

# Fiche technique | Référence: 2636-3103/010-000

Borne pour circuits imprimés; 16 mm<sup>2</sup>; Pas 10 mm; 3 pôles; Push-in CAGE CLAMP®; 16,00 mm<sup>2</sup>; gris

<https://www.wago.com/2636-3103/010-000>



Couleur: ■ gris

Identique à la figure

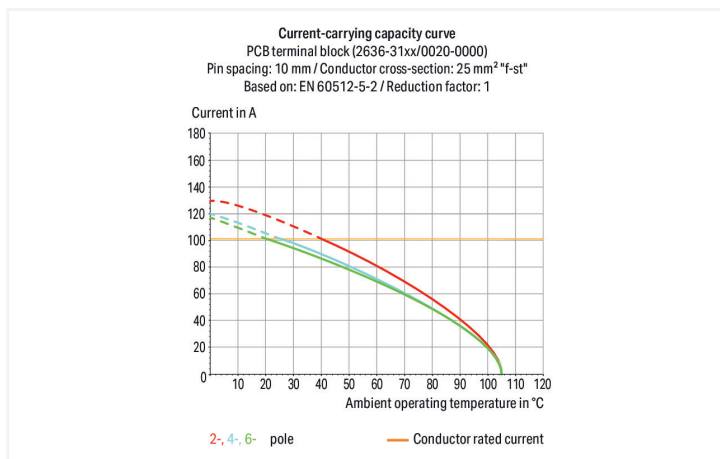
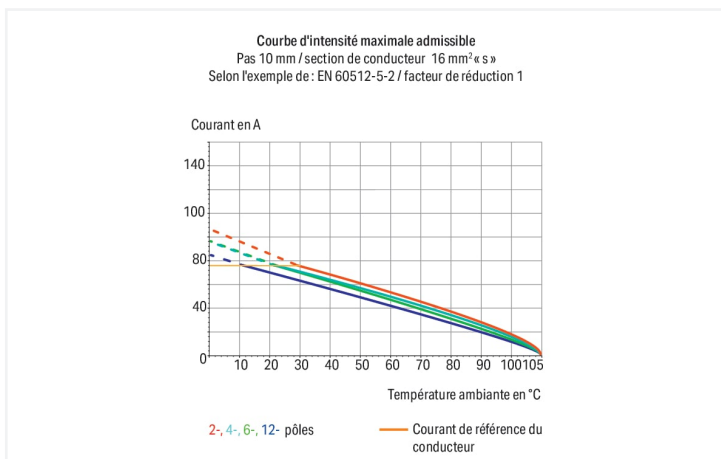
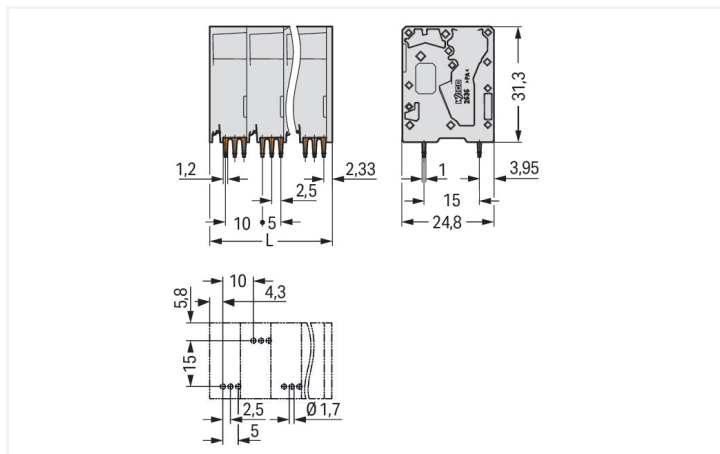

Borne pour circuits imprimés série 2636 avec introduction du conducteur vers la platine de 90 °

La borne pour circuits imprimés portant le numéro d'article 2636-3103/010-000, garantit un branchement rapide et fiable. Les bornes pour circuits imprimés vous offrent une flexibilité maximale pour de nombreux types de montage. Les bornes pour circuits imprimés tenant la tension nominale de 1000 V peuvent supporter un courant nominal allant jusqu'à 76 A. Elles peuvent donc également être utilisées pour des dispositifs à la consommation importante. Pour le raccordement du conducteur, cette borne pour circuits imprimés nécessite des longueurs de dénudage entre 18 et 20 mm. Ce produit utilise la technologie Push-in CAGE CLAMP®. Push-in CAGE CLAMP® est une technologie de connexion universelle pour tous types de conducteurs et qui présente l'avantage supplémentaire du branchement direct : Push-in. Les conducteurs monobrins ou fins avec embout d'extrémité peuvent être branchés directement sans outil. Un prétraitement des conducteurs, par exemple par le sertissage d'embouts, n'est pas nécessaire. Cette borne pour circuits imprimés est adaptée aux sections de conducteur de 0.75 mm<sup>2</sup> à 16 mm<sup>2</sup> en fonction du type de câble. Les contacts sont en cuivre électrolytique (Cu), le crochet d'accroche est fait en un ressort en acier Chrome-Nickel (CrNi) et le boîtier gris en Polyamide (PA66) assure l'isolation. De l'étain a été utilisé pour la surface des contacts. Pour ces bornes pour circuits imprimés, l'actionnement se fait par outil de manipulation. Les bornes pour circuits imprimés sont soudées par procédé THT. Le montage s'effectue traversant. Le conducteur est inséré en angle de 90 ° par rapport au circuit imprimé. Les broches à souder sont décalées sur tout le bornier et présentent des dimensions de 1,2 x 1 mm sur une longueur de 4 mm. Chaque potentiel possède trois goupilles de soudage.

## Remarques

Variantes pour Ex i :

autres nombres de pôles  
Impression directe  
Autres couleurs  
D'autres variantes peuvent être demandées au service commercial de WAGO ou, si nécessaire, configurées sur <https://configurator.wago.com>.

## Données électriques

Données de référence selon	IEC/EN 60664-1		
Overvoltage category	III	III	II
Pollution degree	3	2	2
Tension de référence	1000 V	1000 V	1000 V
Tension assignée de tenue aux chocs	8 kV	8 kV	8 kV
Courant de référence	76 A	76 A	76 A

## Données de référence selon UL

Tension de référence UL (Use Group B)	600 V
Courant de référence UL (Use Group B)	66 A
Tension de référence UL (Use Group C)	600 V
Courant de référence UL (Use Group C)	66 A

## Données d'approbation selon

	CSA		
Use group	B	C	D
Tension de référence	600 V	600 V	-
Courant de référence	66 A	66 A	-

## Données de raccordement

Points de serrage	3
Nombre total des potentiels	3
Nombre de types de connexion	1
nombre des niveaux	1

## Connexion 1

Technique de connexion	Push-in CAGE CLAMP®
Type d'actionnement	Outil de manipulation
Conducteur rigide	0,75 ... 16 mm <sup>2</sup> / 18 ... 4 AWG
Conducteur souple	0,75 ... 25 mm <sup>2</sup> / 18 ... 4 AWG
Conducteurs souples ; avec embout d'extrémité isolé	0,75 ... 16 mm <sup>2</sup>
Conducteurs souples ; avec embout d'extrémité sans isolation plastique	0,75 ... 16 mm <sup>2</sup>
Conducteur souple avec embout d'extrémité double	0,75 ... 6 mm <sup>2</sup>
Longueur de dénudage	18 ... 20 mm / 0.71 ... 0.79 inch
Axe du conducteur au circuit imprimé	90°
Nombre de pôles	3

## Données géométriques

Pas	10 mm / 0.394 inch
Largeur	31,6 mm / 1.244 inch
Profondeur	24,8 mm / 0.976 inch
Longueur de la broche à souder	4 mm
Dimensions broche à souder	1,2 x 1 mm
Diamètre de perçage avec tolérance	1,7 (+0,1) mm

## Données mécaniques

Type de montage	Montage traversant
-----------------	--------------------

## Contacts circuits imprimés

Contacts circuits imprimés	THT
Affectation broche à souder	décalées sur tout le bornier
Nombre de broches à souder par potentiel	3

### Données du matériau

Remarque Données du matériau	<a href="#">Vous trouverez ici des informations sur les spécifications de matériel</a>
Couleur	gris
Groupe du matériau isolant	I
Matière isolante Boîtier principal	Polyamide (PA66)
Classe d'inflammabilité selon UL94	V0
Matériau des ressorts de serrage	Ressort en acier Chrome-Nickel (CrNi)
Matériau du contact	Cuivre électrolytique (E <sub>Cu</sub> )
Surface du contact	Étain
Charge calorifique	0 MJ
Poids	24,7 g

### Conditions d'environnement

Plage de températures limites	-60 ... +105 °C
Température d'utilisation	-35 ... +60 °C
Température d'utilisation continue	-60 ... +105 °C

### Données commerciales

ETIM 9.0	EC002643
ETIM 8.0	EC002643
Unité d'emb. (SUE)	42 pce(s)
Type d'emballage	Carton
Pays d'origine	PL
GTIN	4066966505764
Numéro du tarif douanier	85369010000

### Conformité environnementale du produit

État de conformité RoHS	Compliant, No Exemption
-------------------------	-------------------------

### Approbations / certificats

#### Homologations générales



Homologation	Norme	Nom du certificat
CB DEKRA Certification B.V.	EN 60947-7-4	NL-61617
CSA DEKRA Certification B.V.	C22.2	70154737
cURus Underwriters Laboratories Inc.	C22.2 No. 158	E45172
KEMA/KEUR DEKRA Certification B.V.	EN 60947-7-4	71-110774

## Téléchargements

### Conformité environnementale du produit

#### Recherche de conformité

Environmental Product  
Compliance  
2636-3103/010-000



## Documentation

### Informations complémentaires

Technical Section

03.04.2019

pdf

2027.26 KB



## Données CAD/CAE

### PCB Design

Symbol and Footprint  
via SamacSys  
2636-3103/010-000



Symbol and Footprint  
via Ultra Librarian  
2636-3103/010-000



## 1 Produits correspondants

### 1.1 Accessoires en option

#### 1.1.2 Outil

##### 1.1.2.1 Outil de manipulation



#### Réf.: 210-721

Outil de manipulation; lame 5,5 x 0,8 mm;  
avec tige partiellement isolée; multicolore

## Indications de manipulation

### Raccorder le conducteur



Insert fine-stranded conductors and re-  
move all conductor types via operating  
tool.

## Raccorder le conducteur

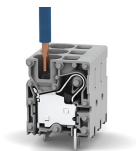

Insertion directe pour raccorder les conducteurs rigides.